



Supertester 680 R / R come Record !!

III SERIE CON CIRCUITO ASPORTABILE!!

4 Brevetti Internazionali - Sensibilità 20.000 ohms / volt

STRUMENTO A NUCLEO MAGNETICO schermato contro i campi magnetici esterni!!!

Tutti i circuiti Voltmetrici e amperometrici di questo nuovissimo modello 680 R montano RESISTENZE A STRATO METALLICO di altissima stabilità con la PRECISIONE ECCEZIONALE DELLO 0,5%!!

IL CIRCUITO STAMPATO PUO' ESSERE RIBALTATO ED ASPORTATO SENZA ALCUNA DISALDATURA PER FACILITARE L'EVENTUALE SOSTITUZIONE DI QUALSIASI COMPONENTE.



Record di

ampiezza del quadrante e minimo ingombro! (mm. 128x95x32)
precisione e stabilità di taratura! (1% in C.C. - 2% in C.A.)
semplicità, facilità di impiego e rapidità di lettura!
robustezza, compattezza e leggerezza! (300 grammi)
accessori supplementari e complementari! (vedi sotto)
protezioni, prestazioni e numero di portate!

E' COMPLETO DI MANUALE DI ISTRUZIONI E GUIDA PER RIPARARE DA SOLI IL SUPERTESTER 680 R IN CASO DI GUASTI ACCIDENTALI.

10 CAMPI DI MISURA E 80 PORTATE !!!

- VOLTS C.A.: 11 portate: da 2 V. a 2500 V. massimi.
- VOLTS C.C.: 13 portate: da 100 mV. a 2000 V.
- AMP. C.C.: 12 portate: da 50 µA a 10 Amp.
- AMP. C.A.: 10 portate: da 200 µA a 5 Amp.
- OHMS: 6 portate: da 1 decimo di ohm a 100 Megaohms.
- Rivelatore di REATTANZA: 1 portata: da 0 a 10 Megaohms.
- CAPACITA': 6 portate: da 0 a 500 pF - da 0 a 0,5 µF e da 0 a 50.000 µF in quattro scale.
- FREQUENZA: 2 portate: da 0 a 500 e da 0 a 5000 Hz.
- V. USCITA: 9 portate: da 10 V. a 2500 V.
- DECIBELS: 10 portate: da -24 a +70 dB.

Inoltre vi è la possibilità di estendere ancora maggiormente le prestazioni del Supertester 680 R con accessori appositamente progettati dalla I.C.E. Vedi illustrazioni e descrizioni più sotto riportate. Circuito elettrico con speciale dispositivo per la compensazione degli errori dovuti agli sbalzi di temperatura.

Speciale bobina mobile studiata per un pronto smorzamento dell'indice e quindi una rapida lettura. Limitatore statico che permette allo strumento indicatore ed al raddrizzatore a lui accoppiato, di poter sopportare sovraccarichi accidentali ed orrori anche

mille volte superiori alla portata scelta!!!

Strumento antiurto con speciali sospensioni elastiche. Fusibile, con cento ricambi, a protezione errate inserzioni di tensioni dirette sul circuito ohmetro. Il marchio «I.C.E.» è garanzia di superiorità ed avanguardia assoluta ed indiscussa nella progettazione e costruzione degli analizzatori più completi e perfetti.

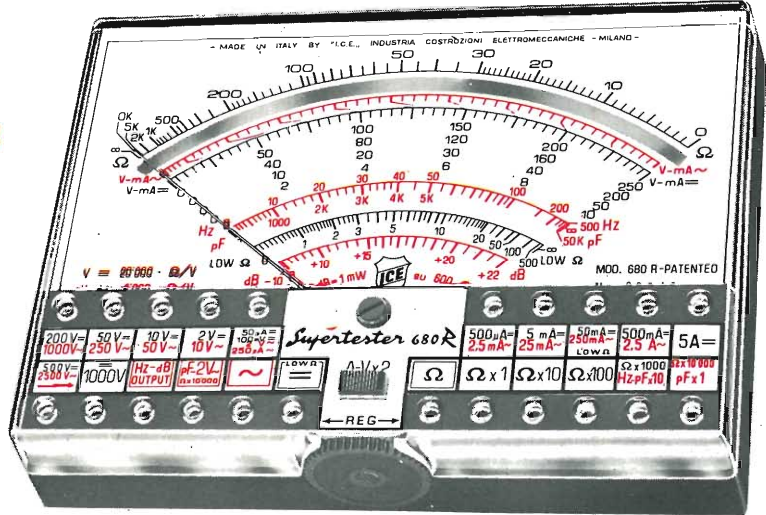

IL TESTER PER I TECNICI VERAMENTE ESIGENTI !!!

ACCESSORI SUPPLEMENTARI DA USARSI UNITAMENTE AI NOSTRI "SUPERTESTER 680"



PROVA TRANSISTORS E PROVA DIODI **Transtest**

MOD. 662 I.C.E. Esso può eseguire tutte le seguenti misure: Icbo (Ico) - Iebo (Ieo) - Iceo - Ices - Icer - Vce sat - Vbe

hFE (β) per i TRANSISTORS e Vf - Ir per i diodi. Minimo peso: 250 gr. - Minimo ingombro: 128 x 85 x 30 mm. - Prezzo L. 10.500 completo di astuccio - pila - puntali e manuale di istruzione.

MULTIPLICATORE RESISTIVO MOD. 25



Permette di eseguire con tutti i Tester I.C.E. della serie 680 misure resistive in C.C. anche nella portata Ω x 100.000 e quindi possibilità di poter eseguire misure fino a Mille Megaohms senza alcuna pila supplementare. Prezzo L. 3.600

VOLTMETRO ELETTRONICO con transistori a effetto di campo (FET) MOD. I.C.E. 660.



Resistenza d'ingresso 11 Mohms. Tensione C.C. da 100 mV a 1000 V. Tensione picco-picco da 2,5 V. a 1000 V. Impedenza d'ingresso P.P. 1,6 Mohms con 10 pF in parallelo. Ohmetro da 10 K a 100.000 Megaohms. Prezzo L. 35.000

TRASFORMATORE MOD. 616 I.C.E.



Per misurare 1-5-25 50 -100 Amp. C.A. Dimensioni: 60 x 70 x 30 mm. Peso 200 gr. con astuccio. Prezzo L. 7.000

AMPEROMETRO A TENAGLIA **Amperclamp**



per misure amperometriche intermedie in C.A. senza interrompere i circuiti da esaminare - 7 portate: 250 mA., 2,5-10-25-100-250 e 500 Amp. C.A. - Peso: solo 290 grammi. Tascabile! - Prezzo L. 12.000 completo di astuccio, istruzioni e riduttore a spina MOD. 29.

PUNTALE PER ALTE TENSIONI MOD. 18 I.C.E. (25000 V. C.C.)



Prezzo netto: L. 4.500

LUXMETRO MOD. 24 I.C.E. a due scale da 2 a 200 Lux e da 200 a 20.000 Lux. Ottimo pure come esposimetro!!

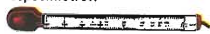

Prezzo netto: L. 10.500

SONDA PROVA TEMPERATURA

istantanea a due scale: da - 50 a + 40 °C e da + 30 a + 200 °C



Prezzo netto: L. 10.500

SHUNTS SUPPLEMENTARI (100 mV.) MOD. 32 I.C.E. per portate amperometriche: 25-50 e 100 Amp. C.C.



Prezzo netto: L. 4.500 cad.

SIGNAL INJECTOR MOD 63



Iniettore di segnali.

Esso serve per individuare e localizzare rapidamente guasti ed interruzioni in tutti i circuiti a B.F. - M.F. - VHF. e UHF. (Radio, televisori, registratori, ecc.). Impiega componenti allo stato solido e quindi di durata illimitata. Due Transistori montati secondo il classico circuito ad oscillatore bloccato danno un segnale con due frequenze fondamentali di 1000 Hz e 500.000 Hz; Prezzo L. 4.500

GAUSSOMETRO MOD. 27 I.C.E.



Con esso si può misurare l'esatto campo magnetico continuo in tutti quei punti ove necessiti conoscere quale densità di flusso sia presente in quel punto; (vedi adparlanti, dinamo, magneti ecc.) Prezzo L. 10.500

SEQUENZIOSCOPIO MOD. 28 I.C.E.



Con esso si rivela la esatta sequenza di fase per il giusto senso rotatorio di motori elettrici trifasi. Prezzo L. 4.500

OGNI STRUMENTO I.C.E. È GARANTITO. RICHIEDERE CATALOGHI GRATUITI A:

I.C.E. VIA RUTILIA, 19/18 20141 MILANO - TEL. 531.554/5/6

MONTARE UN KIT AMTRON E' TANTO FACILE

QUANTO RITAGLIARE QUESTO TAGLIANDO



il catalogo 
vi offre la possibilità
di scegliere fra
più di 200 kits.

Gli appassionati di autocostruzioni elettroniche preferiscono i kits AMTRON per la qualità superiore, la certezza di costruire apparecchi di sicuro funzionamento e la soddisfazione di imparare l'elettronica divertendosi.

Per radioamatori e CB

Convertitori - Filtri - Miscelatori
e amplificatori RF - Vox - Ricevitori CB
Amplificatori lineari - Strumenti ecc.

Dispositivi didattici e di ogni genere
Dimostratori logici - Minicalcolatore
logico binario - Cercametri - Luci
psichedeliche - Trasmettitori FM ecc.

Accessori per strumenti musicali

Preamplificatore per chitarra -
Distorsori - Tremolo ecc.

Apparecchiature domestiche utilissime

Amplificatore telefonico - Allarmi
antifurto - Rivelatore di gas -
Ozonizzatore ecc.

Apparecchiature Hi-Fi

Amplificatori - Preamplificatori -
Alimentatori - Miscelatori -
Filtri Cross-over ecc.

Dispositivi per radiocomando

Trasmettitori - Ricevitori -
Gruppi canali ecc.

Strumenti di misura

Generatori - Frequenzimetri -
Analizzatori - Tester - Wattmetro -
Box di condensatori e di resistori -
Capacimetro ecc.

Alcune novità per l'automobile
Accensione elettronica a scarica
capacitiva - Temporizzatore per
tergicristallo - Allarme antifurto per
auto ecc.

G.B.C.

Tutte le scatole di montaggio AMTRON sono in vendita presso le sedi



Da spedire a GBC Italiana - Casella postale 3988 - 20100 Milano

nome cognome

via n°

cap. città

Desidero ricevere il nuovo catalogo AMTRON e allo scopo allego L. 500 in francobolli per le spese di spedizione.



AMPLIFICATORI COMPONENTI ELETTRONICI INTEGRATI

Viale E. Martini, 9 - 20139 MILANO - Tel. 53.92.378
Via Avezzana, 1 - Tel. 53.90.335 56.03.97

CONDENSATORI ELETTROLITICI	
TIPO	LIRE
1 mF 12 V	60
1 mF 25 V	70
1 mF 50 V	90
2 mF 100 V	100
2,2 mF 16 V	60
2,2 mF 25 V	70
4,7 mF 12 V	60
4,7 mF 25 V	80
4,7 mF 50 V	80
8 mF 350 V	160
5 mF 350 V	160
10 mF 12 V	60
10 mF 25 V	80
10 mF 63 V	100
22 mF 16 V	60
22 mF 25 V	90
32 mF 16 V	70
32 mF 50 V	90
32 mF 350 V	300
32 + 32 mF 350 V	450
50 mF 12 V	80
50 mF 25 V	100
50 mF 50 V	130
50 mF 350 V	400
50 + 50 mF 350 V	650
100 mF 16 V	100
100 mF 25 V	120
100 mF 50 V	145
100 mF 350 V	650
100 + 100 mF 350 V	900
200 mF 12 V	120
200 mF 25 V	160
200 mF 50 V	200
220 mF 12 V	120
220 mF 25 V	160
250 mF 12 V	130
250 mF 25 V	160
250 mF 50 V	180
300 mF 16 V	140
320 mF 16 V	150
400 mF 25 V	180
470 mF 16 V	130
500 mF 12 V	140
500 mF 25 V	190
500 mF 50 V	260
640 mF 25 V	220
1000 mF 16 V	250
1000 mF 25 V	350
1000 mF 50 V	500
1000 mF 70 V	480
1000 mF 100 V	850
2000 mF 16 V	350
2000 mF 25 V	450
2000 mF 50 V	900
2000 mF 100 V	1300
3000 mF 16 V	400
3000 mF 25 V	500
3000 mF 50 V	800
4000 mF 25 V	750
4000 mF 50 V	1200
5000 mF 40 V	850
5000 mF 50 V	1200
200+100+50+25 mF 300 V	1200
RADDRIZZATORI	
TIPO	LIRE
B30-C250	220
B30-C300	240
B30-C400	260
B30-C750	350
B30-C1200	450
B40-C1000	400
B40-C2200/3200	750
B60-C7500	1600
B80-C1000	450

B80-C2200/3200	900
B120-C2200	1000
B80-C7000/9000	1800
B100 A 30	3500
B120-C7000	2000
B200 A 30 valanga controllata	6000
B200-C2200	1400
B400-C1500	850
B400-C2200	1500
B600-C2200	1800
B100-C5000	1500
B200-C5000	1500
B100-C10000	2800
B200-C20000	3000

REGOLATORI E STABILIZZATORI 1,5 A	
TIPO	LIRE
LM340K5	2600
LM340K12	2600
LM340K15	2600
LM340K18	2600
LM340K4	2600

DISPLAY E LED	
TIPO	LIRE
Led bianchi e rossi	400
Led verdi	800
Led bianchi	800
Led gialli	800
FND70	2000
FND500	3500
DL707 (con schema)	3000

CONTRAVES	
TIPO	LIRE
Decimall	1800
Binari	1800
Spallette	200
Aste filettate con dadi	150

TRASFORMATORI	
TIPO	LIRE
10 A 18V	15.000
10 A 24V	15.000
10 A 34V	15.000
10 A 25+25V	17.000

AMPLIFICATORI	
TIPO	LIRE
Da 1,2 W a 9 V con SN7601	1500
Da 2 W a 9 V con TAA611B testina magnetica	1900
Da 4 W a 12 V con TAA611C testina magnetica	2500
Da 6 W 18 V	4500
Da 30 W 30/35 V	15000
Da 25+25 36/40 V senza preamplificatore	21000
Da 25+25 36/40 V con preamplificatore	30000
Da 5+5 16 V completo di alimentatore escluso trasformatore	12000
Da 3 W a blocchetto per auto	2100
Alimentatore per amplifica- tore 25+25 W stabilizzato a 12 e 36 V	13000
5 V con preamplificatore con TBA641	2800

S C R	
TIPO	LIRE
1 A 100 V	500
1,5 A 100 V	600
1,5 A 200 V	700
2,2 A 200 V	850
3,3 A 400 V	950
8 A 100 V	950

COMPACT cassette C/60	L. 550
COMPACT cassette C/90	L. 800

ALIMENTATORI con protezione elettronica anclrcuito regolabili:	
da 6 a 30 V e da 500 mA a 2 A	L. 8.500
da 6 a 30 V e da 500 mA a 4,5 A	L. 10.500

ALIMENTATORI a 4 tensioni 6-7,5-9-12 V per man- glanastri mangliadschl, registratori, ecc.	L. 2.400
---	----------

TESTINE di cancellazione e registrazione Lesa, Geloso, Castelli, Europhon la coppia	L. 2.000
--	----------

TESTINE K 7 la coppia	L. 3.000
-----------------------	----------

MICROFONI K 7 e vari	L. 2.000
----------------------	----------

POTENZIOMETRI perno lungo 4 o 6 cm e vari	L. 220
---	--------

POTENZIOMETRI con Interruttore	L. 250
--------------------------------	--------

POTENZIOMETRI micron senza Interruttore	L. 200
---	--------

POTENZIOMETRI micron con Interruttore radlo	L. 220
---	--------

POTENZIOMETRI micromignon con Interruttore	L. 120
--	--------

TRASFORMATORI D'ALIMENTAZIONE	
-------------------------------	--

600 mA primario 220 secondario 6 V o 7,5 V o 9 V o 12 V	L. 1.100
--	----------

1 A primario 220 V secondario 9 e 13 V	L. 1700
--	---------

1 A primario 220 V secondario 12 V o 16 V o 23 V	L. 1700
--	---------

800 mA primario 220 V secondario 7,5+7,5 V	L. 1.100
--	----------

2 A primario 220 V secondario 30 V o 36 V	L. 3.000
---	----------

3 A primario 220 V secondario 12 V o 18 V o 24 V	L. 3.000
--	----------

3 A primario 220 V secondario 12+12 V o 15+15 V	L. 3.000
--	----------

4 A primario 220 V secondario 15+15 V o 24+24 V o 24 V	L. 6.000
---	----------

OFFERTE RESISTENZE, TRIMMER, STAGNO, CONDENSATORI	
--	--

Busta 100 resistenze miste	L. 500
----------------------------	--------

Busta 10 trimmer misti	L. 600
------------------------	--------

Busta 50 condensatori elettrolitici	L. 1.400
-------------------------------------	----------

Busta 100 condensatori elettrolitici	L. 2.500
--------------------------------------	----------

Busta 100 condensatori pF	L. 1.500
---------------------------	----------

Busta 5 condensatori elettrolitici a vitone, baionetta 2 o 3 capacita	L. 1.200
--	----------

Busta 30 potenziometri doppi e semplici e con interruttore	L. 2.200
---	----------

Busta 30 gr. stagno	L. 260
---------------------	--------

Rocchetto stagno 1 Kg. a 63%	L. 5.600
------------------------------	----------

Cuffie stereo 8 ohm 500 mW	L. 6.000
----------------------------	----------

Microrelais Siemens e Iskra a 2 scambi	L. 2100
--	---------

Microrelais Siemens e Iskra a 4 scambi	L. 2300
--	---------

Zoccoli per microrelais a 2 scambi e a 4 scambi	L. 280
---	--------

Molla per microrelais per i due tipi	L. 40
--------------------------------------	-------

Zoccoli per integrati a 14 e 16 piedini Dual-in-line	L. 280
--	--------

SFD 70	L. 3.000
--------	----------

LED	L. 400
-----	--------

8 A 200 V	1050
-----------	------

8 A 300 V	1200
-----------	------

6,5 A 400 V	1400
-------------	------

8 A 400 V	1500
-----------	------

6,5 A 600 V	1600
-------------	------

8 A 600 V	1800
-----------	------

10 A 400 V	1700
------------	------

10 A 600 V	1900
------------	------

10 A 800 V	2500
------------	------

25 A 400 V	4800
------------	------

25 A 600 V	6300
------------	------

35 A 600 V	7000
------------	------

50 A 500 V	9000
------------	------

90 A 600 V	29000
------------	-------

120 A 600 V	46000
-------------	-------

240 A 1000 V	64000
--------------	-------

340 A 400 V	54000
-------------	-------

340 A 600 V	65000
-------------	-------

TRIAC	
TIPO	LIRE
1 A 400 V	800
4,5 A 400 V	1200
6,5 A 400 V	1500
6 A 600 V	1800
10 A 500 V	1800
10 A 400 V	1600
10 A 600 V	2200
15 A 400 V	3100
15 A 600 V	3600
25 A 400 V	14000
25 A 600 V	15500
40 A 400 V	34000
40 A 600 V	39000
100 A 600 V	55000
100 A 800 V	60000
100 A 1000 V	68000

ATTENZIONE:

Al fine di evitare disguidi nell'evasione degli ordini, si prega di scrivere in stampatello nome ed indirizzo del committente, città e C.A.P., in calce all'ordine.

Non si accettano ordinazioni inferiori a L. 4.000; escluse le spese di spedizione.

Richiedere qualsiasi materiale elettronico, anche se non pubblicato nella presente pagina.

CONSULTARE LE ALTRE RIVISTE SPECIALIZZATE Forniamo qualsiasi preventivo, dietro versamento anticipato di L. 1.000

CONDIZIONI DI PAGAMENTO:

a) invio, anticipato a mezzo assegno circolare o vaglia postale dell'importo globale dell'ordine, maggiorato delle spese postali di un minimo di L. 600 per C.S.V. e L. 1000, per pacchi postali.

b) contrassegno con le spese incluse nell'importo dell'ordine.



CIRCUITI INTEGRATI

TBA261	1700
TBA271	600
TBA311	2000
TBA400	2000
TBA440	2000
TBA520	2000
TBA530	2000
TBA540	2000
TBA550	2000
TBA560	2000
TBA641	2000
TBA716	2000
TBA720	2000
TBA750	2000
TBA780	1600
TBA790	1800
TBA800	1800
TBA810	1800
TBA810S	2000
TBA820	1700
TBA850	2000
TCA240	2400
TCA440	2400
TCA511	2.200
TCA610	900
TCA830	1600
TCA910	950
TDA440	2000
9368	3200
SAS550	2400
SAS570	2400

UNIGIUNZIONI		TIPO	LIRE
TIPO	LIRE	µA711	1200
2N1671	3000	µA723	1000
2N2646	700	µA741	850
2N2647	900	µA747	2000
2N4870	700	µA748	900
2N4871	700	µA7824	1800

CIRCUITI INTEGRATI		TIPO	LIRE
TIPO	LIRE	L120	3000
CA3018	1700	L121	3000
CA3045	1500	L129	1600
CA3065	1700	L130	1600
CA3048	4500	L131	1600
CA3052	4500	SC555	1300
CA3085	3200	SC556	1600
CA3090	3500	SN166848	2000
µA702	1400	SN166861	2000
µA703	850	SN166862	2000
µA709	700	SN7400	320
		SN7401	500
		SN74H00	600
		SN7402	320
		SN74H02	600
		SN7403	500
		SN7404	500

TIPO	LIRE	TIPO	LIRE
SN7405	500	SN7453	500
SN7406	800	SN7454	600
SN7407	800	SN7460	600
SN7408	500	SN7473	1100
SN7410	320	SN7474	800
SN7413	800	SN7475	1100
SN7415	500	SN7476	1000
SN7494	1300	SN7481	2000
SN7416	800	SN7483	2000
SN7417	700	SN7484	2000
SN7420	320	SN7485	1600
SN7425	500	SN7486	1800
SN7430	320	SN7489	8000
SN7432	800	SN7490	1000
SN7437	900	SN7492	1200
SN7440	500	SN7493	1300
SN7441	1100	SN7495	1200
SN74141	1200	SN7496	2000
SN7442	1200	SN74154	2700
SN7443	1500	SN74181	2500
SN7444	1600	SN74191	2200
SN7445	2400	SN74192	2200
SN7446	2000	SN74193	2400
SN7447	1900	SN74544	2100
SN7448	1900	SN74150	2800
SN7450	500	SN76001	1800
SN7451	500	SN76013	2000

TIPO	LIRE	TIPO	LIRE
SN76533	2000	TAA611	1000
SN76544	2200	TAA611B	1200
SN76660	1200	TAA621	1600
TAA121	2000	TAA630	2000
TAA310	2000	TAA640	2000
TAA320	1400	TAA661A	1600
TAA350	1600	TAA710	2000
TAA435	1800	TAA761	1800
TAA450	2000	TAA861	2000
TAA550	700	TB625A	1600
TAA570	1800	TB625B	1600
TAA611	1000	TB625C	1600
TAA611B	1200	TBA120	1200
TAA621	1600	TBA221	2000
TAA630	2000	TBA231	1800
TAA640	2000	TBA240	2000
TAA661A	1600		
TAA710	2000		
TAA761	1800		
TAA861	2000		
TB625A	1600		
TB625B	1600		
TB625C	1600		
TBA120	1200		
TBA221	2000		
TBA231	1800		
TBA240	2000		

VALVOLE

TIPO	LIRE	TIPO	LIRE	TIPO	LIRE	TIPO	LIRE	TIPO	LIRE	TIPO	LIRE
EA91	800	ECL85	950	OA2	1600	PL508	2200	6AN8	1100	12BA6	650
DY51	800	ECL86	950	PABC80	720	PL509	3000	6AL5	800	12BE6	650
DY87	800	EF80	650	PC86	900	PY81	700	6AX5	730	12AT6	650
DY802	800	EF83	850	PC88	950	PY82	750	6BA6	650	12AU6	850
EABC80	730	EF85	650	PC92	650	PY83	780	6BE6	650	12AV6	650
EC86	900	EF86	850	PC97	850	PY88	800	6BQ6	1600	12AJ8	750
EC88	900	EF89	700	PC900	900	PY500	2200	6BQ7	850	12DQ6	1600
EC92	750	EF93	650	PCC84	800	UBC81	800	6EB8	900	12ET1	800
EC97	850	EF94	650	PCC85	750	UCH42	1000	6EM5	850	17D06	1600
EC900	950	EF97	900	PCC88	900	UCH81	800	6ET1	700	25AX4	800
ECC81	800	EF98	900	PCC189	900	UBF89	800	6CB6	700	25D06	1600
ECC82	700	EF183	670	PCF80	900	UCC85	750	6CS6	750	25F11	900
ECC83	700	EF184	670	PCF82	900	UCL81	900	6BZ6	800	35D5	750
ECC84	800	EL34	3000	PCF200	950	UCL82	950	6BZ7	700	35X4	700
ECC85	700	EL36	1800	PCF201	950	UL41	1000	6F60	700	50D5	700
ECC88	900	EL81	900	PCF801	900	UL84	900	6SN7	900	50B5	700
ECC97	750	EL83	900	PCF802	900	EBC41	1000	6T8	750	50R4	800
ECC189	900	EL84	800	PCF805	950	UV85	800	6TD34	800	25E2	900
ECC808	900	EL90	800	PCH200	900	1B3	800	6TP3	850	80	1200
ECF80	900	EL95	800	PCL82	900	1X2B	800	6TP4	700	807	2000
ECF82	830	EL503	2000	PCL84	850	5U4	850	6TP24	700	GZ34	1200
ECF83	850	EL504	1600	PCL86	900	5X4	730	6U6	700	GY501	2500
ECF86	900	EM81	900	PCL805	950	5Y3	730	6V6	1000	ORP31	2000
ECF801	900	EM84	900	PFL200	1150	6X4	700	6CG7	850	E83CC	1600
ECH43	900	EM87	1000	PL36	1600	6AX4	800	6CG8	850	E86C	2000
ECH81	750	EY81	750	PL81	1000	6AF4	1000	6CG9	900	E88C	2000
ECH83	850	EY83	750	PL82	1000	6AQ5	720	12CG7	900	E88CC	2000
ECH84	850	EY86	750	PL83	1000	6AT6	720	6DT6	700	EL80F	2500
ECH200	900	EY87	800	PL84	850	6AU6	720	25BQ6	1700	EC8010	2500
ECL80	900	EY88	800	PL95	950	6AU8	850	6DQ6	1700	EC8100	2500
ECL82	900	EZ80	650	PL504	1600	6AW6	750	7TP29	900	EC8100	2500
ECL84	850	EZ81	700	PL802	1050	6AW8	900	9EA8	800	E288CC	3000

DIODI

TIPO	LIRE	TIPO	LIRE	TIPO	LIRE	TIPO	LIRE	TIPO	LIRE
AY102	900	BY103	220	AA116	80	2N3819	650	BD699	1600
AY103K	500	BY114	220	AA117	80	2N3820	1000	BD700	1600
AY104K	400	BY116	220	AA118	80	2N3823	1500	TIP120	1600
AY105K	600	BY126	240	ALIMENTATORI STABILIZZATI				TIP121	1600
AY106	900	BY127	240	TIPO LIRE				TIP125	1600
BA100	140	BY133	240	Da 2,5 A 12 V o		40673	1500	Semiconduttori	
BA102	240	TV11	550	15 V o 18 V	4200	3N128	1500	TIPO	LIRE
BA114	200	TV18	620	Da 2,5 A 24 V o		3N140	1500	AC126	220
BA127	100	TV20	670	27 V o 38 V o	5000	3N187	1700	AC127	220
BA128	100	1N914	100	FET				AC127K	300
BA129	140	1N4002	150	TIPO	LIRE	Da 400 mW	220	AC128	220
BA130	100	1N4003	160	SE5246	700	Da 1 W	300	AC128K	300
BA136	300	1N4004	170	SE5247	700	Da 4 W	600	AC132	200
BA148	250	1N4005	180	BF244	700	Da 10 W	1100	AC135	220
BA173	250	1N4006	200	BF245	700	TIPO DIAC		AC136	220
BA182	400	1N4007	220	BFW10	1500	Da 400 V	400	AC138	220
BB100	350	OA72	80	BFW11	1500	Da 500 V	500	AC138K	300
BB105	350	OA81	100	MEM564C	1500	DARLINGTON		AC139	220
BB106	350	OA85	100	MEM571C	1500	TIPO	LIRE	AC141	220
BB109	350	OA90	80	MPF102	700	BD701	2000	AC142	220
BB122	350	OA91	80	2N3822	1500	BD702	2000	AC142K	300
BB141	350	OA95	80			BDX33	2200	AC142K	300
		AA119	80			BDX34	2200	AC151	220



segue **SEMICONDUTTORI**

TIPO	LIRE	TIPO	LIRE	TIPO	LIRE	TIPO	LIRE	TIPO	LIRE
AC191	220	BC113	200	BC328	230	BF117	400	2N1983	450
AC192	220	BC114	200	BC337	230	BF118	400	2N1986	450
AC193	240	BC115	220	BC340	350	BF119	400	2N1987	450
AC194	240	BC116	220	BC341	400	BF120	400	2N2048	500
AC193K	300	BC117	350	BC348	250	BF123	220	2N2160	2000
AC194K	300	BC118	220	BC360	400	BF139	450	BSX51	300
AD130	700	BC119	320	BC361	400	BF152	250	BU100	1500
AD139	650	BC120	330	BC384	300	BF154	260	BU102	2000
AD142	650	BC121	600	BC395	220	BF155	450	BU104	2000
AD143	650	BC125	300	BC396	220	BF156	500	BU105	4000
AD145	750	BC126	300	BC429	400	BF157	500	BU106	2000
AD148	650	BC134	220	BC430	500	BF158	320	BU107	2000
AD149	650	BC135	220	BC440	400	BF159	320	BU108	4000
AD150	650	BC136	350	BC441	400	BF160	220	BU109	2000
AD161	500	BC137	350	BC460	500	BF161	400	BU111	1800
AD162	600	BC138	350	BC461	500	BF162	230	BU120	2000
AD262	600	BC139	350	BC537	230	BF163	230	BU122	1800
AD263	600	BC140	350	BC538	230	BF164	230	BU125	1000
AF102	450	BC141	350	BC595	230	BF166	450	BU133	2200
AF105	400	BC142	350	BC595	230	BF167	350	BU134	2000
AF106	350	BC143	350	BC595	230	BF169	350	BU312	2000
AF109	360	BC144	350	BC595	230	BF173	350	BU205	3500
AF114	300	BC145	400	BC595	230	BF174	400	BU208	3500
AF115	300	BC147	200	BC595	230	BF177	240	BUY46	900
AF116	300	BC148	200	BC595	230	BF177	350	BUY48	1200
AF117	300	BC149	200	BC595	230	BF178	350	OC44	400
AF118	500	BC153	220	BC595	230	BF179	400	OC45	400
AF121	300	BC154	220	BC595	230	BF180	550	OC70	220
AF124	300	BC157	220	BC595	230	BF181	550	OC71	220
AF125	300	BC158	220	BC595	230	BF182	600	OC72	220
AF126	300	BC159	220	BC595	230	BF184	350	OC74	240
AF127	300	BC160	350	BC595	230	BF185	350	OC75	220
AF134	250	BC161	400	BC595	230	BF186	350	OC76	220
AF135	250	BC167	220	BC595	230	BF194	220	OC169	350
AF136	250	BC168	220	BC595	230	BF195	220	OC170	350
AF137	250	BC169	220	BC595	230	BF196	220	OC171	350
AF138	250	BC171	220	BC595	230	BF197	230	SFT206	350
AF139	450	BC172	220	BC595	230	BF198	250	SFT214	1000
AF147	300	BC173	220	BC595	230	BF199	250	SFT239	650
AF148	300	BC177	250	BC595	230	BF200	500	SFT241	350
AF149	300	BC178	250	BC595	230	BF207	330	SFT266	1300
AF150	300	BC179	250	BC595	230	BF208	350	SFT268	1400
AF164	250	BC180	240	BC595	230	BF222	300	SFT307	220
AF166	250	BC181	220	BC595	230	BF232	500	SFT308	220
AF169	250	BC182	220	BC595	230	BF233	250	SFT316	220
AF170	250	BC183	220	BC595	230	BF234	250	SFT320	220
AF171	250	BC184	220	BC595	230	BF235	250	SFT322	220
AF172	250	BC187	250	BC595	230	BF236	250	SFT323	220
AF178	500	BC201	700	BC595	230	BF237	250	SFT325	220
AF181	550	BC202	700	BC595	230	BF238	250	SFT337	240
AF185	550	BC203	700	BC595	230	BF241	250	SFT351	220
AF186	600	BC204	220	BC595	230	BF242	250	SFT352	220
AF200	250	BC205	220	BC595	230	BF251	350	SFT353	220
AF201	250	BC206	220	BC595	230	BF254	260	SFT367	300
AF202	250	BC207	200	BC595	230	BF257	400	SFT373	250
AF239	550	BC208	200	BC595	230	BF258	450	SFT377	250
AF240	550	BC209	200	BC595	230	BF259	500	2N174	2200
AF267	1200	BC210	350	BC595	230	BF261	450	2N270	330
AF279	1200	BC211	350	BC595	230	BF271	400	2N301	800
AF280	1200	BC212	220	BC595	230	BF272	500	2N371	350
AF367	1200	BC213	220	BC595	230	BF273	350	2N395	300
AL102	1000	BC214	220	BC595	230	BF274	350	2N396	300
AL103	1000	BC225	220	BC595	230	BF302	350	2N398	330
AL112	900	BC231	350	BC595	230	BF303	350	2N407	330
AL113	950	BC232	350	BC595	230	BF304	350	2N409	400
ASY26	400	BC237	200	BC595	230	BF305	400	2N411	900
ASY27	450	BC238	200	BC595	230	BF311	300	2N456	900
ASY28	450	BC239	220	BC595	230	BF332	300	2N482	250
ASY29	450	BC250	220	BC595	230	BF333	300	2N483	230
ASY37	400	BC251	200	BC595	230	BF344	350	2N526	300
ASY46	400	BC258	220	BC595	230	BF345	350	2N554	800
ASY48	500	BC267	230	BC595	230	BF394	350	2N696	400
ASY75	400	BC268	230	BC595	230	BF395	350	2N697	400
ASY77	500	BC269	230	BC595	230	BF456	450	2N699	500
ASY80	500	BC270	230	BC595	230	BF457	500	2N706	280
ASY81	500	BC286	350	BC595	230	BF458	500	2N707	400
ASZ15	950	BC287	350	BC595	230	BF459	500	2N708	300
ASZ16	950	BC288	600	BC595	230	BFY46	500	2N709	500
ASZ17	950	BC297	230	BC595	230	BFY50	500	2N711	500
ASZ18	950	BC300	400	BC595	230	BFY51	500	2N914	280
AU106	1900	BC301	400	BC595	230	BFY52	500	2N918	350
AU107	1300	BC302	400	BC595	230	BFY56	500	2N929	320
AU108	1300	BC303	400	BC595	230	BFY57	500	2N930	320
AU110	1500	BC304	400	BC595	230	BFY64	500	2N1038	750
AU111	2000	BC307	220	BC595	230	BFY74	500	2N1100	5000
AU112	2100	BC308	220	BC595	230	BFY90	1200	2N1226	350
AU113	1900	BC309	220	BC595	230	BFW10	1400	2N1304	400
AU121	1600	BC315	220	BC595	230	BFW11	1400	2N1305	400
AU122	1600	BC317	220	BC595	230	BFW16	1500	2N1307	450
AU127	1000	BC318	220	BC595	230	BFW30	1400	2N1308	450
AU134	1200	BC319	220	BC595	230	BFX17	1200	2N1338	1200
AU137	1200	BC320	220	BC595	230	BFX34	450	2N1565	400
BC107	200	BC321	220	BC595	230	BFX38	600	2N1566	450
BC108	200	BC322	220	BC595	230	BFX39	600	2N1613	300
BC109	220	BC327	230	BC595	230	BFX40	600	2N1711	320
				BC595	230	BD106	1200	2N1890	500
				BC595	230	BD107	1200	2N1893	500
				BC595	230	BD109	1300	2N1924	500
				BC595	230	BD111	1050	2N1925	450
				BC595	230	BD112	1050		
				BC595	230	BD113	1050		
				BC595	230	BD115	700		
				BC595	230	BD116	1050		
				BC595	230	BD117	1050		
				BC595	230	BD118	1050		
				BC595	230	BD124	1500		
				BC595	230	BD131	900		
				BC595	230	BD132	900		
				BC595	230	BD135	500		
				BC595	230	BD136	500		
				BC595	230	BD137	500		
				BC595	230	BD139	500		
				BC595	230	BD140	500		
				BC595	230	BD142	900		
				BC595	230	BD157	600		
				BC595	230	BD158	600		
				BC595	230	BD159	600		
				BC595	230	BD160	1600		
				BC595	230	BD162	630		
				BC595	230	BD163	650		
				BC595	230	BD175	600		
				BC595	230	BD176	600		
				BC595	230	BD177	600		
				BC595	230	BD178	600		
				BC595	230	BD179	600		
				BC595	230	BD180	600		
				BC595	230	BD215	1000		
				BC595	230	BD216	1100		
				BC595	230	BD221	600		
				BC595	230	BD224	600		
				BC595	230	BD232	600		
				BC595	230	BD233	600		
				BC595	230	BD234	600		
				BC595	230	BD235	600		
				BC595	230	BD236	600		
				BC595	230	BD237	600		
				BC595	230	BD238	600		
				BC595	230	BD239	800		
				BC595	230	BD240	800		
				BC595	230	BD273	800		
				BC595	230	BD274	800		
				BC595	230	BD281	700		
				BC595	230	BD282	700		
				BC595	230	BD375	700		
				BC595	230	BD378	700		
				BC595	230	BD432	700		
				BC595	230	BD433	800		
				BC595	230	BD434	800		
				BC595	230	BD437	600		
				BC595	230	BD461	700		

Lettere

Cosa vuol dire...

I raddrizzatori sono rappresentati da sigle del tipo: B30-C1000; B100-A30 etc...; questi numeri sono semplicemente numeri di catalogo oppure hanno un significato ben preciso ai fini della identificazione del componente?

Giovanni Iannotta
Bari

Il germe della verità è sicuramente in lei in quanto una intuizione brillante le ha aperto la mente. Infatti quei numeri e quelle lettere che lei legge sui "case" dei componenti elettronici non sono, tranne poche eccezioni, che sigle atte ad identificare un componente così, a prima vista.

In particolare le sigle che lei ci invia corrispondono a raddrizzatori a ponte al silicio (indicato dalla B), i numeri che seguono la B rappresentano il valore consigliato per la tensione da raddrizzare, mentre i numeri che seguono l'altra lettera, una volta diviso per mille e moltiplicando per 0,8 da il valore approssimato della corrente che si può ottenere.

Bisogna però ricordare che ogni casa ha il suo particolare tipo di siglatura, e perciò è sempre consigliabile l'uso di un catalogo per la scelta di un componente o per la verifica delle caratteristiche.

Lo stampato del 25 watt

Sono intenzionato a costruirmi l'amplificatore da 25 W presentato nel Gennaio '74, poiché sono rimasto colpito dalle sue caratteristiche eccezionali; potreste spedirmi contrassegno tutto l'occorrente, o almeno il circuito stampato?

Bruno De Cenzo

Siamo felici che lei apprezzi questo nostro apparecchio, che ha delle caratteristiche veramente interessanti, ma non possiamo accontentarla;

come certamente lei saprà noi non possiamo, a causa della organizzazione imponente che questo servizio richiede, fornire materiale elettronico di alcun genere, salvo quanto di volta in volta indicato specificamente sulle pagine della rivista; vero è che noi fornivamo le basette del circuito stampato di tale apparecchio, ma la sorprendente richiesta ci ha ben presto privato di ogni scorta. Per la realizzazione dello stampato si può senz'altro industrializzare usando uno dei numerosi kit in commercio.

Le bobine del BIT

Nel fascicolo di dicembre dove descrivete un ricevitore VHF in grado di ricevere tra trenta e 450 megahertz secondo me avete scordato di indicare il tipo di bobina L2 che bisogna usare al di sotto dei 50MHz e al di sopra dei 200 MHz.

Potete indicarmele? E' possibile ricevere i 20 ÷ 30 MHz?

Massimo
Roma

Il progetto a cui lei si riferisce è con ogni probabilità il BIT VHF, di cui tutti conosciamo gli innegabili pregi.

Nel testo dell'articolo si è riferito il metodo di costruzione di L2 nella sola banda 50 ÷ 200 MHz in quanto in tale gamma stanno le stazioni più interessanti.

A chi come Lei fosse interessato allo sfruttamento a tappeto delle caratteristiche del BIT indichiamo i dati di L2 così come ce li ha riferiti il nostro ufficio progetti: 1) Per ricevere su frequenze che siano superiori a 200 MHz bisogna usare una (ripetiamo UNA) sola spira che abbia diametro inferiore a quello indicato nel testo, con lo stesso tipo di filo.

2) La ricezione, viceversa, di frequenze inferiori a 50 MHz è possibile aumentando il numero di spire che formano L2, pur senza modificare gli altri parametri della stessa, fino al risultato sperato.

Ricordiamo che tutte queste "modifiche" hanno carattere prettamente sperimentale, quindi a ciascuno spetta il compito di adattare adeguatamente secondo le nostre indicazioni la bobina L2 alle proprie necessità specifiche.

Uno sguardo ai numeri arretrati

Sono un appassionato dilettante di elettronica e vorrei realizzare un impianto stereo usando i moduli da 25 W del gennaio '74.

Poiché sono abbastanza inesperto desidererei che voi mi mandaste gli schemi relativi a:

1) Preamplificatore stereo con controllo di volume e toni da accoppiare agli amplificatori.

2) Lo schema a blocchi per la costruzione della apparecchiatura completa.

Tullio Fantone

Come abbiamo già a varie riprese, puntualizzato, per l'abbinamento all'amplificatore da Lei

lettere

citato è stato da noi pubblicato il progetto di un preamplificatore appositamente studiato dai nostri tecnici.

Questo preamplificatore è apparso nel numero pubblicato nell'agosto '74, corredato di tutte le indicazioni atte alla realizzazione pratica di una apparecchiatura completa, se unite a quelle date nell'articolo riferentesi al 25 W. Le suggeriamo quindi di consultare attentamente i numeri citati, sicuri della soddisfazione che le potrà derivare dall'ascolto di musica da una apparecchiatura di tale classe.

Quante strane sigle

Sono un elettrotecnico dilettante, e le cose che vorrei sapere sono tante: da quando ho questo hobby, mi sono sempre chiesto cosa vogliono dire tutte le sigle del tipo: SSB, AM, FM, VHF, UHF?, etc. etc.

Vorrei anche sapere come si può conoscere il valore di una resistenza dalla sequenza di colori che su di essa appaiono.

Riccardo Alasia
Torino

Il suo è il classico problema di coloro che solamente da poco tempo si interessano, amandola, di elettronica. Ovviamente le risposte sono abbastanza semplici e conosciute, tanto è vero che abbiamo già pensato di codificare queste risposte in articoli apparsi nella rubrica Block notes dei numeri di radioelettronica editi nel novembre '74 e giugno '74 rispettivamente.

Nostro suggerimento è pertanto di consultare tali copie della rivista che sicuramente fugheranno ogni suo dubbio.

No ai dopponi

Siete in grado di fornire le basette stampate dell'amplificatore UK185, magari insieme ad uno schema migliore di quello a suo tempo da voi pubblicato?

Mario Visconte
Palermo

Poiché l'apparecchio a cui lei si riferisce è fornito in scatola di montaggio completo di tutto

dalla Amtron non vediamo la necessità di istituire un servizio del genere che Lei auspica, in quanto non avremmo che un doppione dell'efficacissimo servizio Amtron che tutti ammirano e, perché no, invidiano.

A tombola in piazza

Durante le feste popolari che si svolgono qui a Venezia organizzano molto spesso delle tombolate a grande affluenza, il problema che ci si pone è quindi di avere un quadro luminoso su cui tutti possano vedere i numeri che sono stati estratti; potete voi risolvere questo nostro problema? Per ora abbiamo solo un tabellone manuale su cui i numeri vengono scoperti da un addetto, ma data l'ubicazione dello stesso e la altezza a cui abbiamo dovuto metterlo, c'è sempre il pericolo che questi cada dalla scala con conseguenze immaginabili.

Mirco Marella
Venezia

A nostro avviso il problema che la assilla ha una risposta efficace ed economica dalla elettrotecnica; infatti un tabellone come quello che le necessita, se realizzato con tecniche marcatamente elettroniche, quali potrebbero essere circuiti di comando di display a grandi numeri e tutti gli accessori, verrebbe sicuramente ad avere un costo non proprio accessibile, e questo, dato che non tutti hanno notevoli disponibilità finanziarie, non è un fattore a nostro avviso trascurabile. Passiamo dunque alla soluzione elettrotecnica: bisogna innanzi tutto procurarsi una certa quantità di plastica trasparente, da cui ritagliare 90 quadrati che formeranno la base dei numeri, ed eventualmente, un certo numero di rettangolini su cui verranno segnati i premi; le scritte possono essere facilmente eseguite utilizzando dei caratteri (lettere, numeri) di plastica nera che verranno incollati sulle basi di plastica trasparente. Per illuminare e quindi rendere visibile a tutti i numeri e i premi, non resta che collocare una lampada dietro ogni casella, e collegarla ad una pulsantiera che verrà azionata manualmente da chi conduce il gioco accendendo di volta in volta i numeri estratti e segnalando i premi già assegnati. Il tutto può essere realizzato in due contenitori separati, uno per i comandi e l'altro per il "display" collegati dai cavi di accensione delle lampade. Realizzando un solo dispositivo di comando e vari "display" potrà ottenere un simpatico dispositivo la cui versatilità va dalla festiccioia casalinga alla grande festa di piazza.

Le resistenze

Ho un problema che mi assilla da tempo: ho sentito dire che le resistenze hanno una ben precisa polarità; ma nessuno mi ha saputo dire se ciò corrisponde a verità o meno, mi potreste spiegare come stanno le cose?

Francesco Pellicani
Trani

Qui i casi sono due:

1) lei ha degli amici che sono dei grandissimi buontemponi; e in questo caso diremmo proprio che le hanno giocato un tiro con fiocchi e controfiocchi.

2) i suoi amici, di elettrotecnica in genere e di elettronica in particolare se ne intendono un po' poco, anzi, diremmo proprio che non se ne intendono per niente!

Infatti ciò che lei ha sentito dire non corrisponde affatto alla verità; è noto infatti che gli elementi resistivi sono quelli non polarizzati per eccellenza, a differenza di diodi, transistori, condensatori di tipo elettrolitico, strumenti di misura in genere ed ogni altro componente per cui un punto sia indicato con un "più" ed un altro punto con un "meno".

Non dia perciò retta ai lazzi dei buontemponi che si divertono a confondere le idee, e vedrà che non avrà mai dubbi circa polarità o cose di questo genere.

La macchina elettronica

Vorrei mettere sulla mia macchina un mobilotto con varie spie; ne vorrei mettere una per ogni marcia, retro compresa, in modo da saper sempre quale marcia ho inserita, una segnalazione luminosa intermittente che segnali che il massimo regime di rotazione del motore è stato raggiunto accendendo ad intermittenza la lampadina della marcia da inserire e così via...

Giuseppe Cuccaro
Riglione (Pisa)

La sua è senza dubbio una idea che i costruttori di autovetture dovrebbero tenere in considerazione, in modo particolare per la applicazione che si potrebbe fare a bordo di vetture destinate a persone totalmente ignare di qualsiasi tecnica automobilistica, in questo ci sembra abbastanza superfluo il suo inserimento su vetture di persone "automobilisticamente" normali, in grado cioè di sapere discernere per proprio conto quale sia il momento più opportuno per il cambio di marcia, se sia o meno il caso di "tirare" una marcia oltre i "6000", eccetera...

Comunque, poiché la sperimentazione è pur sempre la parte più affascinante della elettronica, le suggeriamo di provare a realizzare il suo progetto che è pur sempre buono, e le auguriamo il più completo successo.

Le polarità del « cervello »

Mio parere esiste un errore nel "Cervello per caricabatterie" apparso nel numero di marzo: infatti da un accurato esame appare che nello schema pratico le tensioni di alimentazione sono esattamente l'opposto di quelle segnate nello schema elettrico...

Che differenza c'è tra potenziometro lineare e logaritmico?

Marino Pezzi
Parma

COSA VORRESTE FARE NELLA VITA?

Quale professione vorreste esercitare nella vita? Certo una professione di sicuro successo ed avvenire, che vi possa garantire una retribuzione elevata. Una professione come queste:

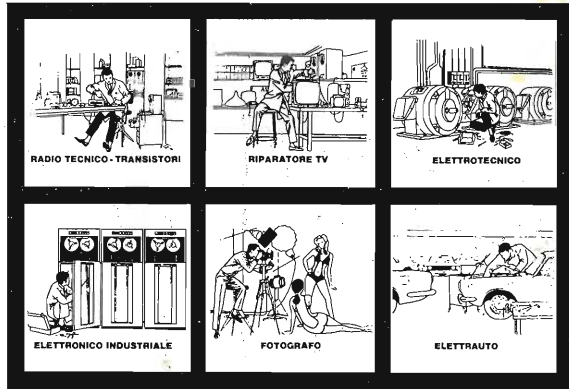

Le professioni sopra illustrate sono tra le più affascinanti e meglio pagate: la Scuola Radio Elettra, la più grande Organizzazione di Studi per Corrispondenza, in Europa ve le insegna con i suoi

CORSI DI SPECIALIZZAZIONE TECNICA (con materiali)
RADIO STEREO A TRANSISTORI - TELEVISIONE BIANCO-NERO E COLORI - Elettrotecnica - Elettronica Industriale - HI-FI STEREO - Fotografia - Elettrauto.

Iscrivendovi ad uno di questi corsi riceverete, con le lezioni, i materiali necessari alla creazione di un laboratorio di livello professionale. In più, al termine di alcuni corsi, potrete frequentare gratuitamente i laboratori della Scuola, a Torino, per un periodo di perfezionamento.

CORSI DI QUALIFICAZIONE PROFESSIONALE
PROGRAMMAZIONE ED ELABORAZIONE DEI DATI - Disegnatore Meccanico Progettista - Esperto Commerciale - Impiegata d'Azienda - Tecnico d'Officina - Motorista Autoriparatore - Assistente e Disegnatore Edile e i modernissimi corsi di LINGUE.

Imparerete in poco tempo, grazie anche alle attrezzature didattiche che completano i corsi, ed avrete ottime possibilità d'impiego e di guadagno.

CORSO ORIENTATIVO-PRATICO (con materiali)
SPERIMENTATORE ELETTRONICO.

Particolarmente adatto per i giovani dai 12 ai 15 anni.

CORSO-NOVITÀ (con materiali)
ELETTRAUTO.

Un corso nuovissimo dedicato allo studio delle parti elettriche dell'automobile e arricchito da strumenti professionali di alta precisione.

Scrivete il vostro nome cognome e indirizzo, e segnalateci il corso o i corsi che vi interessano.

Noi vi forniremo, gratuitamente e senza alcun impegno da parte vostra, una splendida e dettagliata documentazione a colori.

Scrivete a:



Scuola Radio Elettra
Via Stellone 5/410
10126 Torino

PER CORTESIA, SCRIVERE IN STAMPATELLO

Tagliando da compilare, ritagliare e spedire in buste chiuse (o incollato su cartolina postale) alla:

SCUOLA RADIO ELETTRA Via Stellone 5/410 10126 TORINO

INVIATEMI, GRATIS E SENZA IMPEGNO, TUTTE LE INFORMAZIONI RELATIVE AL CORSO

DI _____
(segnare qui il corso o i corsi che interessano)

Nome _____

Cognome _____

Professione _____ Età _____

Via _____ N. _____

Città _____

Cod. Post. _____ Prov. _____

Motivo della richiesta: per hobby per professione o avvenire

a tutti i lettori

Radio Elettronica avverte

Tutta la corrispondenza deve essere indirizzata a Radio Elettronica, Via Visconti di Modrone, 38 - 20122 Milano - Tel. 792.710 / 783.741 (ricerca automatica linea libera).

I versamenti devono essere effettuati sul ccp 3/43137 intestato alla:

ETL - Etas

Periodici del Tempo Libero S.p.A.

WHW[®]

— Radioricevitori e telaletti monobanda e multibanda VHF-AM - FM - CW per frequenze normali e speciali, chiamato di soccorso, servizi marittimi, servizi antincendio, stazioni meteorologiche, telegoniometriche, ponti radio, etc.
— Telaletti per frequenzimetri e applicazioni industriali.

Elenco illustrato con caratteristiche e prezzi inviando L. 500 in francobolli

Esclusiva per l'Italia:

**« U G M ELECTRONICS » - via Cadore, 45
20135 Milano - Tel. (02) 577.294**

Orario Uffici di Milano:
Martedì - Mercoledì - Giovedì: ore 9-12 e 15 - 18,30
Tutti gli altri giorni: Chiuso.

lettere

Ci congratuliamo con voi per la attenzione che ponete nella lettura della rivista, e per la collaborazione che ci date nel renderla sempre più scevra di errori!

La inesattezza che avete notato è dovuta ad un banale errore di inversione delle polarità della alimentazione come avete verificato, errore grave, ma abbastanza palese da non costringere lo sperimentatore a giochi mentali di grande portata.

I potenziometri lineari, come dice il nome stesso, hanno una variazione di resistenza di tipo lineare, cioè: qualunque sia la posizione del cursore uno spostamento di esso di uguale misura porta a variazioni di resistenza di uguale valore; mentre nei "logaritmici" a pari escursione del cursore la variazione di resistenza che si ha è differente a seconda che il cursore si trovi in prossimità dell'inizio o della fine della corsa stessa, appunto perché lo strato resistivo è deposto in maniera logaritmica; l'uso che si fa dei due diversi tipi di potenziometri è strettamente legato alle loro diverse caratteristiche uso tipico dei lineari è il controllo dei toni in un amplificatore, mentre per i logaritmici un uso tipico si ha nel controllo del volume di amplificatore.

Radio interferenze

Perché la radio si sente male la sera, anche coi moderni ricevitori FM, male nel senso che sono presenti moltissimi rumori? Vorrei inoltre il numero di spire delle bobine di un ricevitore CB.

Angelo Guzzo
Palermo

Innanzitutto bisogna specificare che nel mondo sono abbastanza numerose le stazioni radio che operano sulla stessa frequenza o su frequenze molto vicine; e allora cosa succede: supponiamo che in un paese orientale ci sia una stazione che trasmette all'incirca sulla stessa frequenza del secondo programma radiofonico italiano, di giorno questa stazione sarà assente dalla nostra ricezione, in quanto il segnale della radio italiana ci arriva talmente forte da "cancellare" ogni segnale di disturbo. La sera, viceversa, le condizioni di propagazione sono molto più favorevoli, e al-

lora il segnale dell'oriente arriva a noi con una intensità tale da sovrapporsi in maniera sensibile al segnale di casa nostra, dandoci l'impressione di un disturbo. Se poi pensiamo alla quantità di emittenti che operano all'incirca alla stessa frequenza e al fatto che per ognuna di esse vale quanto detto capisce subito come si verifichino i disturbi di cui lei parla.

Esistono in commercio anche apparecchi in grado di ridurre notevolmente il livello di tali disturbi, essi hanno una elevatissima selettività e sensibilità, ma hanno, per contro, anche un prezzo notevolmente elevato, cosa che non fa certo piacere, in questo periodo.

Alla sua seconda domanda non possiamo rispondere in quanto ogni "baracchino" è progettato in un determinato modo, con caratteristiche sempre differenti e, di conseguenza, con bobine di tipo diverso, se non nella forma nella sostanza.

Il pulsar e il microlineare

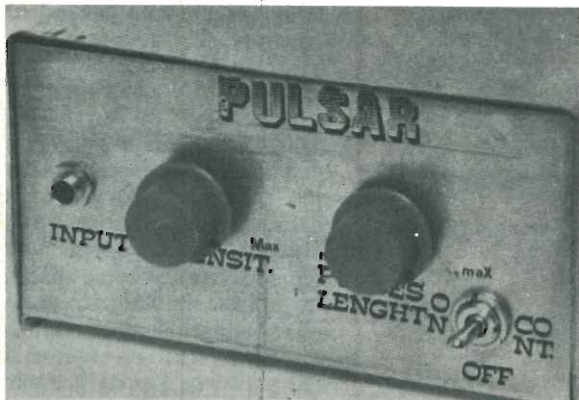

A causa di alcune imprecisioni del disegnatore e per dei refusi tipografici sono state pubblicate delle inesattezze riguardo ai progetti Pulsar e Microlineare a transistor. Scusandoci per quanto accaduto con tutti i nostri lettori provvediamo a rettificare i punti in discussione.

La redazione

Cominciamo dal Pulsar, il generatore di effetti psichedelici impulsivi.

Il condensatore C1, a differenza di come appare nello schema elettrico di figura 3 e sull'illustrazione relativa alla disposizione pratica dei componenti sulla basetta, è di tipo non elettrolitico ed il valore corrisponde a quanto pubblicato nell'elenco componenti.

Sempre a proposito di elenco componenti rileviamo che C3 è un condensatore elettrolitico da 100 μ F e che il valore resistivo di P2 corrisponde a 10 Kohm. Con il Pulsar abbiamo finito, passiamo al microlineare a transistor.

Nello schema pratico, pubblicato così come inviato dal progettista, sono invertite le polarità di alimentazione. Invitiamo comunque i lettori interessati al progetto a far riferimento allo schema elettrico che è stato disegnato in redazione.

Eccovi "l'altro metodo" (più giovane e veloce) per imparare senza fatica l'Elettronica



Per affrontare una materia così impegnativa come l'Elettronica ci sono due metodi: il primo è quello classico sui libri, studiando la teoria, lavorando solo di cervello; il secondo è il metodo IST per corrispondenza che offre, accanto alle pagine di teoria, la possibilità reale di fare esperimenti a casa vostra nel tempo libero, su ciò che a mano a mano leggerete.

Così finalmente in un colpo solo la teoria verrà dimostrata dall'esperimento e l'esperimento convaliderà la teoria. In questo modo una materia così complessa come l'Elettronica sarà imparata velocemente, con un appassionante gioco teorico-pratico.

Col nuovo metodo IST vedrete che vi basteranno solo 18 dispense per possedere la "chiave dell'Elettronica" che vi aprirà nuovi e più vasti orizzonti nel vostro lavoro che vi potrà pro-

curare una diversa e più interessante attività.

Il corso IST di Elettronica, redatto da esperti conoscitori della materia, comprende 18 fascicoli e 6 scatole di materiale per realizzare oltre 70 esperimenti diversi.

Chiedete subito la 1^a dispensa in visione gratuita.

Vi convincerete della serietà del nostro metodo, della novità dell'insegnamento (svolto tutto per corrispondenza, con correzione individuale delle soluzioni, Certificato Finale, fogli compiti, raccoglitori, ecc.) e della facilità dell'apprendimento. Spedite il tagliando **oggi stesso**. Non sarete visitati da rappresentanti.

IST

Oltre 67 anni di esperienza
in Europa e 27
in Italia

nell'insegnamento per corrispondenza.

Tagliando da compilare e spedire in busta chiusa o su cartolina postale a:

IST - Istituto Svizzero di Tecnica - Via S. Pietro 49/ 33 s
21016 LUINO - tel. (0332) 53 04 69

Desidero ricevere - per posta, in visione gratuita e senza impegno - la 1^a dispensa di Elettronica con dettagliate informazioni sul corso. (Si prega di scrivere 1 lettera per casella).

Cognome

Nome

Via

Località

C. A. P. Località

L'IST è l'unico Istituto Italiano Membro del CEC - Consiglio Europeo Insegnamento per Corrispondenza - Bruxelles.



RISERVATISSIMO DA Radio Elettronica

UN VOLUME ECCEZIONALE IN OFFERTA SPECIALE PER I NUOVI ABBONATI

SPIONAGGIO E CONTROSPIONAGGIO ELETTRONICO

Un libro! Qualcosa di più forse!

Quasi un manuale con, soprattutto, molta pratica per la costruzione di numerosi circuiti, nuovissimi, utilizzati nelle tecniche di spionaggio contemporanee. Tutti i dettagli « rapiti » dagli archivi della CIA e del KGB con mille informazioni utili al dilettante e all'esperto.

I circuiti sono corredati da schemi elettrici, disegni per i montaggi e fotografie dei prototipi ricostruiti nei laboratori di Radio Elettronica per i collaudi.

Un regalo insostituibile per ogni lettore: la tiratura è limitata e il libro non si trova in libreria per precisa volontà dell'editore. L'offerta è valida per tutti gli abbonati 1975.

SPIE A TRANSISTOR



EDIZIONI ETL MILANO

UN LIBRO FANTASTICO: SOLO 800 LIRE!

PRENOTALO SUBITO!

si,
è vero
solo
800 lire

Abbonarsi è semplice: basta versare con il modulo a fianco lire 6700 per aver diritto a 12 numeri di Radio Elettronica. Per ricevere anche il volume *Spie a transistor* basta aggiungere lire 800 in più (totale lire 7.500).

ordina
oggi stesso
il tuo
volume

Servizio dei Conti Correnti Postali

Certificato di Allibramento

Versamento di L. _____
eseguito la _____

cap. _____

località _____
via _____

sul c/c N. **3/43137** intestato a:
ETL - ETAS TEMPO LIBERO
Via Visconti di Modrone, 38
20122 MILANO

Addi (*) **19**

Bollo lineare dell'Ufficio accettante

Bollo a data dell'Ufficio accettante

N. _____ del bollettario ch 9

SERVIZIO DEI CONTI CORRENTI POSTALI

Bollettino per un versamento di L. _____
(in cifre)

Lire _____
(in lettere)

eseguito da _____

cap _____ località _____
via _____

sul c/c N. **3/43137** intestato a: **ETL - ETAS TEMPO LIBERO**
Via Visconti di Modrone, 38 - 20122 MILANO

nell'ufficio dei conti correnti di **MILANO**
Firma del versante _____
Addi (*) **19**

Bollo lineare dell'Ufficio accettante

Tassa L. _____

Bollo a data dell'Ufficio accettante

Cartellino del bollettario

L'Ufficiale di Posta

Modello ch. 8 bis

Servizio dei Conti Correnti Postali

Ricevuta di un versamento

di L. * _____
(in cifre)

Lire _____
(in lettere)

eseguito da _____

sul c/c N. **3/43137** intestato a:

ETL - ETAS TEMPO LIBERO
Via Visconti di Modrone, 38
20122 MILANO

Addi (*) **19**

Bollo lineare dell'Ufficio accettante

Tassa L. _____

numerato di accettazione

L'Ufficiale di Posta

Bollo a data dell'Ufficio accettante

(*) La data deve essere quella del giorno in cui si effettua il versamento.

(*) Sbarrare con un tratto di penna gli spazi rimasti disponibili prima e dopo l'indicazione dell'importo

La ricevuta non è valida se non porta il cartellino o il bollo rettang. numerato.

A V V E R T E N Z E

La ricevuta del versamento in c/c postale in tutti i casi in cui tale sistema di pagamento è ammesso, ha valore liberatorio per la somma pagata, con effetto dalla data in cui il versamento è stato eseguito

Il versamento in conto corrente è il mezzo più semplice e più economico per effettuare rimesse di denaro a favore di chi abbia un C/C postale.

Per eseguire il versamento il versante deve compilare in tutte le sue parti, a macchina o a mano, purché con inchiostro, il presente bollettino (indicando con chiarezza il numero e la intestazione del conto ricevente qualora già non vi siano impressi a stampa).

Per l'esatta indicazione del numero di C/C si consulti l'Elenco generale dei correntisti a disposizione del pubblico in ogni ufficio postale.

Non sono ammessi bollettini recanti cancellature, abrasioni o correzioni.

A tergo dei certificati di allibramento, i versanti possono scrivere brevi comunicazioni all'indirizzo dei correntisti destinatari, cui i certificati anzidetti sono spediti a cura dell'Ufficio conti correnti rispettivo.

Spazio per la causale del versamento.
La causale è obbligatoria per i versamenti a favore di Enti e Uffici Pubblici.

- Nuovo abbonamento
- Rinnovo abbonamento
- Desidero anche il volume SPIE A TRANSISTOR

RADIO ELETTRONICA

Parte riservata all'Ufficio dei conti correnti
N. dell'operazione.
Dopo la presente operazione il credito del conto è di L. _____

Il Verificatore

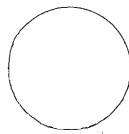

Fatevi Correntisti Postali!

Potrete così usare per i Vosiri pagamenti e per le Vostre riscossioni il

POSTAGIRO

esente da tasse, evitando perdite di tempo agli sportelli degli Uffici Postali.

**IL MODO
PIU'
SEMPLICE
E
RAPIDO
PER
FARE
L'ABBONAMENTO**

Ritagliare il bollettino e fate il versamento sul c/c postale n. 3/43137 intestato ETL - Etas Periodici Tempo Libero via Visconti di Modrone, 38 20122 Milano.
L'abbonamento annuo è di L. 6.700 per l'Italia. Per l'estero il costo è di L. 12.600.

TESTER

Nuovi strumenti di misura universali. Insuperabili per le elevate caratteristiche ed il basso prezzo, consentono rispettivamente 31 e 34 campi di misura diversi.

Alle classiche caratteristiche di robustezza, precisione e semplicità d'uso dell'Unimer 3, si affiancano quelle più sofisticate dell'elettronico Unimer 1.



Analizzatore Universale UNIMER 1 L. 28.000 Con amplificatore a FET incorporato

Classe di precisione: 2,5
Tensione d'isol.: 3000 V
Specchio antiparallasse
Vasto campo di utilizzazione nel campo elettronico e Radio-TV per misurare:
- Tensioni continue e alternate (fino a 20000 Hz) da 100 mV a 1000 V - (30 kV con sonda AT)
- Correnti continue e alternate da 5 µA a 5 A (30 A ac. dc. con shunt esterno)
- Resistenze da 1 Ω a 20 MΩ
Resistenza interna:
da 300 mV a 30 V ≈ : 200 kΩ/V
da 100 V a 1000 V ≈ : 10 MΩ
Alimentazione: 3 pile 1,5 V

Analizzatore Universale UNIMER 3 L. 18.000

Classe di precisione: 2,5
Tensione d'isol.: 3000 V
Per misure di:
- Tensioni continue da 100 mV a 2000 V f.s.
- Correnti continue da 50 µA a 5 A f.s.
- Tensioni alternate da 2,5 V a 1000 V f.s.
- Correnti alternate da 250 µA a 2,5 A f.s.
- Resistenze da 1 Ω a 50 MΩ
- Capacità da 100 pF a 50 µF
Resistenza interna: 20 kΩ/V per c.c.
4 kΩ/V per c.a.
Protezione mediante fusibile



TRASFORMATORI VARIABILI

Nuovissima e completa serie di trasformatori variabili, ideali per tutte le situazioni che richiedano una variazione della tensione di rete da 0 a 270 ÷ 300 Vac.

Si prestano quindi ottimamente ad essere utilizzati in laboratori, nella catena di alimentazione di apparecchiature per radioamatori, ove la possibilità di regolare la tensione di alimentazione consente di sfruttare in pieno le caratteristiche delle apparecchiature stesse migliorandone al rendimento.

Vengono forniti sia con involucro di protezione, che nella versione a giorno.

Caratteristiche tecniche
TRN 1 - MONOFASE DA TAVOLO PER LABORATORIO

Tensione d'ingresso	Tensione d'uscita	I ₂	P ₂	Tipo	Peso
V	V	A	kVA		kg
220	0...270	2	0,5	TRN 105	5,5
220	0...300	4	1,2	TRN 110	7,4
220	0...300	8 (6,6 continui)	2	TRN 120	11
220	0...300	10	3	TRN 140	25

TRN 105	L. 24.000	TRN 120	L. 40.000
TRN 110	L. 30.000	TRN 140	L. 72.000



TRG 102	L. 18.000	TRG 120	L. 30.000
TRG 105	L. 20.000	TRG 140	L. 42.000
TRG 110	L. 24.000		

TRG 1 - MONOFASE DA PANNELLO

Tensione d'ingresso	Tensione d'uscita	I ₂	P ₂	Tipo	Peso
V	V	A	kVA		kg
220	0...260	0,8	0,2	TRG 102	2,4
220	0...300	2	0,6	TRG 105	4,4
220	0...300	4	1,2	TRG 110	6,15
220	0...300	8 (6,6 continui)	2	TRG 120	10
220	0...300	10	3	TRG 140	15

AD 12

La sirena ideale che avete sempre cercato per i vostri sistemi d'allarme, finalmente disponibile.

Ad una estrema affidabilità unisce dimensioni molto ridotte ed un elevatissimo volume sonoro.

Tipo	V	Amp.	Watt	Giri min.	dB (mt. 1,5 80°)
AD12	12	11	132	12100	114

L. 17.500

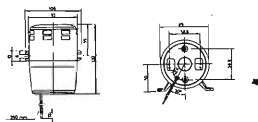

GIANNI VECCHIETTI
via L. Battistelli, 6/C - 40122 BOLOGNA - tel. 55.07.61

RICHIEDETE
SUBITO
GRATIS
I DEPLIANTS
DEL NOSTRO
MATERIALE
ELETTRONICO

Vi prego di spedirmi il depliant
Cognome
Nome
Via
Cap. Città
Prov.
Firma
Staccare e spedire a:
GIANNI VECCHIETTI
via L. Battistelli, 6/C - 40122 BOLOGNA - tel. 55.07.61

ELENCO CONCESSIONARI: ANCONA - DE-DO ELECTRONIC - Via Giordano Bruno N. 45; BARI - BENTIVOGLIO FILIPPO - Via Carulli N. 5; CATANIA - RENZI ANTONIO - Via Papaia N. 31; FIRENZE - PAOLETTI FERREO - Via Il Prato N. 40; GENOVA - ELI - Via Cinchi N. 105; MILANO - MARCUCCI S.p.A. - Via F.lli Bronzetti N. 37; MODENA - ELETTRONICA COMPONENTI - Via S. Martini N. 35; PARMA - HOBBY CENTER - Via Torilli N. 1; PADOVA - BALLARIN GIULIO - Via Jappelli, SCIEPACARA - ELETTRONICA S.R.L. - Via Foscolo N. 16; TORINO - ALLEGRO FRANCESCO - Corso Re Umberto N. 31; TRIESTE - RADIO TRISTE - Viale XX Settembre N. 15; VENEZIA - MAINARDI BRUNO - Campo Dei Frati N. 304; TARANTO - RA-TV EL - Via Dante N. 241/243; TORRETORE LIDO - DE-DO ELECTRONIC - Via Trieste N. 26. □ CORTINA (BL) - MAKS EQUIPMENTS - Via C. Battisti N. 34

INDUSTRIA **wilbikit** ELETTRONICA

salita F.lli Maruca - 88046 LAMEZIA TERME - tel. (0968) 23580

SCATOLE DI MONTAGGIO ELETTRONICHE

VARIATORE CREPUSCOLARE IN ALTERNATA CON FOTOCELLULA 8.000 WATT

KIT N. 44

B.V.T. 5

Il variatore crepuscolare è un KIT dalle prestazioni interessanti ed utile per tutti coloro che vogliono utilizzarlo come controllo automatico di luminosità.

Questo dispositivo elettronico progettato dalla « WILBIKIT » permette di variare la tensione alternata automaticamente per mezzo di una fotocellula, che seguirà le variazioni di luminosità dell'ambiente in cui è posta, facendo variare, a sua volta, l'intensità delle luci applicate all'apparecchio, si otterrà, così, che all'imbrunire automaticamente la luce da voi desiderata si accenderà gradualmente e viceversa al mattino ai primi alberi si spegnerà sempre gradualmente risparmiando un notevole consumo di energia elettrica.

La « WILBIKIT » lo consiglia in particolare, per vetrine e piazzali dove occorre che, anche di notte, la luce sia accesa, o anche nei depositi di materiale, per creare dei giochi di luce, ecc. ecc.

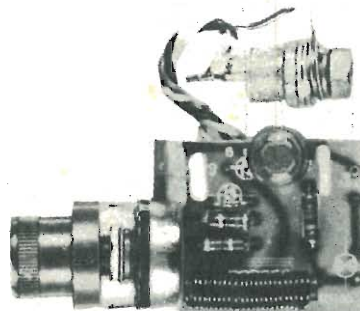

CARATTERISTICHE TECNICHE
Calico max. — 8.000 WATT
Alimentazione — 220 Vca.
Triac — 40 A. 600 V

L. 12.500

VARIATORE CREPUSCOLARE IN ALTERNATA CON FOTOCELLULA 2.000 W. L. 5.500

Kit N. 1 - Amplificatore 1,5 W	L. 3.500	Kit N. 28 - Antifurto automatico per automobile	L. 19.500
Kit N. 2 - Amplificatore, 6 W R.M.S.	L. 6.500	Kit N. 29 - Variatore di tensione alternata 8000 W	L. 9.600
Kit N. 3 - Amplificatore 10 W R.M.S.	L. 8.500	Kit N. 30 - Variatore di tensione alternata 20.000 W	L. 18.500
Kit N. 4 - Amplificatore 15 W R.M.S.	L. 14.500	Kit N. 31 - Luci psichedeliche canale medi 8000 W	L. 12.500
Kit N. 5 - Amplificatore 30 W R.M.S.	L. 16.500	Kit N. 32 - Luci psichedeliche canale alti 8000 W	L. 12.500
Kit N. 6 - Amplificatore 50 W R.M.S.	L. 18.500	Kit N. 33 - Luci psichedeliche canale bassi 8000 W	L. 12.900
Kit N. 7 - Preamplificatore Hi-Fi alta impedenza	L. 7.500	Kit N. 34 - Alimentatore stabilizzato 22 V 1,5 A per Kit N. 4	L. 5.500
Kit N. 8 - Alimentatore stabilizzato 800 mA 6 Vcc	L. 3.850	Kit N. 35 - Alimentatore stabilizzato 33 V 1,5 A per Kit N. 5	L. 5.500
Kit N. 9 - Alimentatore stabilizzato 800 mA 7,5 Vcc	L. 3.850	Kit N. 36 - Alimentatore stabilizzato 55 V 1,5 A per Kit N. 6	L. 5.500
Kit N. 10 - Alimentatore stabilizzato 800 mA 9 Vcc	L. 3.850	Kit N. 37 - Preamplificatore Hi-Fi bassa impedenza	L. 7.500
Kit N. 11 - Alimentatore stabilizzato 800 mA 12 Vcc	L. 3.850	Kit N. 38 - Alim. stab. variabile 4-18 Vcc con protezione S.C.R. 3A	L. 12.500
Kit N. 12 - Alimentatore stabilizzato 800 mA 15 Vcc	L. 3.850	Kit N. 39 - Alim. stab. variabile 4-18 Vcc con protezione S.C.R. 5A	L. 15.500
Kit N. 13 - Alimentatore stabilizzato 2A 6 Vcc	L. 7.800	Kit N. 40 - Alim. stab. variabile 4-18 Vcc con protezione S.C.R. 8A	L. 18.500
Kit N. 14 - Alimentatore stabilizzato 2A 7,5 Vcc	L. 7.800	Kit N. 41 - Temporizzatore da 0 a 60 secondi	L. 7.500
Kit N. 15 - Alimentatore stabilizzato 2A 9 Vcc	L. 7.800	Kit N. 42 - Termostato di precisione al 1/10 di grado	L. 9.500
Kit N. 16 - Alimentatore stabilizzato 2A 12 Vcc	L. 7.800	Kit N. 43 - Variatore crepuscolare in alternata con fotocellula	L. 5.500
Kit N. 17 - Alimentatore stabilizzato 2A 15 Vcc	L. 7.800	Kit N. 44 - Variatore crepuscolare in alternata con fotocellula	L. 12.500
Kit N. 18 - Riduttore di tensione per auto 800 mA 6 Vcc	L. 2.500	Kit N. 45 - Luci a frequenza variabile, 8.000 W	L. 17.500
Kit N. 19 - Riduttore di tensione per auto 800 mA 7,5 Vcc	L. 2.500	Kit N. 46 - Temporizzatore profess. da 0-45 secondi, 0-3 minuti, 0-30 minuti	L. 18.500
Kit N. 20 - Riduttore di tensione per auto 800 mA 9 Vcc	L. 2.500	Kit N. 47 - Micro trasmettitore FM 1 W	L. 6.500
Kit N. 21 - Luci a frequenza variabile 2.000 W	L. 12.000	Kit N. 48 - Preamplificatore stereo per bassa o alta impedenza	L. 19.500
Kit N. 22 - Luci psichedeliche 2000 W canali medi	L. 6.500	Kit N. 49 - Amplificatore 5 transistor 4 W	L. 5.500
Kit N. 23 - Luci psichedeliche 2.000 W canali bassi	L. 6.900	Kit N. 50 - Amplificatore stereo 4+4 W	L. 9.800
Kit N. 24 - Luci psichedeliche 2.000 W canali alti	L. 6.500	Kit N. 51 - Preamplificatore per luci psichedeliche	L. 7.500
Kit N. 25 - Variatore di tensione alternata 2.000 W	L. 4.300		
Kit N. 26 - Carica batteria automatico regolabile da 0,5A a 5A	L. 16.500		
Kit N. 27 - Antifurto superautomatico professionale per casa	L. 28.000		

Per le caratteristiche più dettagliate dei Kits vedere i numeri precedenti di questa Rivista.

I PREZZI SONO COMPRESIVI DI I.V.A.

Assistenza tecnica per tutte le nostre scatole di montaggio. Già premontate 10% in più. Le ordinazioni possono essere fatte direttamente presso la nostra casa. Spedizioni contrassegno o per pagamento anticipato oppure sono reperibili nei migliori negozi di componenti elettronici. Cataloghi e informazioni a richiesta inviando 450 lire in francobolli.

PER FAVORE INDIRIZZO IN STAMPATELLO

Sommario

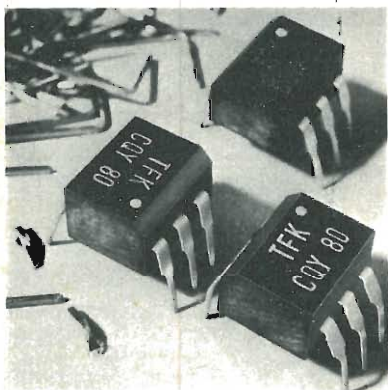

17 Compressore espansore della dinamica audio

23 Misuratore di percentuale della modulazione

32 Fai da te gli stampati

39 Otto porte logiche per una sirena

50 Frequenzimetro analogico per bassa frequenza

Progetto per la costruzione di un preciso strumento da inserire nella dotazione del laboratorio. L'apparecchio consente di valutare con precisione un ampio spettro di frequenze suddiviso in quattro differenti gamme.

58 L'anti fruscio per il registratore

60 Il regalo per l'estate

73 Dummy load, il carico fittizio per il baracchino

Rubriche: 5, Lettere; 48, Block notes - 71, Eureka - 79, Novità - 85, Banco di vendita - 91, Piccoli annunci.

Fotografie Studio G, Milano

Direttore
MARIO MAGRONE

Redazione
FRANCO TAGLIABUE

Impaginazione
GIUSY MAURI

Segretaria di redazione
ANNA D'ONOFRIO

Collaborano a Radio Elettronica: Gianni Brazioli, Franco Marangoni, Italo Parolini, Arsenio Spadoni, Giorgio Rodolfi, Maurizio Marchetta, Mario Tagliabue, Arnaldo Berardi, Sandro Petrò, Lucio Visentini, Sandro Reis, Renzo Soraci.

Copyright by ETL - Etas Periodici del Tempo libero - Milano. Direzione, Amministrazione, Abbonamenti, Redazione: ETL, via Visconti di Modrone 38, Milano, Italy. Tel. 783741 e 792710. Telex 37342 Kompass. Conto corrente postale n. 3/43137 intestato a ETL, Etas Periodici del Tempo libero S.p.A. Milano. Una copia di Radioelettronica costa lire 700. Arretrati lire 900. Abbonamento 12 numeri lire 6.700 (estero lire 12.600). Stampa: Fratelli Fabbri, Milano. Distribuzione: Messaggerie Italiane, Milano. Pubblicità: Publikompass Divisione Periodici - Via Visconti di Modrone, 38 - Milano. Radio Elettronica è una pubblicazione registrata presso il Tribunale di Milano con il n. 112/72 del giorno 2-11-72. Direttore responsabile: Mario Magrone. Pubblicità inferiore al 70%. Tutti i diritti sono riservati. Manoscritti, disegni, fotografie anche se non pubblicati non si restituiscono.

ETL

Associata all'Unione Stampa
Periodica Italiana (U.S.P.I.)



orion 2002

amplificatore stereo 50+50 della nuova linea HI-FI



ORION 2002

montato e collaudato

ORION 2002 KIT

di montaggio con unità premontate

L. 168.000

L. 129.300

Pot. 50+50 W su 8 ohm
 5 ingressi:
 2 ausiliari da 150 mV
 Tuner 250 mV
 Phono RIAA 5 mV
 Tape monitor (uscita registratore 250 mV)
 Banda passante: 20±20.000 Hz a ± 1 dB
 Controllo toni: Bassi: ± 20 dB
 Alti: ± 18 dB
 Alimentazione: 220 V
 Dimensioni: 460x120x300 mm

Per chi volesse acquistare singolarmente tutti i pezzi che costituiscono il modello **ORION 2002** sono disponibili:

PS3G	L. 26.500
2 x AB 50 M	L. 21.400
ST 303	L. 15.000
Telaio	L. 9.200
TR 120	L. 9.200
Mobile	L. 7.800
Pannello	L. 2.800
Kit minuterie	L. 10.800
V-U meter	L. 5.200

per un perfetto abbinamento DS55

Diffusore acustico 60/70Watt
 5 altoparlanti

DS 55 montato e collaudato L. 109.000

DS 55 KIT di montaggio L. 90.900

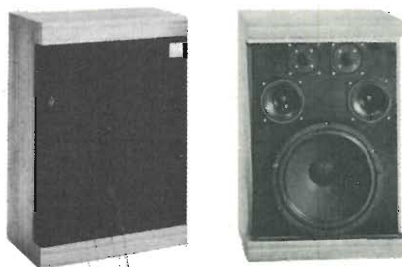

Per chi volesse acquistare singolarmente tutti i pezzi che costituiscono il mod. **DS55** sono disponibili:

Mobile	L. 24.200	W320	L. 28.500
Tela	L. 2.500	2xMR127/4	L. 5.600 cad.
Filtro 3-50/8	L. 12.500	2xDom-Tw/4	L. 6.500 cad.

PREZZI NETTI imposti compresi di I.V.A. - Garanzia 1 anno su tutti i modelli tranne i kit di montaggio. Spedizione a mezzo pacco postale o corriere a carico del destinatario. Per gli ordini rivolgersi ai concessionari più vicini o direttamente alla sede.

CONCESSIONARI

BOTTEGA DELLA MUSICA di Azzariti
 TELSTAR 10128 TORINO
 ECHO ELECTRONIC 16121 GENOVA
 ELM1 20128 MILANO

- via Farnesiana, 10/B
 tel. 0523/384492
 - via Gioberti, 37/D
 - via Brig. Liguria, 78-80/r
 - via H. Balzac, 19

A.C.M.
 AGLIETTI & SIENI
 DEL GATTO
 Elett. BENSO
 ADES
 Elett. ARTIG.

- 34138 TRIESTE
 - 50129 FIRENZE
 - 00177 ROMA
 - 12100 CUNEO
 - 36100 VINCENZA
 - 60100 ANCONA

- via Settefontane, 52
 - via S. Lavagnini, 54
 - via Casilina, 514-516
 - via Negrelli, 30
 - v.le Margherita, 21
 - via XXIX Settembre 8/b-c

sul mercato

Compressore-espansore della dinamica audio

Sono stati realizzati compressori della dinamica di vari tipi, ma quello che presentiamo con questo kit, usa un principio assolutamente nuovo mediante il quale si può far retrocedere all'ingresso il segnale di uscita senza che tra i due punti vi sia alcun collegamento elettrico. Inoltre può funzionare sia come compressore che come espansore con il semplice comando di un deviatore, che in una delle sue posizioni esclude il funzionamento dell'apparecchio, qualora il suo intervento non risulti necessario.

L'UK 168/P preleva la potenza sonora direttamente dalla bobina mobile dell'altoparlante e pone in parallelo od in serie all'ingresso una resistenza variabile proporzionalmente alla potenza sonora diminuendo od aumentando la variazione della dinamica a scelta.

Come si nota dalla figura, lo schema elettrico dell'UK 168/U è semplicissimo. La caratteristica principale è che il segnale di comando non è in contatto elettrico con l'organo comandato, essendo questi divisi dall'accoppiamento elettro-ottico tra il LED ed F1.

Quindi non esistono possibilità di retroazioni parassite che potrebbero dar luogo ad inneschi.

Il segnale proveniente dalla bobina mobile dell'altoparlante, i cui capi vanno collegati all'ingresso AP, passa attraverso il resistore R5 e si ripartisce tra il diodo D1 ed il LED disposti in parallelo. La luce emessa dal LED risulta modulata in modo proporzionale al segnale proveniente dalla bobina mobile dell'altoparlante. Siccome il LED non presenta inerzia luminosa come le comuni lampadine, siamo sicuri che la va-

Una nuova
proposta per gli
appassionati
della tecnica musicale
elaborata dagli
esperti della
Amtron.

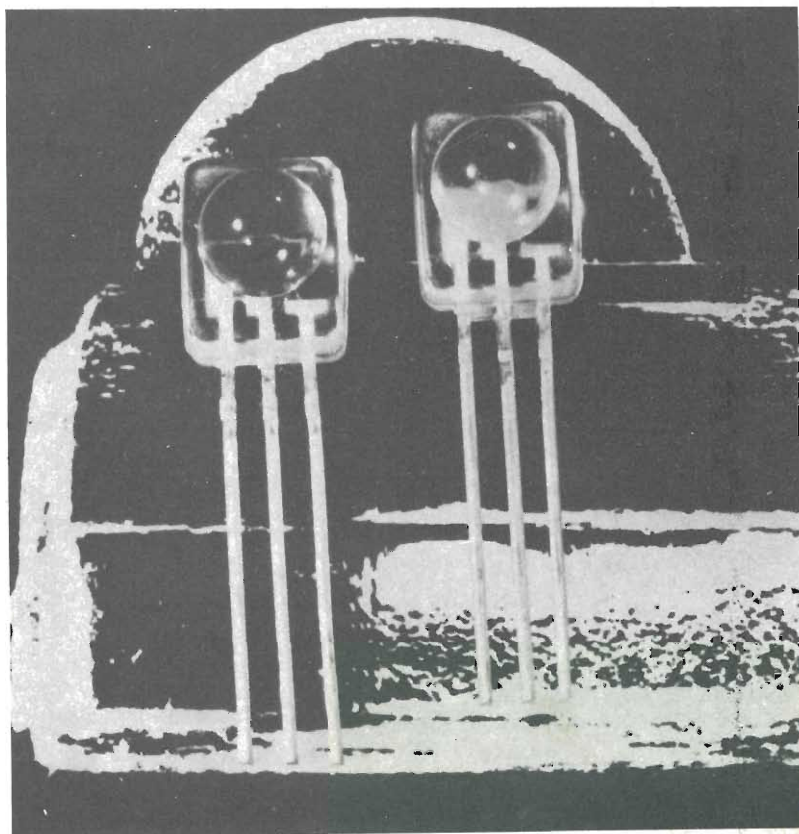

Caratteristiche tecniche

Impedenza d'ingresso senza segnale:	200 k Ω
Impedenza d'uscita senza segnale:	100 k Ω
Impedenza altoparlante:	4 \div 16 Ω
Led impiegato:	CM4-43 oppure TIL209
Fotoresistenza impiegata:	MKY-7H26
Dimensioni:	60x30 mm
Peso:	15 g

riazione dell'intensità luminosa sarà perfettamente corrispondente alla variazione della tensione di segnale. La luce proveniente dal LED agisce sulla fotoresistenza F1. La resistenza di questo elemento è tanto minore quanto maggiore è l'intensità della luce che la colpisce. Il commutatore SW può disporre questa resistenza variabile con il segnale in due modi diversi nel circuito d'ingresso dell'amplificatore comandato, nel quale va inserito l'UK 168/U collegando la presa uscita all'entrata dell'amplificatore e la presa entra-

ta al trasduttore d'ingresso. La terza posizione del commutatore SW esclude l'effetto della resistenza variabile F1 togliendola dal circuito.

Ponendo il commutatore SW in posizione ESP, la resistenza variabile si mette in parallelo al resistore R15, che è disposto in serie all'ingresso, riducendone il valore all'aumento dell'intensità del segnale ed aumentando di conseguenza il segnale all'ingresso amplificatore. In questo caso si ha un'espansione della dinamica.

Ponendo il commutatore SW in

posizione COMP., la resistenza variabile F1 si pone in serie ad R10 ed ambedue si dispongono in parallelo ad R20. In sostanza la serie F1-R10, manda a massa una parte del segnale direttamente proporzionale alla sua intensità. Quindi aumentando l'intensità del segnale dell'altoparlante la sensibilità dell'amplificatore diminuisce. Si ha in questo modo una compressione della dinamica, in quanto le massime escursioni della potenza d'uscita saranno limitate dalla riduzione di sensibilità dello stadio d'ingresso dell'amplificatore.

Naturalmente l'effetto della variazione della resistenza d'ingresso dell'amplificatore sarà tanto maggiore quanto sarà maggiore l'impedenza del trasduttore d'ingresso (microfono, pick-up, eccetera). Con un trasduttore piezoelettrico avremo i risultati più evidenti, mentre con un trasduttore dinamico a bassa impedenza gli effetti saranno più limitati.

Si raccomanda di usare sempre cavo schermato per i vari collegamenti, per non introdurre accoppiamenti parassiti che eliminerebbero il vantaggio del colle-

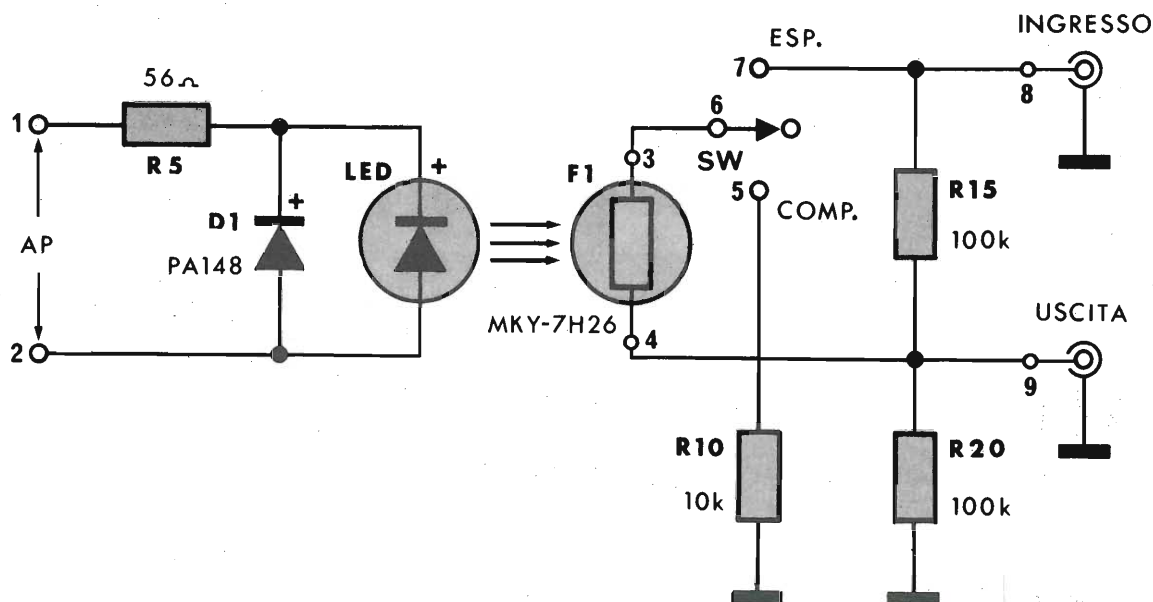

Schema elettrico generale. Il collegamento fra le due sezioni è ottenuto tramite elementi optoelettronici.

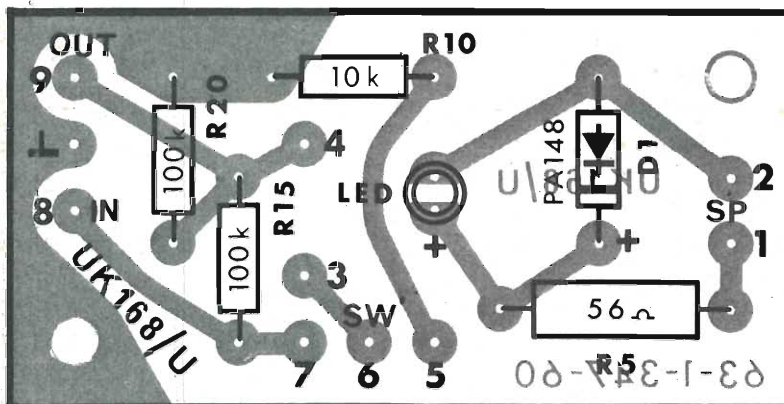

Componenti

R 5	=	56 Kohm 0,67 W 5%
R 10	=	10 Kohm 0,33 W 5%
R 15	=	100 Kohm 0,33 W 5%
R 20	=	100 Kohm 0,33 W 5%
D 1	=	PA 148
LED	=	CM 4-13 oppure TIL209
F 1	=	MKY7H126

gamento elettro-ottico, ed inoltre potrebbero captare disturbi dall'ambiente.

La presentazione del circuito è fatta « a giorno » ossia senza contenitore speciale, in quanto il piccolissimo ingombro del montaggio permette la sua collocazione in qualsiasi punto all'interno dell'amplificatore al quale deve essere accoppiato. Il commutatore può essere disposto sul quadro comandi dell'amplificatore e collegato agli ancoraggi predisposti allo scopo sul circuito stampato. Il gruppo formato dal LED e dalla fotoresistenza è protetto dall'influenza della luce ambiente da una schermatura opaca. Due distanziatori esagonali sono previsti per il fissaggio a qualsiasi superficie piana.

Per facilitare il compito di chi si prepara ad eseguire il montaggio di questo apparecchio, che è molto semplice, pubblichiamo la figura dove, sulla serigrafia del circuito stampato vista in trasparenza, abbiamo sovrapposto la disposizione dei componenti. Questa disposizione viene ripetuta in serigrafia su ciascun circuito stampato, onde facilitare al massimo il montaggio.

Daremo ora alcuni consigli pratici generali utili a chiunque si accinge ad effettuare un montaggio secondo la tecnica dei circuiti stampati.

Ogni circuito stampato ha una faccia dove appaiono le piste di collegamento in rame e che è detta « lato rame » ed una faccia sulla quale vanno disposti i componenti e che è detta « lato componenti ».

I vari componenti vanno montati con il corpo aderente alla superficie della piastra del circuito

stampato. Salvo diversa prescrizione.

Procediamo nelle operazioni:

Montare i quattro resistori controllando sulla serigrafia la loro disposizione in rapporto ai valori ed alla dissipazione in watt.

Montare gli otto ancoraggi per connessioni esterne contrassegnati da: 1, 2, 5, 6, 7, 8, 9.

Montare il diodo D1. Questo componente è polarizzato ed il terminale positivo è contrassegnato da un anellino stampigliato sull'involucro del diodo.

Vediamo cosa occorre fare per

completare il montaggio.

Sul circuito stampato preparato in precedenza montare il diodo luminescente. Questo componente è polarizzato ed il terminale positivo corrispondente al terminale più corto va inserito nel foro contrassegnato + sul circuito stampato.

La base del contenitore del diodo deve stare ad una distanza di 6-7 mm dal piano del circuito stampato.

Infilare sull'involucro del diodo la parte più stretta del cappuccio contenitore opaco.



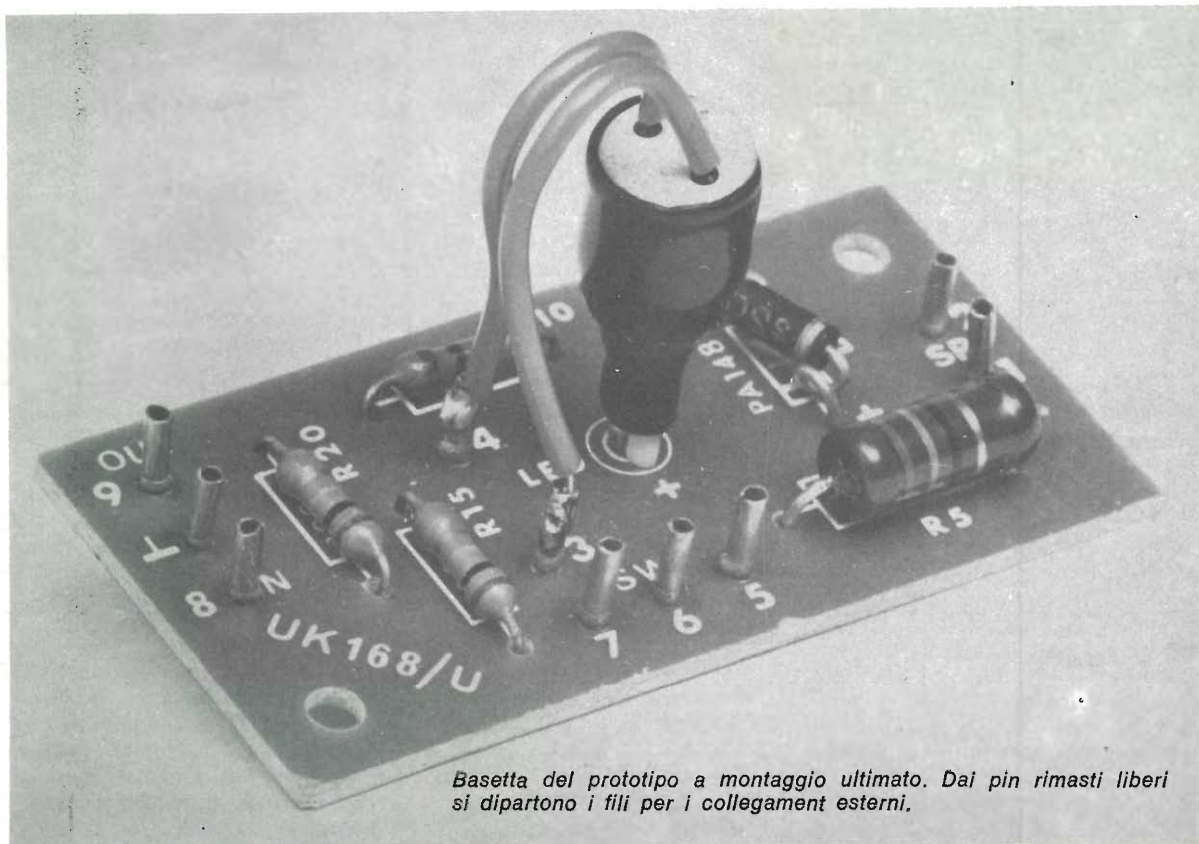

Basetta del prototipo a montaggio ultimato. Dai pin rimasti liberi si dipartono i fili per i collegamenti esterni.

Connettere la fotoresistenza proteggendone i terminali, (che non vanno accorciati) con due spezzoni di tubetto in vipla. I terminali della fotoresistenza vanno infilati nei fori contrassegnati 3 e 4 sul circuito stampato, e saldati alle sottostanti piazzole in rame secondo le istruzioni generali. Il lato sensibile della fotoresistenza va infilato nella parte più larga del cappuccio contenitore opaco, facendo attenzione alla tensione dei fili che non deve essere tale da tendere all'estrazione della fotoresistenza dal suo alloggiamento.

Montare i due distanziatori esagonali fissandoli mediante le viti.

Come si collega il dispositivo all'amplificatore.

Bisogna per prima cosa provvedersi di un commutatore ad una via, tre posizioni. Tale deviatore può essere del tipo rotativo, che permette un più facile montaggio al pannello, oppure a slitta.

Collegare i contatti centrali del commutatore all'ancoraggio 6 del circuito stampato.

Collegare il contatto corrispondente alla posizione ESP, del com-

mutatore all'ancoraggio 7 del circuito stampato.

Collegare il contatto corrispondente alla posizione COMP. allo ancoraggio 5 del circuito stampato.

Collegare la presa coassiale o DIN dell'ingresso. Il filo caldo corrispondente al contatto centrale oppure ad una delle boccole va collegato all'ancoraggio 8 del cir-

cuito stampato. Il filo di schermo deve essere connesso all'ancoraggio.

Collegare come sopra la presa di uscita. Il filo caldo dell'uscita corrispondente all'ancoraggio 9 del circuito stampato. Lo schermo va sempre collegato all'ancoraggio

Collegare i due fili provenienti dalla bobina mobile dell'altoparlante o dall'uscita AP dell'amplificatore ai due ancoraggi 1 e 2 del circuito stampato.

Naturalmente i fili di collegamento devono essere scelti di lunghezza tale da poter collegare le varie parti staccate senza essere troppo tesi.

Se tutto è stato eseguito secondo le norme indicate, (eseguire ancora un controllo per verificare specialmente la corretta inserzione degli elementi polarizzati) l'apparecchio deve funzionare senza ulteriori interventi. La semplicità dello schema, senza diminuire la perfetta funzionalità del compressore-espansore, garantisce un'esecuzione facile e rapida, con una minima probabilità di errore.

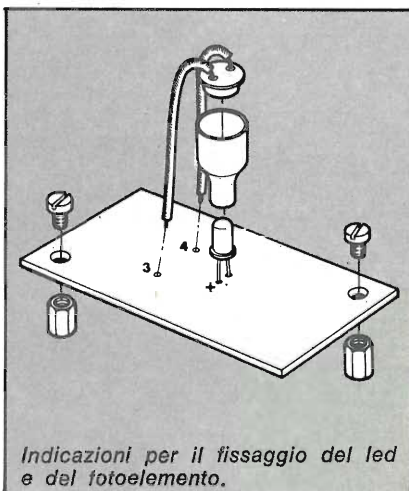

Indicazioni per il fissaggio del led e del fotoelemento.

NEI MIGLIORI NEGOZI

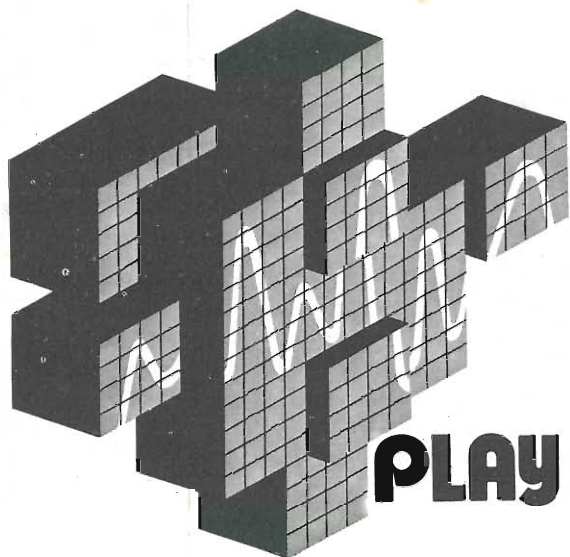

PLAY KITS

1° ALIMENTATORI

Alimentatore 32V 1,5A	Mod. KT 101/32
Alimentatore 42V 1,5A	» KT 101/42
Alimentatore regolabile 5÷15V 2 A con strumento	» KT 102
Alimentatore 12,6V 2A Max.	» KT 103
Alimentatore da laboratorio 5A	» KT 104
Caricabatteria con valvola automatica	» KT 105
Trasformatore per KT 101/32	» TRA 32
Trasformatore per KT 101/42	» TRA 42

2° BASSA FREQUENZA

Preamplificatore con pulsantiera Stereo	Mod. KT 201
Preamplificatore stereo stereo regolazione tono	» KT 202
Amplificatore HI-FI 18W RMS	» KT 203
Amplificatore 18+18W HIFI	» KT 204
Preamplificatore mono (slaiider)	» KT 205
Preamplificatore stereo (slaiider)	» KT 206
Amplificatore 7W mono HI-FI	» KT 207
Amplificatore HI-FI 7+7W	» KT 208
Miscelatore 3 ingressi	» KT 209
Amplificatore a circuito integrato 1,5W	» KT 210
Amplificatore a circuito integrato 2,5W	» KT 211
Amplificatore a circuito integrato 6W	» KT 212
Amplificatore HI-FI 7+7W completo	» KT 214
Indicatore Stereo	» KT 215
Casse acustiche 10W 2 vie	» KT 216
Casse acustiche 20W 3 vie	» KT 217
Filtri crossover 3 vie	» KT 218
Amplificatore HI-FI 18+18W completo	» KT 236
Mascherina per amplificatore con indicatore st.	» MAS 256
Mascherina per amplificatore con potenziometri tipo slaiider	» MAS 258
Mobile in legno per amplificatore HI-FI	» MB 288

3° VARI e CURIOSITA'

Luci psichedeliche 3 x 600W	Mod. KT 301
Interruttore crepuscolare	» KT 302
Regolatore di velocità motori c.a.	» KT 303
Allarme antifurto ad ultrasuoni	» KT 304
Inverter 12V c.c. 220V c.a. 150W	» KT 305
Riduttore 24V c.c. a 12V c.c. 2A	» KT 306
Temporizzatore	» KT 307
Allarme auto (automatico)	» KT 308
Sirena elettronica	» KT 309
Guardiano elettronico per auto	» KT 310
Oscillofono	» KT 311
Ozonizzatore auto	» KT 312
Ozonizzatore casa	» KT 313
Apricancello elettronico	» KT 319
Frequenzimetro digitale	» KT 320
Orologio digitale	» KT 321
Allarme da auto ad ultrasuoni	» KT 322
Variatore di luci	» KT 323
Ricevitore OM in KIT	» KT 324
KIT ricevitore OM-OL Batterie-corrente	» KT 325
KIT Radiorologio	» KT 326
Rischiattuto elettronico	» KT 340
Amplificatore telefonico	» KT 341

4° ALTA FREQUENZA

Gamma Match	Mod. KT 414
Compressore espansore della dinamica	» KT 415
Rosmetro	» KT 416
Wattmetro-Rosmetro 10÷100W	» KT 417
Preamplificatore d'antenna 27MHz	» KT 418
Convertitore CB 27MHz/1,6MHz	» KT 419
Lineare 70W CB	» KT 420
Miscelatore Ricetrasmittente autoradio	» KT 421
Commutatore a 3 posizioni con carico fittizio	» KT 422
Trasmittitore 27MHz 5W	» KT 423
Ricevitore 27MHz	» KT 424

CTE INTERNATIONAL s.n.c.

COSTRUZIONI TECNICO ELETTRONICHE
via Valli 16 - 42011 BAGNOLO IN PIANO (RE)
tel. 0522/61397

I MIGLIORI KIT NEI MIGLIORI NEGOZI



- | | |
|---|---|
| <input type="checkbox"/> Amplificatore 1,5 Watt 12 Volt | <input type="checkbox"/> Alimentatore 32 Volt 1A |
| <input type="checkbox"/> Amplificatore 2,5 Watt 12 Volt | <input type="checkbox"/> Alimentatore 42 Volt 1A |
| <input type="checkbox"/> Amplificatore 7 Watt 12 Volt | <input type="checkbox"/> Alimentatore da 9 - 18 Volt 1 A |
| <input type="checkbox"/> Amplificatore 12 Watt 32 Volt | <input type="checkbox"/> Alimentatore da 25 - 35 Volt 2A |
| <input type="checkbox"/> Amplificatore 20 Watt 42 Volt | <input type="checkbox"/> Alimentatore da 35 - 45 Volt 2A |
| <input type="checkbox"/> Preamplificatore mono | <input type="checkbox"/> Alimentatore da 45 - 55 Volt 2A |
| <input type="checkbox"/> Preamplificatore microfono | <input type="checkbox"/> Interruttore crepuscolare a triac |
| <input type="checkbox"/> Preamplificatore bassa impedenza | <input type="checkbox"/> Regolatore di potenza a triac |
| <input type="checkbox"/> Preamplificatore alta impedenza | <input type="checkbox"/> Regolatore di velocità per motorini c.c. |
| <input type="checkbox"/> Alimentatore 14,5 Volt 1A | <input type="checkbox"/> Fototimer |
| <input type="checkbox"/> Alimentatore 24 Volt 1A | |

ANCONA - Elettronica Professionale - Via 29 Aprile n. 8bc
BERGAMO - Teleradioprodotto - Via E. Fermi n. 7
BIELLA - G.B.R. - Via Candelo n. 54
BOLOGNA - Radioforniture di Natali R. - Via Ranzani n. 13/2
BRINDISI - Radioprodotto di Miceli - Via C. Colombo n. 15
BUSTO ARSIZIO - C.F.D. - C.so Italia n. 7
CATANIA - Trovato Leopoldo - P.za M. Buonarroti n. 14
COMO - Bazzoni - Via V. Emanuele n. 106
COSENZA - Angotti Franco - Via N. Serra n. 56/60
FIRENZE - Faggioli - V.le Gramsci n. 15
GENOVA - De Bernardi Renato - Via Tollot 7R
IVREA - Vergano Giovanni - P.za Pistoni n. 17
LECCE - La Greca Vincenzo - V.le Japiglia n. 20/22
MANTOVA - Elettronica - Via Risorgimento n. 69
MASSA CARRARA - Vecchi Fabrizio - Via F. Martini n. 5
MILANO - Franchi - Viale Padova, 72 - Milano
MILANO - Marcucci - Via F.lli Bronzetti, 37 - Milano
MODENA - Parmeggiani Walter - via Verdi n. 11

MONFALCONE - Peressin Carisio - Via Certani n. 8
PADOVA - Ing. G. Ballarin - Via Jappelli n. 9
PALERMO - M.M.P. Electronics S.p.A. - Via S. Corleo n. 6
PALERMO - Russo Benedetto - Via G. Campolo n. 46
PESARO - Morganti Antonio - Via Lanza n.
PINEROLO - Cazzadori Arturo - Via del Pino n. 38
POTENZA - Pergola Rodolfo - Via Pretoria n. 296
ROVIGO - G.A. Elettronica - C.so del Popolo n. 9
SAN DANIELE DEL FRIULI - Fontanini Dino - Via Umberto I n. 3
SARDEGNA (OLBIA) - COM.EL. di Manenti - C.so Umberto n. 13
SETTIMO TORINESE - Aggio Umberto - P.za S. Pietro n. 9
TARANTO - RA.TV.EL. - Via Dante 241
TORINO - I.M.E.R. - Via Saluzo n. 11
TRENTO - STAR'T di Valer - Via T. Gar
TRIESTE - Radio Trieste - Via 20 Settembre n. 15
VERCELLI - Elettronica Bellomo - Via XX Settembre n. 17

LA REAL KIT È PRESENTE ANCHE IN FRANCIA - BELGIO - OLANDA - SPAGNA - LUSSEMBURGO - GERMANIA - MALTA

PERFEZIONIAMO LA STAZIONE RADIO

cb scope

Misuratore di percentuale di modulazione

L'indicatore di percentuale di modulazione è uno strumento di classe: lo conferma, se non altro, il prezzo a cui viene venduto.

Sostanzialmente questo strumento è formato da una sonda che preleva una infinitesima parte del segnale diretto verso l'antenna e ne compie una analisi. Proviamo a costruirne uno per la stazione CB.

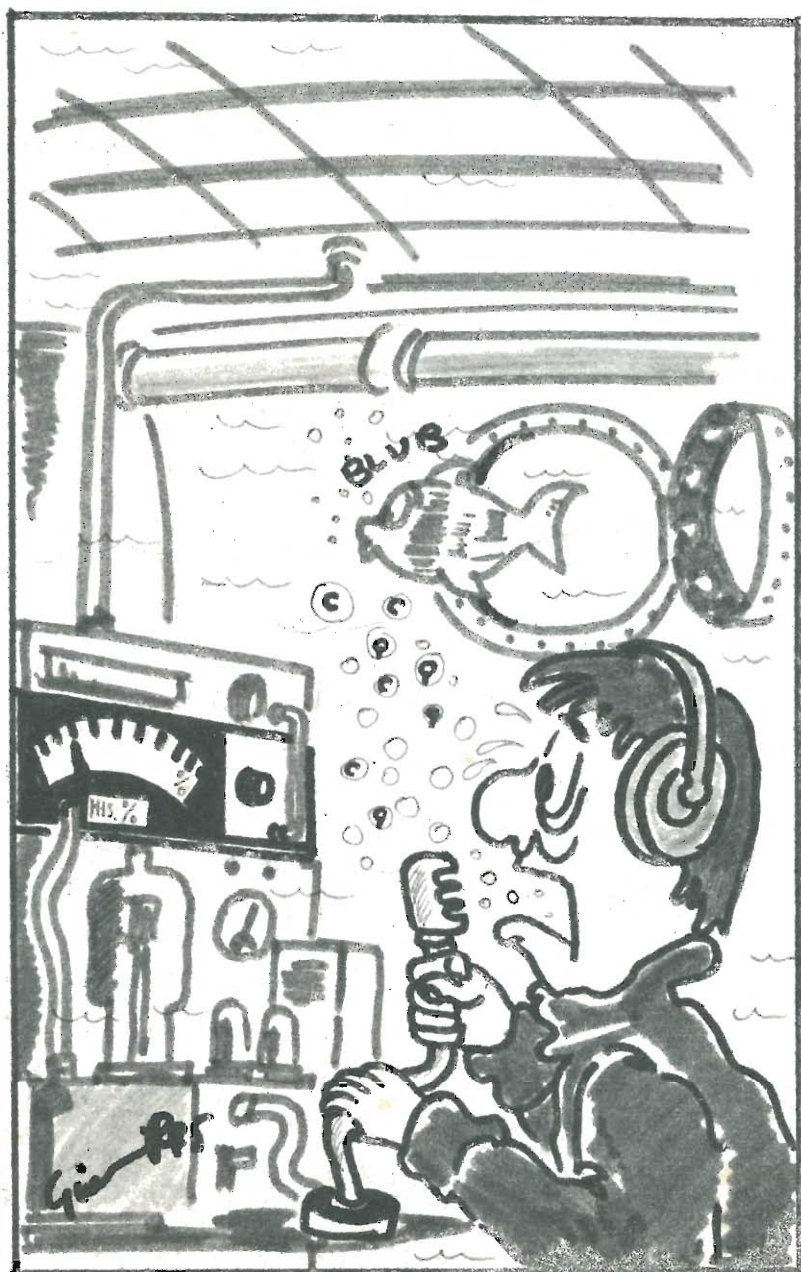

I CB aumentano di giorno in giorno, ma non così i canali a loro disposizione. Ascoltare e farsi ascoltare, man mano che giungono le nuove leve, sta facendosi sempre più difficile per quella forma di interferenza denominata splatter.

Splatter è quel fenomeno dovuto all'eccesso di percentuale di modulazione da parte di microfoni troppo preamplificati, che modulano l'onda portante oltre al 100%, sciupando così una considerevole quantità di energia a radiofrequenza, che invece di raggiungere il canale sul quale si sta trasmettendo si disperde su quelli adiacenti, diminuendo così l'efficienza della stazione che trasmette.

Non è possibile fornire dei precisi dati statistici, ma un calcolo approssimativo, medio, consente di concludere che l'energia dispersa da una sovr modulazione dell'onda portante causa una dispersione di energia nell'ordine del 30%, e talvolta, spingendo al massimo un microfono preamplificato, si può giungere a spedirne «altrove» addirittura il 75%.

L'efficienza di una radiotelefono da 5 watt è già piuttosto scarsa: all'uscita la potenza applicata allo stadio finale in radiofrequenza è soltanto il 60% circa di quella assorbita. Il che significa che un radiotelefono da 5 watt offre, in radiofrequenza, circa 3 watt, parte dei quali verranno ancora dispersi dal cavo coassiale e dagli eventuali disadattamenti dell'antenna. Perdere il 30% di questi 3 watt significa utilizzare 2 watt solamente per inviarne il segnale sul canale giusto. Se si giunge a perdere il 70% (e non è così difficile) la potenza esattamente

indirizzata si riduce ad un watt appena.

Questi dati portano ad una triste considerazione: il microfono preamplificato, ma senza controllo, è una specie di roulette russa, e vincere o perdere dipende solo del caso. Chi ci garantisce infatti che la regolazione del potenziometro del guadagno del «pre» sia regolato esattamente? Ma l'indicatore di percentuale di modulazione, perbacco!

Un indicatore di percentuale di modulazione è uno strumento di classe: lo conferma, se non altro,

Il sistema migliore per un controllo della modulazione consiste nell'analisi con oscilloscopio. Nei disegni alcune rappresentazioni schematiche di cosa può apparire sullo schermo dello strumento.

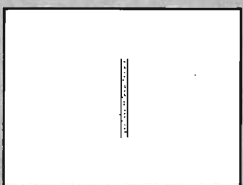
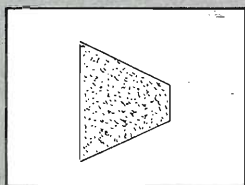
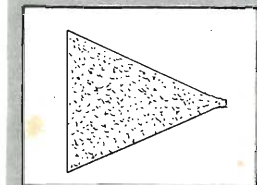
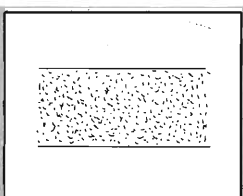
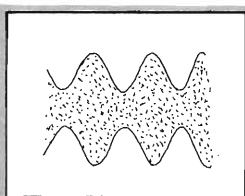
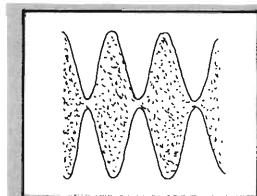
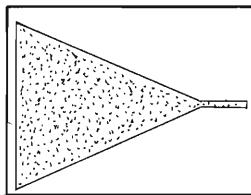
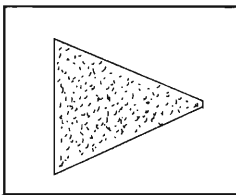
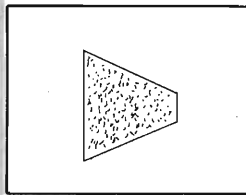
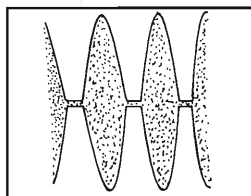
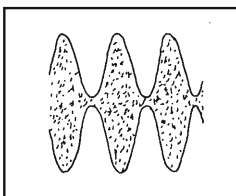
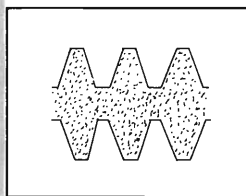
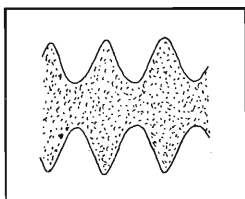

il salatissimo prezzo al quale vengono venduti questi apparati. Il loro notevole costo è dovuto al fatto che lo strumento è formato da un circuito elettronico completo, richiede due tarature, una costruzione meccanica attenta, un discreto numero di saldature e dei collegamenti più numerosi di qualsiasi altro analizzatore.

Principio di funzionamento

Sostanzialmente un misuratore di percentuale di modulazione è formato da una sonda che preleva una infinitesima parte dell'energia che scorre lungo l'antenna, ne demodula e ne rivela il segnale, lo quantifica in base ad un preciso rapporto ed in funzione della sensibilità del microamperometro installato e della scala tracciata su di esso, ed indica, istante per istante, quale percentuale dell'onda portante viene modulata dal segnale contenente l'informazione che viene trasmessa.

Per ottenere questo risultato è

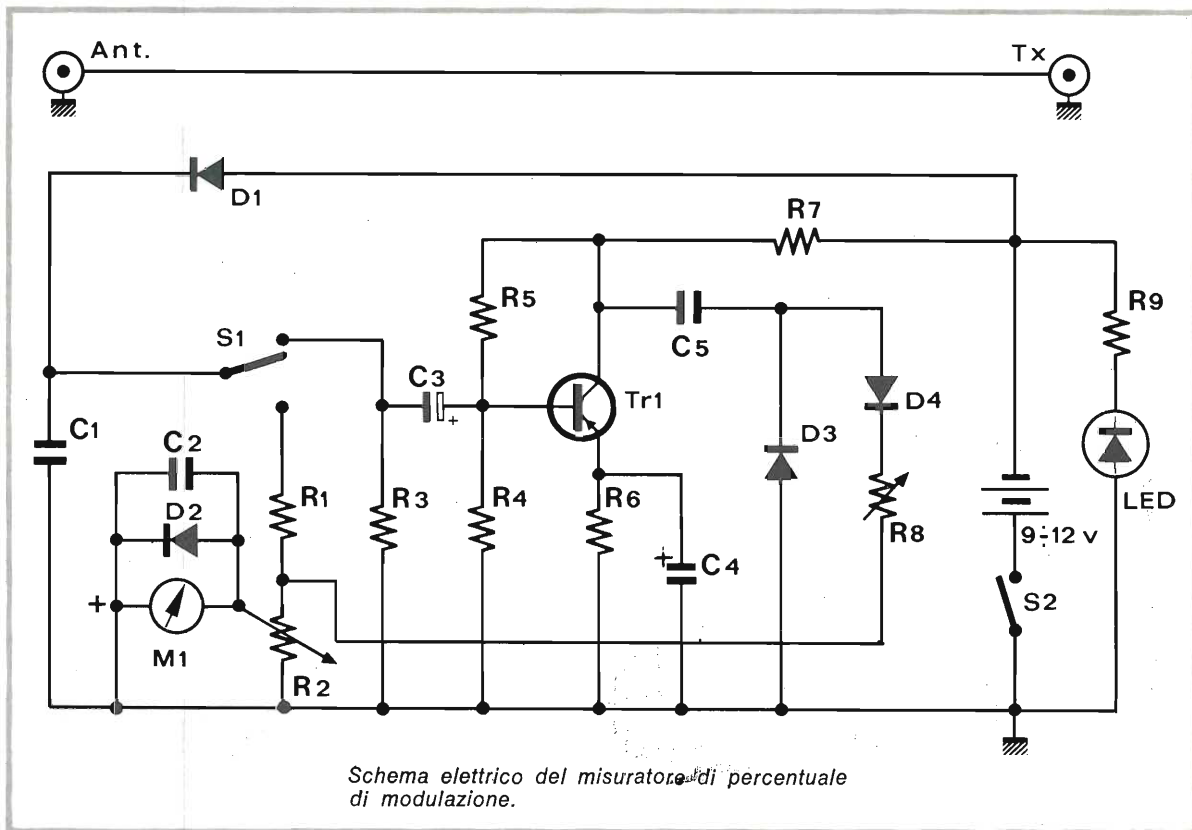

prima di tutto necessario che la quantità di energia sottratta all'antenna sia veramente infinitesimale, esattamente come è infinitesimale la quantità di energia captata da un radiorecettore rispetto alla potenza irradiata da una stazione trasmittente. Quindi il misuratore di percentuale di modulazione è un vero e proprio radiorecettore, con tanto di sezione rivelatrice, amplificatrice e demodulatrice che consente di visualizzare sullo strumento la quantità di onda portante modulata. Questa quantità non può essere misurata in watt, dato che il rendimento di un radiotelefono varia continuamente, a seconda del canale sul quale sta trasmettendo, dell'alimentazione e del sistema di irradiazione, ossia del complesso antenna-cavo coassiale.

In ciò il misuratore di percentuale di modulazione ha qualcosa — ma solo qualcosa — in comune col rosmetro: il sistema di prelievo del segnale da analizzare e il principio di regolazione dello strumento con un «set» a fondo scala da effettuare prima di eseguire ogni lettura o gruppo

di letture.

Per il resto le differenze con il rosmetro sono molte: per misurare il ROS lo strumento sottrae una certa quantità di energia alla trasmissione, che viene utilizzata per muovere l'ago dello strumento. Nel misuratore di percentuale di modulazione l'energia per il suo funzionamento non viene sottratta alla trasmissione, ma viene prelevata da una pila, nel nostro caso di 9 volt, la cui durata, in esercizio, è nell'ordine di mesi se non di anni.

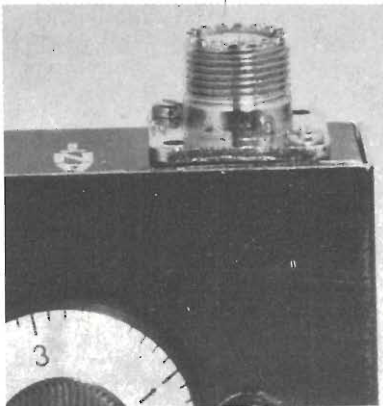

Analisi del circuito

Il segnale viene prelevato da una semplice sonda, costituita da una barretta di filo di rame crudo, che scorre parallela al nucleo centrale del cavo coassiale. Lo strumento dispone infatti di due connettori coassiali, uno per l'ingresso e uno per l'uscita del cavo che dal radiotelefono va all'antenna. Il segnale così prelevato viene rettificato e rivelato da D1 ed inviato, tramite S1, alla base di TR1, un PNP tipo AC 128 o equivalenti. Mentre C1 provvede al disaccoppiamento del segnale dalla tensione continua che giunge dalla pila a 9 V tramite S2, il valore elevato di C3 funge da volano e garantisce la continuità nella eccitazione non troppo impulsiva di TR1, ed evita quindi troppi tremolii all'ago dello strumento.

Per evitare che, alla lunga, lo strumento continuamente inserito scarichi la pila, è interposto un LED caricato da R9, che si accende ogniqualvolta venga chiuso il circuito di alimentazione per mezzo di S2.

La polarizzazione di TR1 avvie-

IL MISURATORE DI PERCENTUALE DI MODULAZIONE

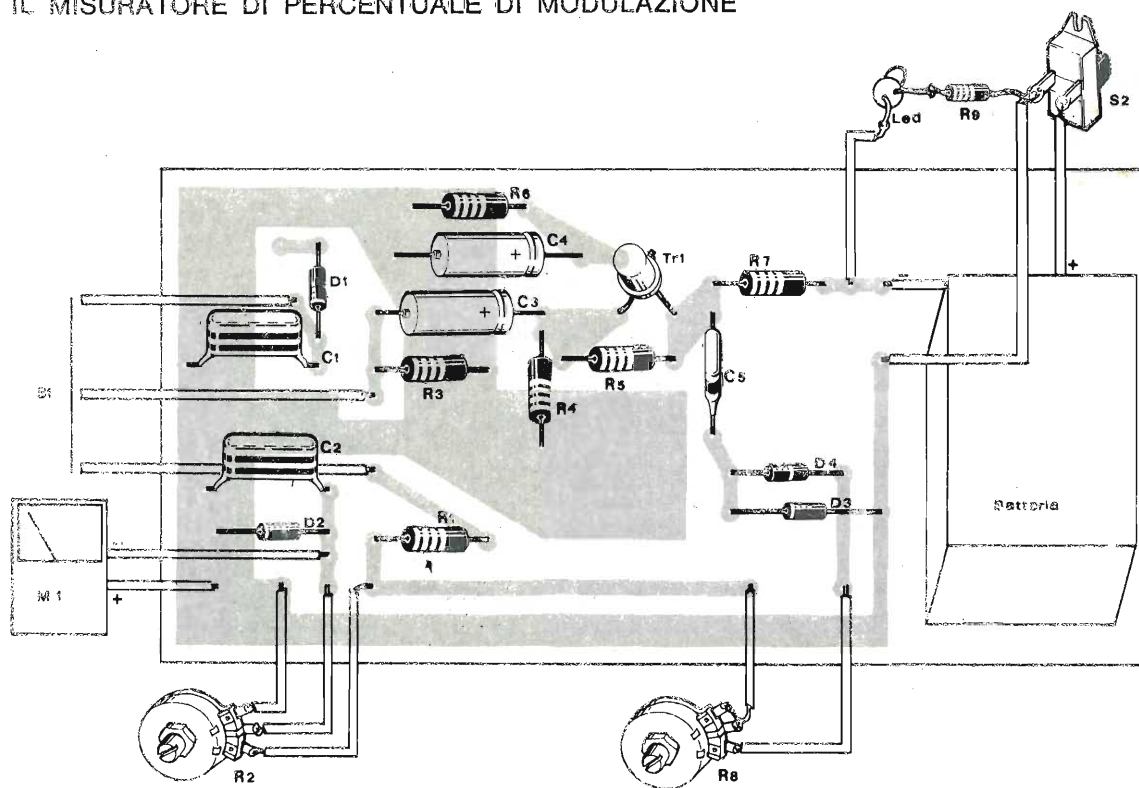

Per il materiale

I componenti usati nel progetto sono di facile reperibilità.

All'esclusivo scopo di facilitare i lettori che intendono costruire l'apparecchio, informiamo che possono rivolgersi alla ditta ECHO Electronics, via Brigata Liguria 80 r., Genova, che offre, dietro versamento su vaglia postale di lire 15.500 il pacco materiali completo.

Componenti

- R1 = 1,8 kilohm $\frac{1}{2}$ W. al 10%
- R2 = potenziometro lineare da 5 kilohm $\frac{1}{2}$ Watt
- R3 = 3,3 kilohm $\frac{1}{2}$ W al 10%
- R4 = 8,2 kilohm $\frac{1}{2}$ W al 10%
- R5 = 3,3 kilohm $\frac{1}{2}$ W al 10%

- R6 = 820 ohm $\frac{1}{2}$ W al 10%
- R7 = 1200 ohm $\frac{1}{2}$ W al 10%
- R8 = resistenza variabile 50 kilohm $\frac{1}{2}$ W
- R9 = 470 ohm $\frac{1}{2}$ W al 10%
- C1 = 1000 pF ceramico a disco
- C2 = 1000 pF ceramico a disco
- C3 = 10 μ F elettrolitico 15 V. lav.
- C4 = 10 μ F elettrolitico 15 V. lav.
- C5 = 100 kpF ceramico a disco
- TR1 = AC 128 o equivalent.
- D1 = diodo AA119
- D2 = diodo AA119
- D3 = diodo AA 144
- D4 = diodo AA 144
- M1 = microamperometro 300 μ A
- S1 = commutatore 1 via 2 posizioni
- S2 = interruttore unipolare
- Led = qualsiasi tipo

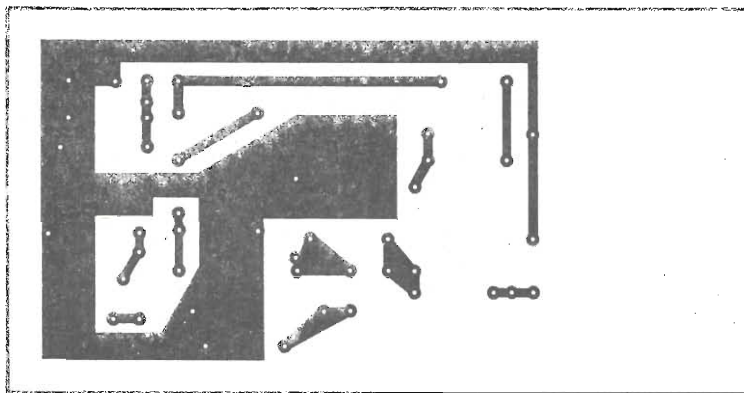

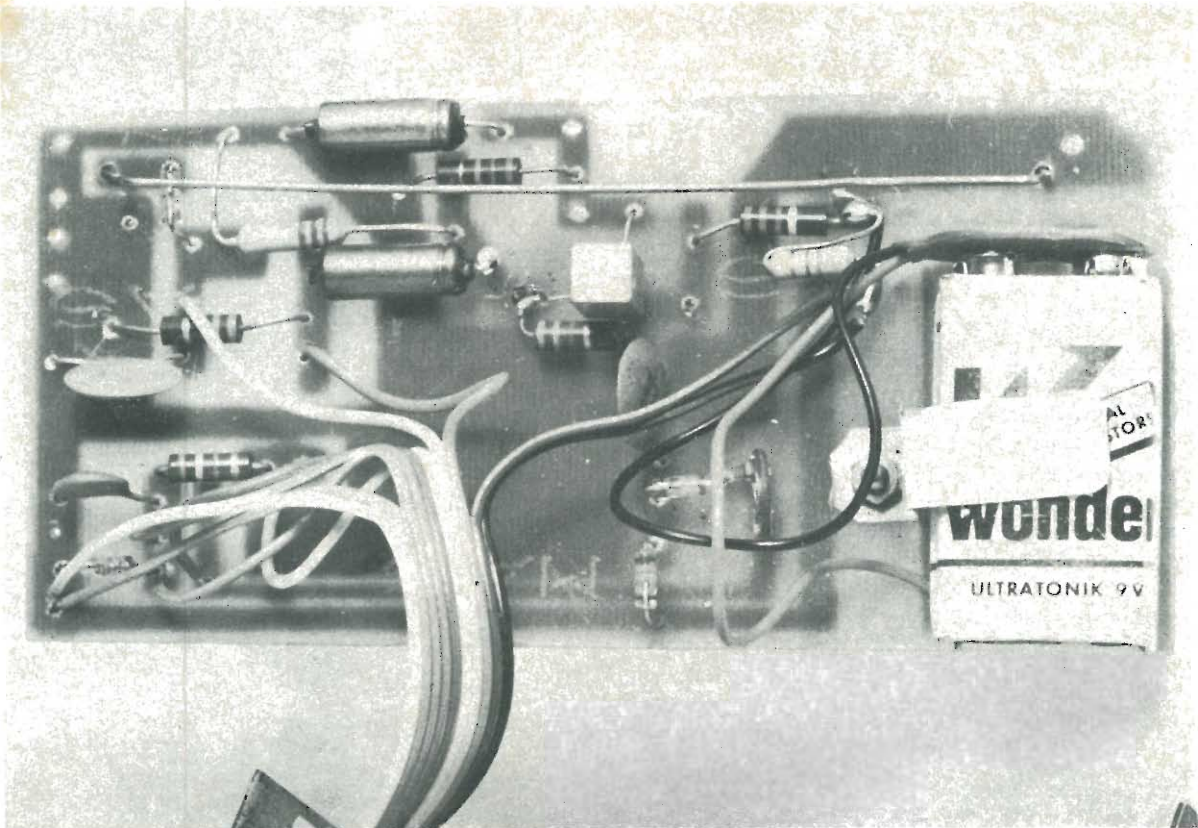

ne per mezzo di R6 e C4 per quanto concerne l'emittore, mentre D3 blocca il ritorno di corrente in senso inverso. Al collettore, che polarizza la base tramite R5, la corrente viene prelevata tramite C5 ed inviata, tramite D4, al doppio sistema di taratura di M1, formato dalla resistenza semifissa R8 di elevato valore e da R2, potenziometro necessario per la regolazione fine del 'set' a fondo scala che varia a seconda della potenza del radiotelefono e del suo rendimento sui vari canali.

M1 è ulteriormente stabilizzato e protetto da C2 e D2 che sono posti in serie ad esso.

S1 ha la funzione di consentire alternativamente la regolazione del « set » a fondo scala quando si trova in posizione B e di lettura diretta della percentuale della modulazione, quando si trova in posizione A. Infatti in posizione A la base di TR1 viene isolata ed il transistor non potrà perciò essere conduttivo, mentre il « set » sarà determinato dalla potenza della portante prelevata sempre da D1, ma attenuata da R1 e regolata finemente da R2, potenziometro dalla cui esatta regolazione dipende la

esattezza della lettura percentuale su M1.

M1 usa una particolare scala, quasi lineare, ma con l'indicazione del 100% un po' prima del fondo scala. In quest'ultima posizione è sistemata l'indicazione del « set ». Infatti se lo strumento portasse il 100% a fondo scala, sarebbe impossibile accertare quando e quanto la percentuale di modulazione superasse tale valore. L'aver invece posizionato l'indicazione del 100% prima del fondo scala permette delle valutazioni della massima esattezza,

senza il pericolo di errori anche nel caso di osservazione superficiale o un po' distratta.

Il montaggio

Il misuratore può essere montato in un contenitore metallico tipo Teko 3A che, grazie alle sue dimensioni estremamente compatte, consente una realizzazione della massima versatilità ed efficienza. Si fissarono esternamente i due connettori coassiali da pannello, contrassegnandoli TX e ANT, per evitare errori nei colle-

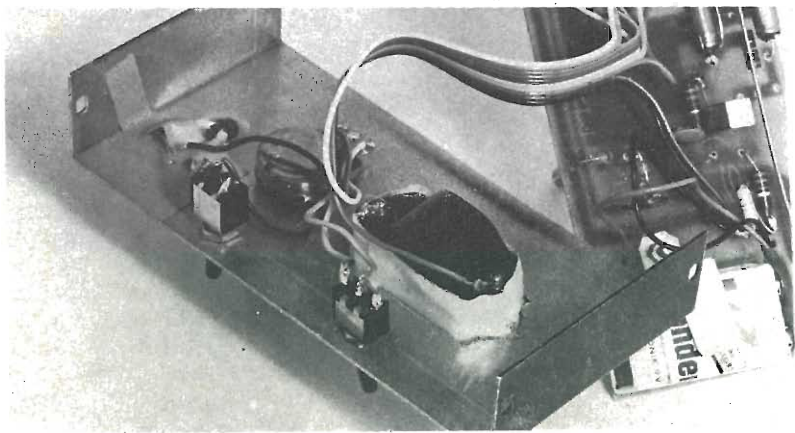

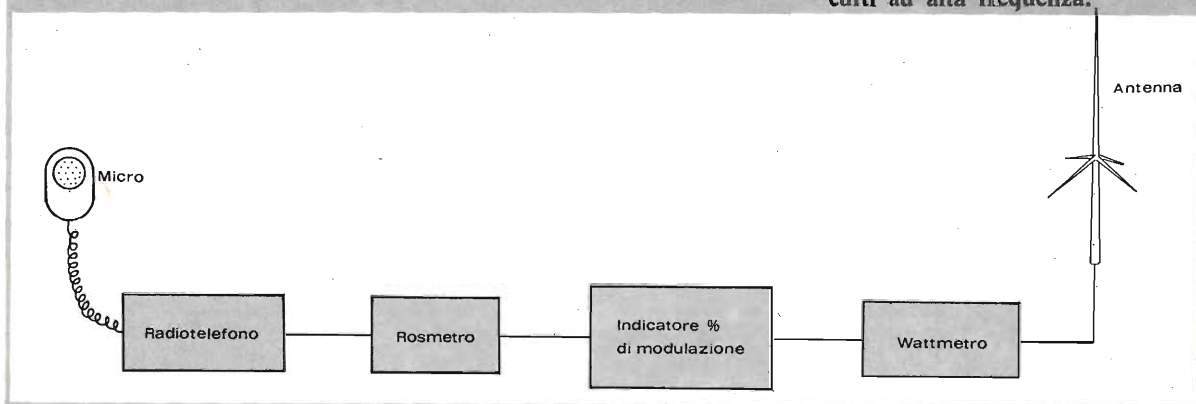
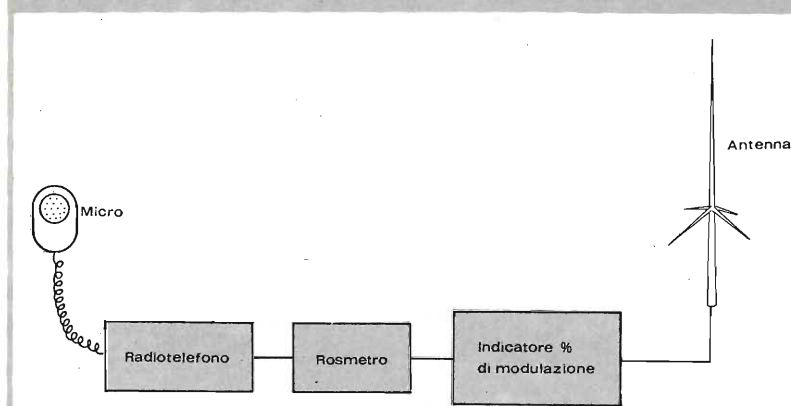
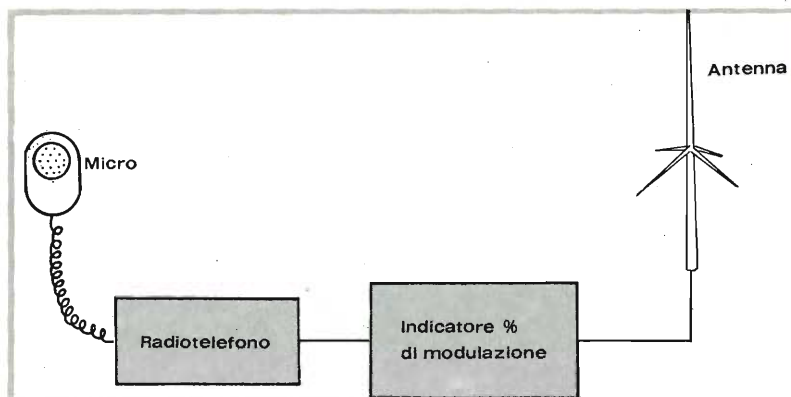

Il misuratore e gli altri strumenti

Il misuratore di percentuale di modulazione è solo un elemento della strumentazione che è bene possedere per la verifica delle condizioni di funzionamento della stazione radio per la Banda Cittadina.

Riportiamo in queste pagine alcuni esempi di come debbono essere collegati fra loro i vari strumenti che possono essere presenti in una stazione CB.

Confrontate le nostre indicazioni rispetto a quanto avete fatto e, nel caso fosse necessario, adeguate i collegamenti.

Teniamo inoltre a precisare che i cavetti di collegamento fra uno strumento e l'altro potrebbero causare perdite. Vi raccomandiamo per questo motivo di realizzare dei collegamenti corti e con delle saldature compatibili con i circuiti ad alta frequenza.

gamenti durante l'uso. Fra i due terminali centrali si salderà un tratto di circa 125 mm di cavo coassiale da 75 ohm del tipo usato per antenne televisive. A questo cavo verrà tolta la guaina isolante esterna e la calza schermante. Resterà quindi l'isolante di colore bianco, che conferirà al cavo uno spessore di circa 5 o 6 mm. Agli estremi del cavo eseguiamo una piega ad angolo retto, in modo da disporre di due terminali (che spelleremo) lunghi 10 mm. da saldare all'interno del tubetto centrale del

connettore coassiale.

Se avremo fatto le cose per benino, i centri dei due connettori disteranno tra loro di 105 mm e lo spezzone del cavo sarà perfettamente diritto, in modo che la sonda fissata dal circuito stampato possa prelevare agevolmente il segnale, come vedremo poi.

Prima di occuparci del circuito stampato dobbiamo infatti fissare controlli e strumenti sul coperchio del contenitore. Le posizioni di questi ultimi non sono tassative, e dalle foto si può rilevare

quale sia una delle sistemazioni più razionali, compatibilmente con lo spazio disponibile all'interno del Teko 3A che, ad onta di tutto, risulterà un poco affollato, come si conviene ai circuiti razionali e quindi compatti.

Praticheremo innanzitutto i fori circolari per l'interruttore S2 ed il commutatore S1, di pari diametro. Poi il foro per il LED. Quest'ultimo sarà alloggiato all'interno dell'isolatore di una boccia per spinotti, quella volgarmente denominata « banana fem-

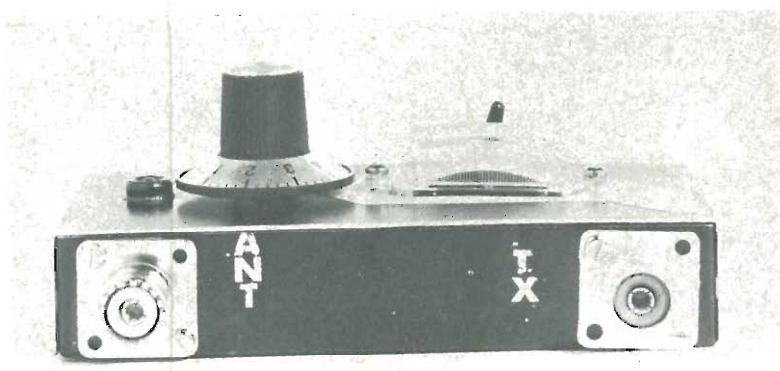
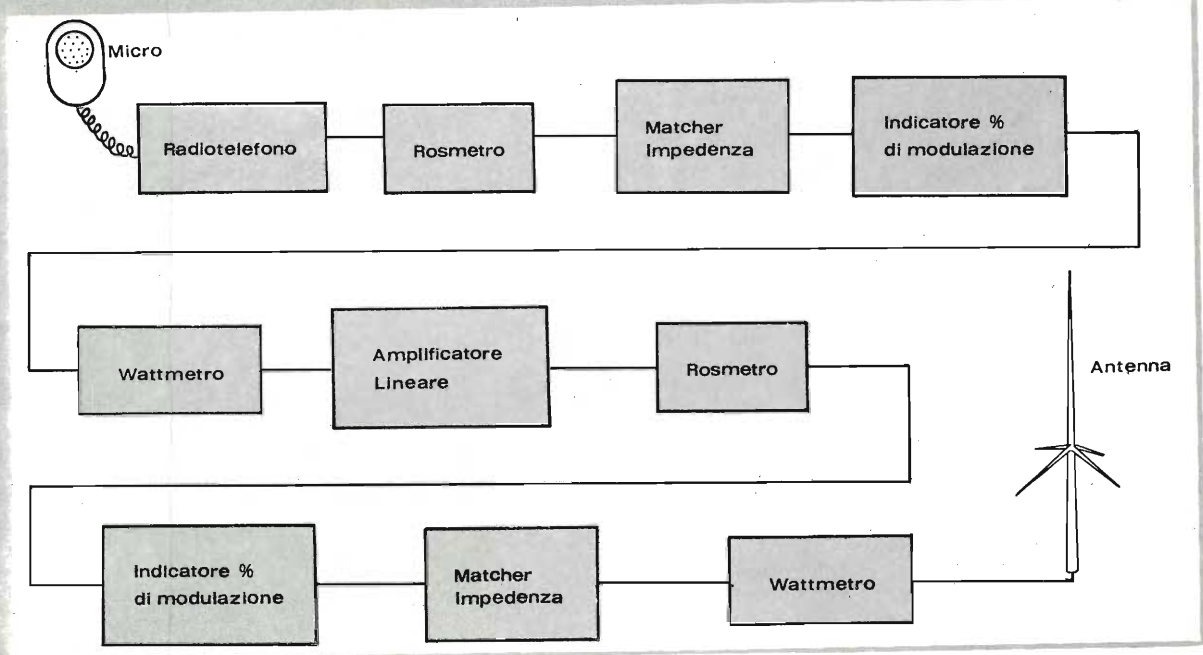
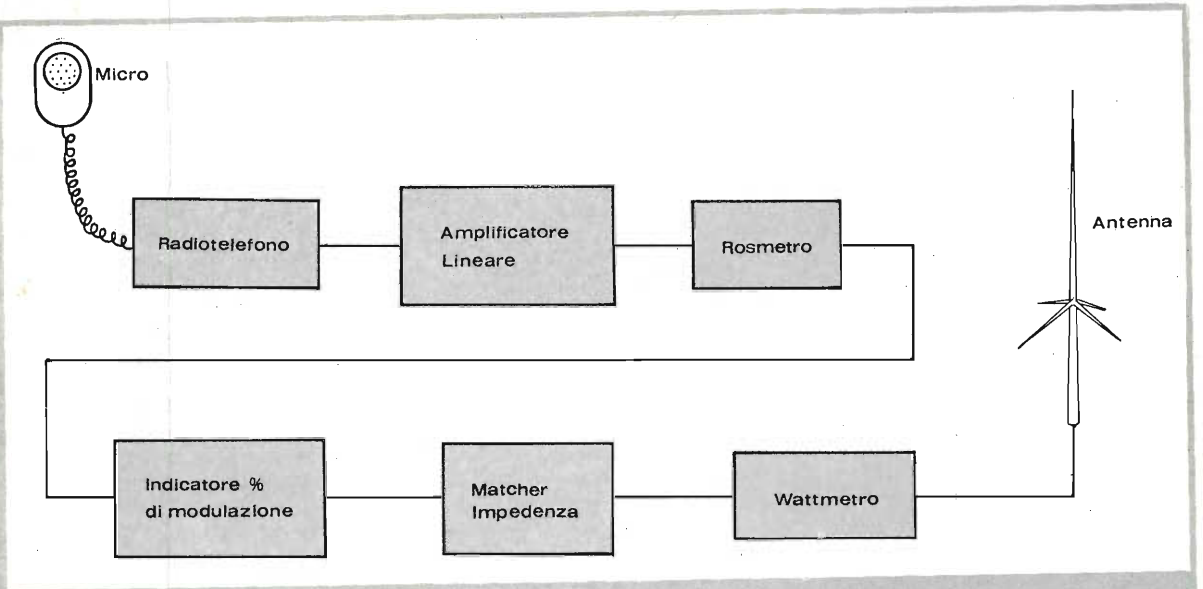

mina da pannello». Perché un tempo le spine unipolari venivano denominate banane o bananette. La boccia dispone per l'appunto di un isolatore da pannello che, una volta inserito a pressione nel foro praticato sul coperchio del contenitore rappresenterà la guarnizione ideale per il LED. Per ragioni estetiche si suggerisce di scegliere una boccia di colore nero ed un LED rosso.

Una goccia di Vinavil assicurerà una perfetta tenuta della boccia al coperchio — che nello stru-

mento funge da lato frontale — ed anche il LED potrà essere bloccato sia da una goccia di Vianil che da un pezzetto di nastro isolante autoadesivo, come appare nella foto.

Un quarto foro circolare servirà per il fissaggio del potenziometro R2 mentre un foro rettangolare ospiterà M1, strumento da pannello che converrà fissare con la flangia all'esterno del coperchio, per distanziarlo più opportunamente dal circuito stampato che si trova all'interno del contenitore. La estetica non ne soffrirà troppo e in compenso si eviterà di dover usare un contenitore notevolmente più grosso.

Sul fondo del contenitore si depositerà un foglio di cartoncino isolante, fissato anche solo con nastro adesivo, per evitare cortocircuiti al lato rame della basetta stampata.

Sulla basetta salderemo, un secondo spezzone di egual lunghezza di cavo coassiale, eliminando questa volta anche il materiale isolante bianco e lasciando il conduttore centrale nudo. Ponendo la basetta all'interno del contenitore, il conduttore dovrà poggiare



contro l'isolamento del conduttore isolato che abbiamo saldato tra i due connettori. In questo modo abbiamo completato la sonda che capterà il segnale da misurare e l'impedenza — non meravigliatevi — del misuratore resterà esattamente di 52 ohm, malgrado siano stati usati degli spezzoni di cavo da 75 ohm. Il fatto deriva dall'aver praticamente demolito il cavo che ha così perduto le sue caratteristiche originarie, determinate dal rapporto fisico tra conduttore e calza schemante.

Passeremo poi alla saldatura de-

gli altri componenti: prima le resistenze, poi i condensatori (attenzione a rispettare esattamente la polarità di quelli elettrolitici) ed infine i diodi ed il transistor. Fisseremo, per mezzo di una linguetta di ottone ed un bulloncino, la pila da 9 volt, che verrà collegata con l'apposita spina a bottoni.

A questo punto non resta che collegare i cavetti di collegamento tra circuito stampato e frontale dell'apparecchio, ove sono posti i vari comandi. I cavetti sono esattamente 11. In questo caso è consigliabile disporre di una piastrina a 12 poli, del tipo a colori arcobaleno, visibile nella foto, utilizzando solo 10 conduttori. L'undicesimo sarà quello fuoriuscente dalla bottoniera della pila, e sarà, per la precisione, quello di colore rosso.

A questo punto, se avrete fatto le cose con una certa cura, la basetta stampata con tutti i componenti scivolerà perfettamente al suo posto, e la sonda di rame nudo andrà a poggiare esattamente a fianco del cavo coassiale (senza calza) che unisce i due connettori. Sarà comunque assai facile modellare con le dita il cavo di rame

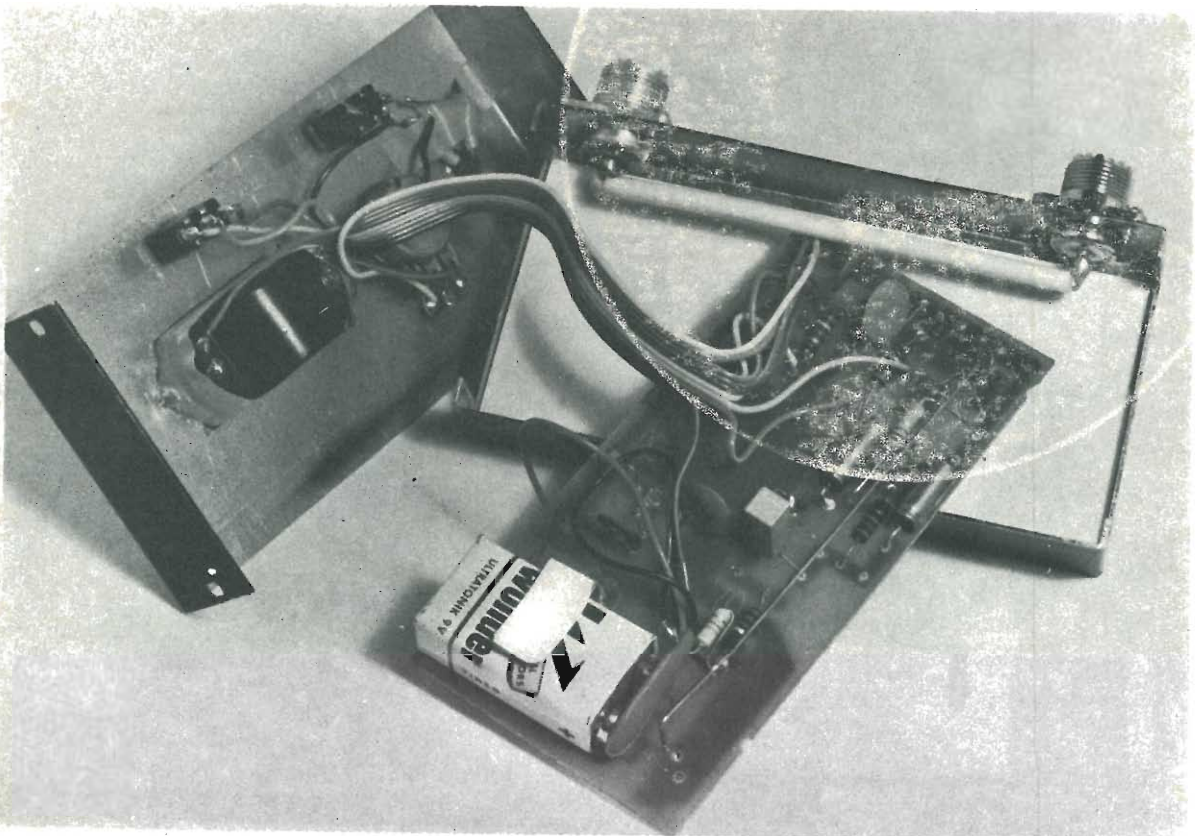

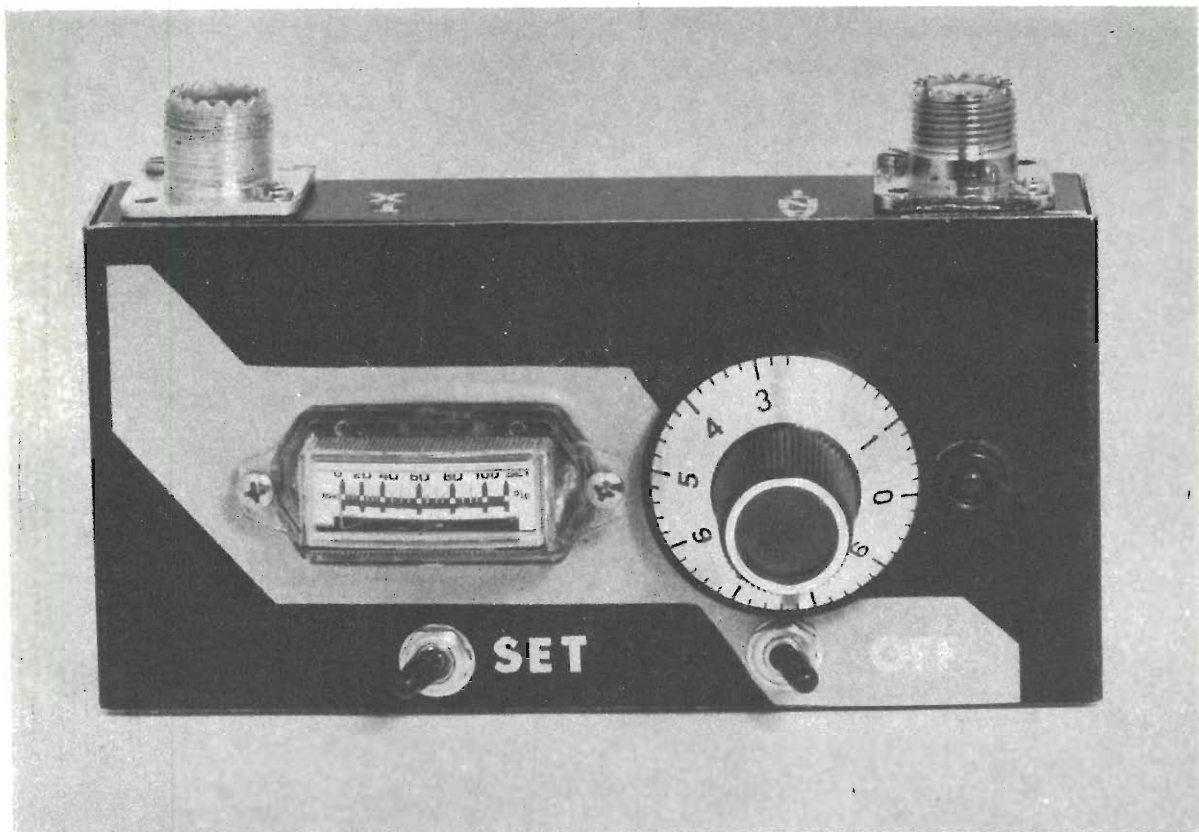

nudo per assicurare una perfetta e lineare aderenza all'isolante del coassiale.

Il primo controllo da eseguire è quello del LED, che deve accendersi chiudendo S2. In caso contrario invertire la polarità del LED (la piccola tacca corrisponde al negativo).

La messa a punto

La sola taratura da eseguire è quella della resistenza semifissa R8. Si porrà in posizione centrale il potenziometro R2 e si regolerà, emettendo una portante non modulata con il radiotelefono debitamente collegato. Con un cacciavite si regolerà il cursore in modo che sullo strumento, posizionando S1 su SET, ossia in posizione B, l'ago indicatore coincida esattamente su SET. Naturalmente non è necessario modulare la portante durante questa prova.

A questo punto richiudete il misuratore di percentuale di modulazione e fate le vostre letture, regolando finemente il SET con il potenziometro R2 e S1 in posizione SET. Naturalmente la messa

a punto avverrà con il misuratore sotto tensione, ossia con S2 inserito ed il LED acceso.

La regolazione del SET con R2 permette di controllare la modulazione della maggior parte dei radiotelefonici da 5 watt input attualmente reperibili in commercio. Nel caso di potenze notevolmente inferiori (centinaia di milliwatt) sarà necessario agire anche su R8. Nel caso di controllo della percentuale di modulazione di un amplificatore lineare può essere necessario sostituire R8 con una resistenza variabile di maggior resistenza, anche di 500 kilohm o più.

Uso pratico

Il misuratore di percentuale di modulazione deve essere posto lungo la linea di trasmissione in modo da non alterare l'esattezza della lettura di un eventuale rosmetro. Pertanto la sequenza di montaggio potrà variare a seconda della sua presenza ed a seconda della presenza di un wattmetro o di un amplificatore lineare. Lo schema a blocchi indica chiaramente le disposizioni esatte.

La percentuale di modulazione

non deve mai superare il 100% nemmeno fischiando nel microfono. Prima di ogni lettura o serie di letture è indispensabile controllare il SET. Poi si modulerà a voce normale, regolando l'eventuale preamplificatore microfonic in modo da raggiungere l'80-90%. Solo fischiando si deve raggiungere il 100%.

Il misuratore di percentuale di modulazione può essere tenuto costantemente collegato lungo la linea di trasmissione in cavo coassiale che va dal radiotelefono all'antenna. Sarà opportuno accenderlo solo quando si desidera controllare la propria modulazione, in quanto la pila da 9V, pur essendo di lunghissima durata, grazie allo scarso assorbimento dell'apparato, alla lunga (questione di mesi) finirebbe per esaurirsi. Perciò considereremo il misuratore uno strumento di uso intermittente. Volendolo usare sistematicamente sarà opportuno sostituire alla pila un piccolo alimentatore stabilizzato a 9V. Questa tensione non è però critica: anche 12 V possono essere idonei per alimentare il misuratore.

laboratorio

Fai da te i circuiti stampati

La costruzione di qualsiasi apparecchiatura elettronica richiede quasi sempre la realizzazione del circuito stampato indispensabile per un cablaggio veloce, razionale e sicuro. La conoscenza delle tecniche realizzative dei circuiti stampati è quindi indispensabile perlomeno quanto la conoscenza del funzionamento del circuito elettrico. Esistono numerosi metodi per la preparazione dei circuiti stampati; questi i principali:

- utilizzando il metodo della fotoincisione
- utilizzando il metodo serigrafico
- tracciando direttamente sul rame.

Il primo sistema consiste nel cospargere sulla basetta vergine una sostanza fotosensibile e nell'impressionare la stessa con il disegno dello stampato tracciato su un foglio di poliestere trasparente o con una pellicola fotografica negativa riprodotto il disegno dello stampato. La basetta viene quindi immersa nel bagno di sviluppo e successivamente nel bagno di corrosione. Con questo sistema si ottengono risultati perfetti e la ripetibilità è notevole.

Il secondo sistema utilizza un telaio serigrafico per mezzo del quale si stampano le basette vergini con un'apposita vernice resistente all'azione dell'acido. La preparazione del telaio serigrafico è relativamente semplice; non così la stampa che richiede mani esperte ed un'attrezzatura completa. Con questo sistema si ottengono risultati molto validi. Tuttavia la più importante caratteristica di questo sistema è la ripetibilità e la velocità di esecuzione. Non a caso tutte le industrie che producono apparecchiature elettroniche

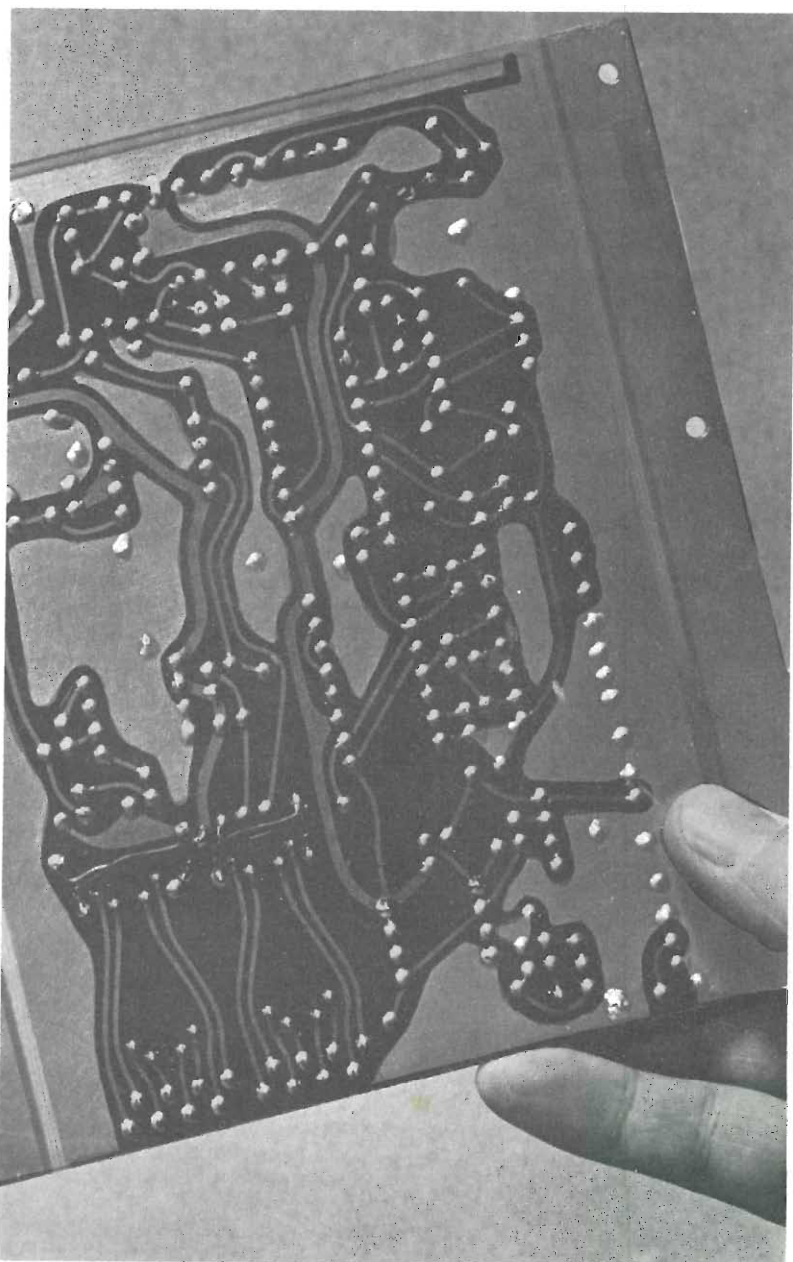

Le basette: è semplicissimo farle anche molto bene con sicurezza e gran risparmio. Quel che è utile sapere sui prodotti che servono e sull'attrezzatura da avere in casa

di ARSENIO SPADONI

utilizzano questo sistema per la realizzazione dei circuiti stampati.

Il terzo sistema, cui è dedicato questo articolo, consiste nel tracciare direttamente sul rame il circuito stampato. E' quello che ci interessa maggiormente in quanto non richiede una complessa attrezzatura, consente una discreta velocità di esecuzione ed è quindi adatto alla realizzazione di circuiti sperimentali. Esistono due metodi per la tracciatura diretta su rame; è infatti possibile applicare sul rame isole, nastri e sagome autoadesive oppure disegnare con un'apposita penna, caricata con inchiostro resistente all'acido, i vari collegamenti. Su quest'ultimo sistema rivolgeremo la nostra attenzione. Queste le fasi nelle quali si articola la realizzazione del circuito stampato mediante questo sistema:

- 1) Taglio e pulizia della basetta.
- 2) Tracciatura delle piste.
- 3) Preparazione della soluzione di percloruro ferrico.
- 4) Corrosione.
- 5) Pulizia della basetta e foratura.

Taglio e pulizia della basetta

La prima operazione da effettuare è il taglio della basetta vergine; per ottenere una perfetta ortogonalità è consigliabile fare uso di una taglierina. Nel caso la taglierina non fosse disponibile si potrà effettuare il taglio utilizzando un sottile seghetto. In questo caso i bordi della basetta dovranno essere successivamente limati per asportare eventuali asperità e rendere perfettamente ortogonali tra loro i lati della basetta. A questo

punto si potrà iniziare la pulizia della superficie di rame. Per questa operazione è necessario fare uso di appositi sgrassanti.

Queste sostanze sono reperibili in commercio sotto forma di polveri che assomigliano ai normali detersivi da cucina. Sulla superficie di rame la polvere sgrassante esercita un'azione chimica e meccanica. Ogni traccia di ossido viene eliminata in quanto l'azione chimica avviene in un ambiente acido. Le operazioni da effettuare per ottenere una perfetta pulizia sono le seguenti:



— bagnare leggermente la superficie ramata.

— cospargere la polvere sgrassante;

— strofinare con uno straccio ruvido sino alla completa eliminazione dell'ossido e delle altre eventuali impurità.

— Lavare in acqua corrente la piastra onde eliminare i residui sodici dello sgrassante.

— asciugare la piastra in luogo caldo privo di correnti d'aria.

Dopo queste operazioni nessuna impurità rimane sulla superficie ramata.



E' importante, a questo punto, evitare di toccare con le dita la superficie ramata.

Tracciatura delle piste

E' questa l'operazione più importante di tutto il procedimento. Si tratta di tracciare le piste del circuito direttamente sul rame mediante una penna dotata di uno speciale pennino a forma di imbuto. Questo tipo di pennini, che vengono comunemente impiegati per disegni a china, sono i soli che

garantiscono buoni risultati; è possibile infatti tracciare le piste impiegando pennini di diverso tipo ma i risultati sono sempre mediocri.

Gli inchiostri protettivi che vengono venduti a questo scopo sono per la maggior parte a base di alcool; l'inchiostro, che si trova già alla giusta densità, può essere in alcuni casi leggermente diluito con alcool.

Per tracciare le piste è necessario avere sott'occhio il disegno del circuito stampato visto dal lato rame. Il pennino è munito di una

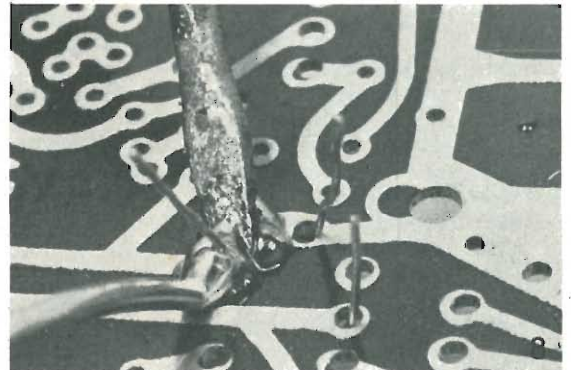
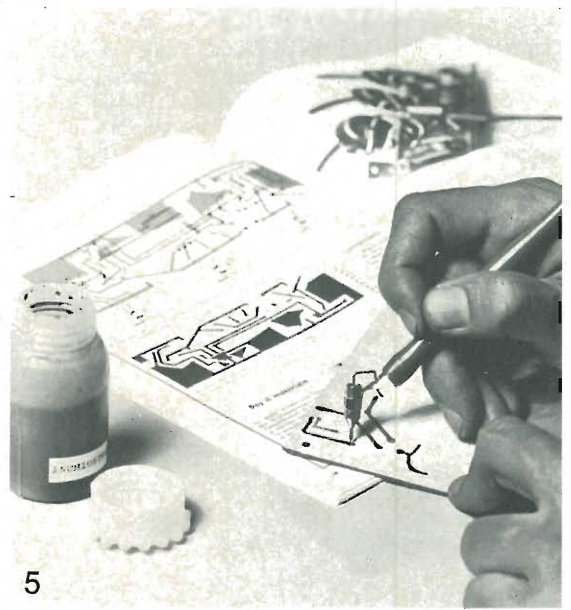
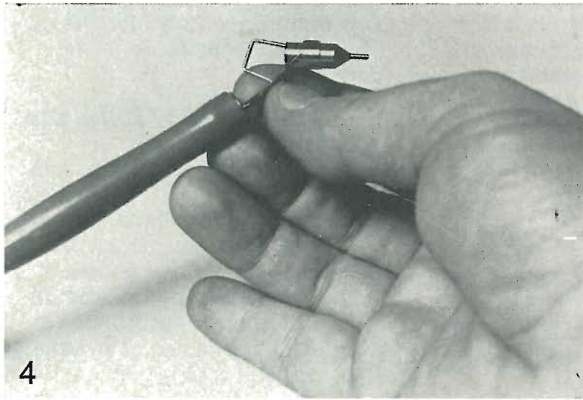
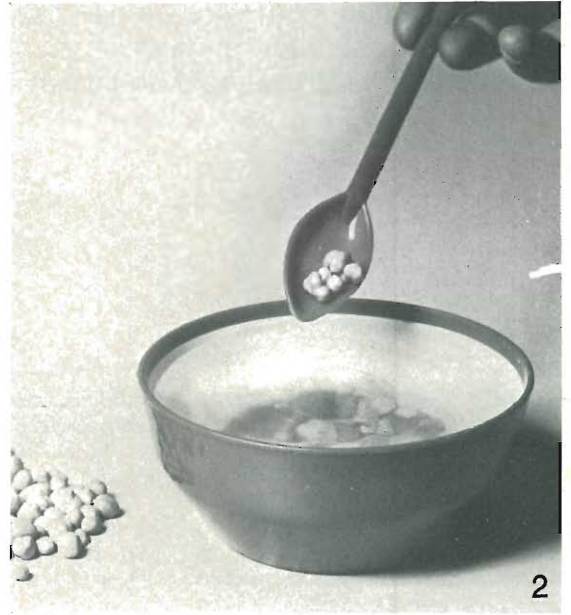

DOVE SI ACQUISTANO

Il reperimento dei materiali necessari alla realizzazione dei circuiti stampati è facilitato dai numerosi punti di vendita, al minuto e all'ingrosso, esistenti nelle principali città italiane. Alcune di queste ditte effettuano anche vendite per corrispondenza e quindi anche coloro che abitano nei piccoli centri possono comodamente acquistare i vari prodotti. Allo scopo di facilitare coloro che solo da poco tempo si sono accostati alla sperimentazione elettronica, forniamo gli indirizzi di alcuni rivenditori presso i quali è possibile acquistare tutti i prodotti necessari alla realizzazione dei circuiti stampati.



Prodotti chimici e inchiostri protettivi:

ACEI - Via Avezzana, 1 Milano
CORBETTA - Via Zurigo, 20 Milano

ELMI - Via Cislighi, 17 Milano
MARCUCCI - Via F.lli Bronzetti, 37 Milano

GBC - Punti di vendita in numerose città italiane.

Laminati:

Presso quasi tutti i rivenditori di materiale elettronico è possibile acquistare basette vergini di varie dimensioni.

Esistono inoltre in commercio kit contenenti tutti i prodotti necessari alla realizzazione di circuiti stampati compreso un certo numero di basette vergini. Vengono venduti ad esempio da Corbetta (Via Zurigo 20 Milano), dalla GBC (Viale Matteotti 66, Cinisello Balsamo), dalla Kit Shop (Via Mauro Macchi 44, Milano).

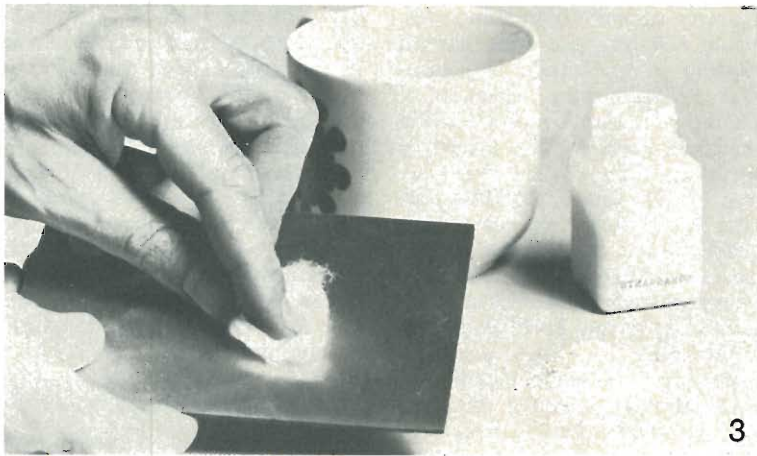

3

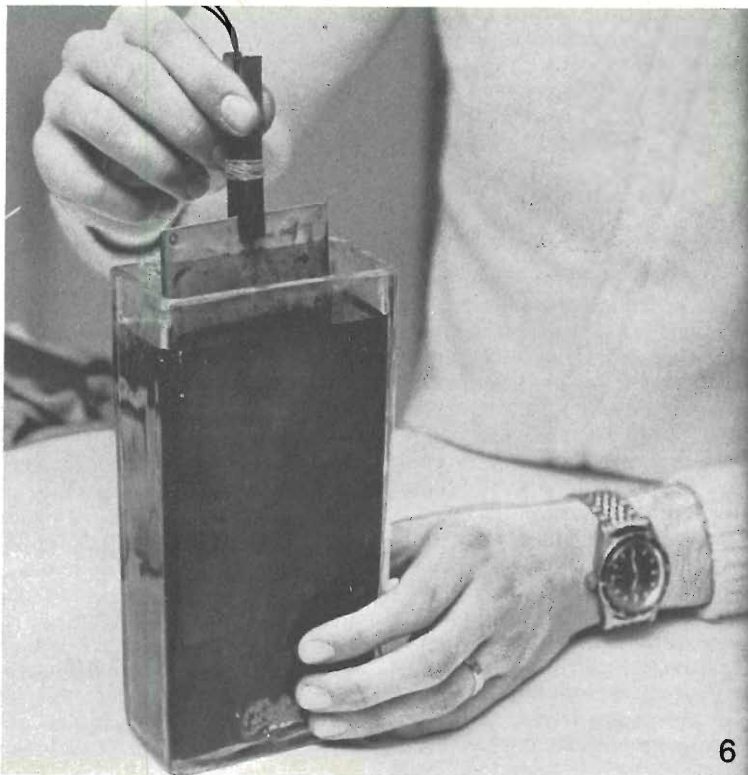

6

Preparazione del materiale

I granuli di reagente (1) devono essere sciolti in acqua magari tiepida per ottenere la soluzione di percloruro (2) che serve a corrodere il rame. La basetta deve essere opportunamente sgrassata (3) con l'apposito sgrassante e un po' di ovatta. Quindi, caricato il pennino di inchiostro (4) si provvede a tracciare il disegno (5) con la massima precisione possibile. La basetta, dopo che l'inchiostro è asciutto, viene immersa nella soluzione corrosiva (6) Circa mezz'ora dopo si estrae la basetta che è già pronta: basta ripulire l'inchiostro (7) con un po' di alcool e procedere (8) con le saldature.

I CIRCUITI A DOPPIA TRACCIA

Nei montaggi elettronici moderni appaiono abbastanza spesso circuiti stampati cosiddetti a doppia traccia: il disegno ramato appare cioè su ambedue le facce della piastrina. I componenti risulteranno poi collegati analogamente parte su di una faccia, parte sull'altra. Ciò si fa per rendere ancora più compatti dal punto di vista pratico i moduli elettronici. Gli stampati doppia traccia non presentano grosse difficoltà di realizzazione. Vediamo come si realizzano.

Innanzitutto ci si procura una basetta vergine che abbia il deposito ramato su entrambe le facce. Quindi si procede come segue. Fatto il disegno ad inchiostro sulla prima faccia, come nel caso semplice di basetta a traccia semplice, si deve ricoprire uniformemente di inchiostro protettivo, completamente, anche la seconda faccia prima di immergere la basetta nella soluzione apposita. In tal modo, dopo 30 minuti, avremo

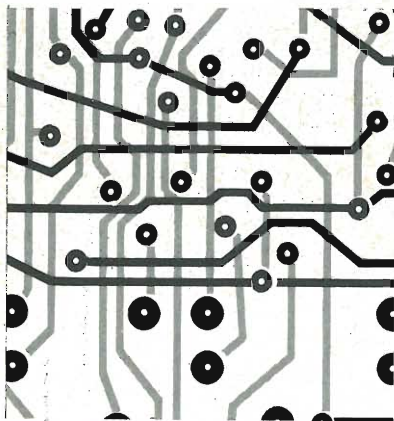

il primo tracciato di rame su di una faccia e ancora (perché il velo di inchiostro è protettivo!) il deposito di rame completo sull'altra faccia. Fatti a questo punto i fori, basta ripetere le operazioni: tracciare il secondo tracciato sulla seconda faccia e ricoprire completamente di inchiostro la prima faccia. Quindi immersione nella soluzione corrosiva che non agirà (l'inchiostro lo impedisce!) sulla prima traccia. Infine pulizia finale: avremo così i disegni previsti su ognuna delle due facce della basetta.

sottile astina che ostruisce il foro di uscita quando il pennino stesso non è appoggiato sulla basetta evitando in tale modo la fuoriuscita dell'inchiostro. Quando il pennino viene appoggiato l'astina viene spinta verso l'alto lasciando fuoriuscire l'inchiostro. Per tracciare delle linee perfettamente dritte si dovranno impiegare delle squadrette con bordi a sbalzo; per tracciare invece delle linee curve si dovranno impiegare dei cerchimetri sempre con bordi a sbalzo. Naturalmente le linee potranno essere tracciate senza l'ausilio di questi attrezzi e cioè a mano libera; in questo caso le linee non risulteranno mai perfette anche se ai fini pratici questo fatto non ha alcuna importanza. Il tempo di essiccamento varia da inchiostro a inchiostro; generalmente sono sufficienti 20-30 secondi per un perfetto essiccamento dell'inchiostro.

Preparazione dell'acido

Questa operazione può essere evitata se il percloruro ferrico viene acquistato già in soluzione e cioè opportunamente sciolto in acqua. Tuttavia quasi tutti i rivenditori preferiscono fornire questa sostanza allo stato solido.

Il percloruro ferrico allo stato solido ha un colore giallo chiaro ed è venduto grezzo sotto forma di polvere che si agglomera molto facilmente oppure sotto forma di palline del diametro di circa un centimetro. Questa sostanza deve essere sciolta in acqua; per preparare un litro di soluzione sono necessari circa 150-200 grammi di percloruro ferrico solido che si sciolgono completamente in circa 5-10 minuti. Il tempo richiesto per il completo scioglimento può essere ridotto riscaldando leggermente l'acqua. Il percloruro ferrico può essere tranquillamente maneggiato in quanto non è tossico. Occorre invece prestare la massima attenzione a non macchiare gli abiti con la soluzione in quanto le macchie sono difficilmente eliminabili e rovinano i tessuti. Un'altra importante considerazione riguarda il recipiente nel quale conservare la soluzione e la bacinella nella quale effettuare la corrosione. Entrambi questi contenitori debbono tassativamen-

te essere di materiale non metallico. Potranno essere utilizzati a questo scopo recipienti e bacinelle di plastica o di vetro. I recipienti metallici vengono attaccati dalla soluzione di percloruro ferrico che scambia il ferro con il materiale metallico con il quale viene a contatto provocando tra l'altro una reazione esotermica cioè una reazione che produce una notevole quantità di calore, specie se il recipiente o la sostanza con la quale viene a contatto è l'alluminio.

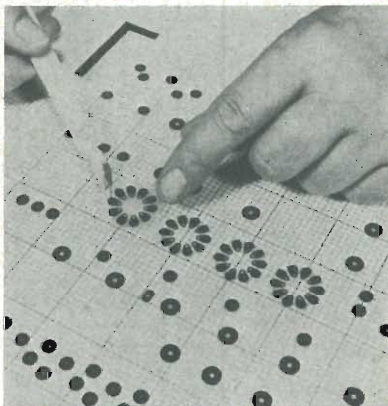

Corrosione della basetta

La corrosione della superficie ramata non protetta dalla basetta avviene immergendo la stessa nella soluzione di percloruro ferrico precedentemente preparata. La reazione chimica che avviene è molto semplice, il rame prende il posto del ferro nella soluzione ed il ferro precipita sul fondo della bacinella. Il tempo necessario per la completa corrosione è compreso tra 15 minuti e qualche ora e dipende da numerosi fattori, primo fra tutti la freschezza della soluzione. Infatti se la soluzione

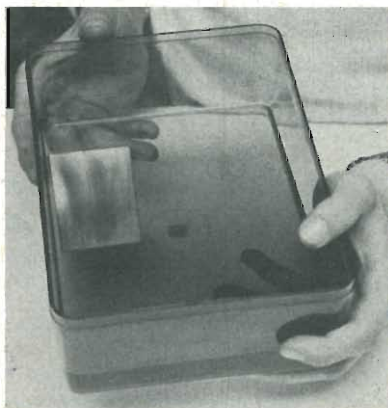

è stata impiegata numerose volte il tempo necessario per la completa corrosione aumenta notevolmente. Con un litro di soluzione è possibile incidere circa 0,3-0,5 metri quadri di laminato a seconda dello spessore del rame. Per accelerare la corrosione possono essere adottati alcuni accorgimenti dettati dall'esperienza. Innanzitutto si potrà portare la soluzione ad una temperatura compresa tra 35 e 45 gradi; oltre i 45 gradi il tempo di corrosione aumenta. Un altro accorgimento è quello di lasciare galleggiare la bassetta sopra la soluzione con il lato ramato rivolto ovviamente verso il basso. E' buona regola inoltre agitare frequentemente la soluzione. Per la corrosione dei circuiti stampati possono essere impiegate altre sostanze tra le quali il percloruro di ammonio, l'acido cromico e soprattutto l'acido fluoridrico con il quale il tempo di corrosione si riduce a poche decine di secondi. Gli inchiostri protettivi da impiegare in questi casi debbono resistere all'azione di queste sostanze così come debbono resistere i recipienti e le bacinelle.

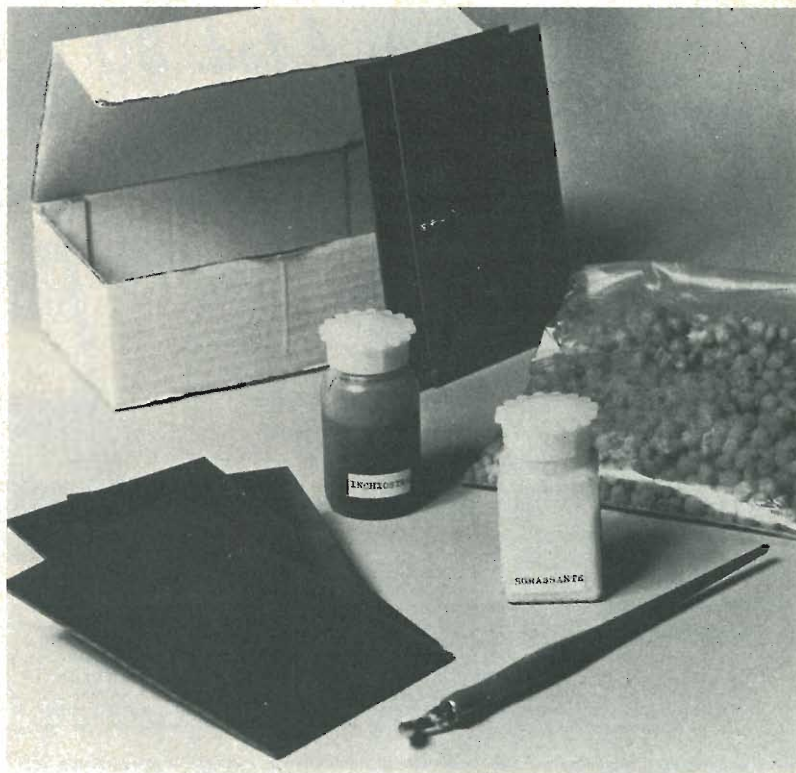

Il kit utilizzato per gli esperimenti e le immagini è prodotto dalla Kit Shop, via M. Macchi 44, Milano al prezzo di lire 4500.

Pulizia della bassetta

Ultimata la corrosione la bassetta dovrà essere estratta dalla soluzione di percloruro ferrico (la bassetta potrà essere estratta con le mani senza alcun pericolo) e lavata in acqua corrente. Lo scopo di questo lavaggio è quello di eliminare completamente anche la più piccola traccia di percloruro. Si dovrà quindi asportare l'inchiostro protettivo impiegando uno straccio imbevuto d'alcool; gli inchiostri protettivi che non sono

eliminabili con alcool, potranno essere eliminati con trielina o con prodotti similari. Negli ultimi anni si sono affermati gli inchiostri autosaldanti i quali non debbono essere eliminati dopo la corrosione; le saldature possono essere effettuate direttamente sulle piste ricoperte di inchiostro. Tuttavia non sempre questi inchiostri sono di buona qualità e sovente le saldature risultano difficoltose; perciò consigliamo, anche in questo caso, di asportare lo strato protettivo. Dopo questa fase la ba-

setta dovrà essere opportunamente forata. Infine, per proteggere le piste dagli agenti atmosferici e dalla ossidazione si potrà impiegare uno dei tanti prodotti protettivi esistenti in commercio che, tra l'altro, facilitano le saldature.

È dunque abbastanza semplice realizzare molto bene le basette che servono ad ospitare i nostri simpatici componenti elettronici senza grossi problemi poi di saldatura. E dove metter poi la soddisfazione di poter dire "questa bassetta l'ho fatta io"?! Dunque coraggio, soprattutto per chi è alle prime armi è necessario provare. Un'ultima cosa: è chiaro che sulle basette si può disegnare anche per diletto. Chi lasciando per un attimo l'elettronica, vuol provare a fare qualche capolavoro artistico provi: si può realizzare facilmente un piccolo quadretto, firmato, per il laboratorio. Ringraziamo la Kit Shop per la cortese assistenza prestataci nella realizzazione di questo servizio per fotografie e materiali.

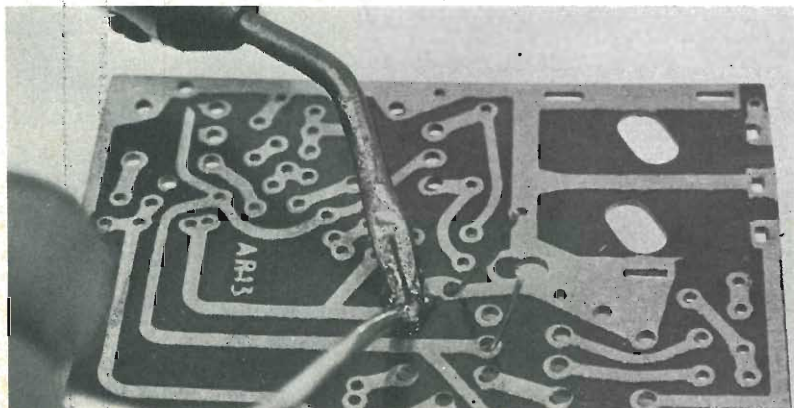



Fantastico III Microtest Mod. 80

Brevettato - Sensibilità 20.000 ohms / volt

**VERAMENTE
RIVOLUZIONARIO!**

Il tester più piatto, più piccolo e più leggero del mondo!
(90 x 70 x 18 mm. solo 120 grammi) con la più ampia scala (mm. 90)

Assenza di reostato di regolazione e di commutatori rotanti!
Regolazione elettronica dello zero Ohm!
Alta precisione: 2% sia in c.c. che in c.a.

8 CAMPI DI MISURA E 40 PORTATE!!!

- VOLT C.C.:** 6 portate: 100 mV. - 2 V. - 10 V. - 50 V. - 200 V. - 1000 V. - (20 k Ω/V)
- VOLT C.A.:** 5 portate: 1,5 V. - 10 V. - 50 V. - 250 V. - 1000 V. - (4 k Ω/V)
- AMP. C.C.:** 6 portate: 50 μA - 500 μA - 5 mA - 50 mA - 500 mA - 5 A
- AMP. C.A.:** 5 portate: 250 μA - 2,5 mA - 25 mA - 250 mA - 2,5 A -
- OHM.:** 4 portate: Low Ω - $\Omega \times 1$ - $\Omega \times 10$ - $\Omega \times 100$ (da 1 Ω fino a 5 Mega Ω)
- V. USCITA:** 5 portate: 1,5 V. - 10 V. - 50 V. - 250 V. - 1000 V.
- DECIBEL:** 5 portate: + 6 dB - + 22 dB - + 36 dB - + 50 dB - + 62 dB
- CAPACITA'** 4 portate: 25 μF - 250 μF - 2500 μF - 25.000 μF

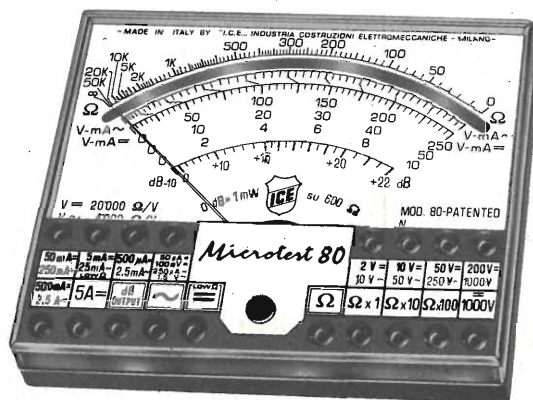

Strumento a nucleo magnetico, antiurto ed antivibrazioni, schermato contro i campi magnetici esterni, con scala a specchio. ■ Assemblaggio di tutti i componenti eseguito su circuito stampato ribaltabile e completamente asportabile senza alcuna dissaldatura, per una eventuale facilissima sostituzione di qualsiasi componente. ■ Resistenze a strato metallico ed a filo di manganina di altissima stabilità e di altissima precisione (0,5%). ■ Protezione statica dello strumento contro i sovraccarichi anche mille volte superiori alla sua portata. ■ Fusibile di protezione a filo ripristinabile (montato su Holder brevettato) per proteggere le basse portate ohmmetriche. ■ Pila al mercurio da Volt 1,35 della durata, per un uso normale, di tre anni. ■ Il Microtest mod. 80 I.C.E. è costruito a sezioni intercambiabili per una facile ed economica sostituzione di qualsiasi componente che si fosse accidentalmente guastato e che può essere richiesto presso il ns/ servizio ricambi o presso i migliori rivenditori. ■ Manuale di istruzione dettagliatissimo comprendente anche una «Guida per riparare da soli il Microtest mod. 80 ICE» in caso di guasti accidentali.

Prezzo netto Lire 10.900 franco nostro stabilimento, completo di: astuccio in resinpelle speciale, resistente a qualsiasi strappo o lacerazione, puntali, pila e manuale di istruzione. ■ L'Analizzatore è completamente indipendente dal proprio astuccio. ■ A richiesta dieci accessori supplementari come per i Tester I.C.E. 680 G e 680 R. ■ Colore grigio. ■ Ogni Tester I.C.E. è accompagnato dal proprio certificato di collaudo e garanzia.

Brevettato - Sensibilità 20.000 ohms / volt - Precisione 2%

Supertester 680 G

È il modello ancor più progredito e funzionale del glorioso 680 E di cui ha mantenuto l'identico circuito elettrico ed i

10 CAMPI DI MISURA E 48 PORTATE!!!

- VOLTS C.C.:** 7 portate: 100 mV. - 2 V. - 10 V. - 50 V. - 200 V. - 500 V. e 1000 V. (20 k Ω/V)
- VOLTS C.A.:** 6 portate: 2 V. - 10 V. - 50 V. - 250 V. - 1000 V. e 2500 Volts (4 k Ω/V)
- AMP. C.C.:** 6 portate: 50 μA - 500 μA - 5 mA - 50 mA - 500 mA e 5 A. C.C.
- AMP. C.A.:** 5 portate: 250 μA - 2,5 mA - 25 mA - 250 mA e 2,5 Amp. C.A.
- OHMS:** 6 portate: Ω : 10 - $\Omega \times 1$ - $\Omega \times 10$ - $\Omega \times 100$ - $\Omega \times 1000$ - $\Omega \times 10000$ (per letture da 1 decimo di Ohm fino a 100 Megaohms).
- Rivelatore di REATTANZA:** 1 portate: da 0 a 10 Megaohms.
- CAPACITA':** 5 portate: da 0 a 5000 e da 0 a 500.000 pF - da 0 a 20; da 0 a 200 e da 0 a 2000 Microfarad.
- FREQUENZA:** 2 portate: 0 ÷ 500 e 0 ÷ 5000 Hz.
- V. USCITA:** 5 portate: 10 V. - 50 V. - 250 V. - 1000 V. e 2500 V.
- DECIBELS:** 5 portate: da -10 dB a + 70 dB.

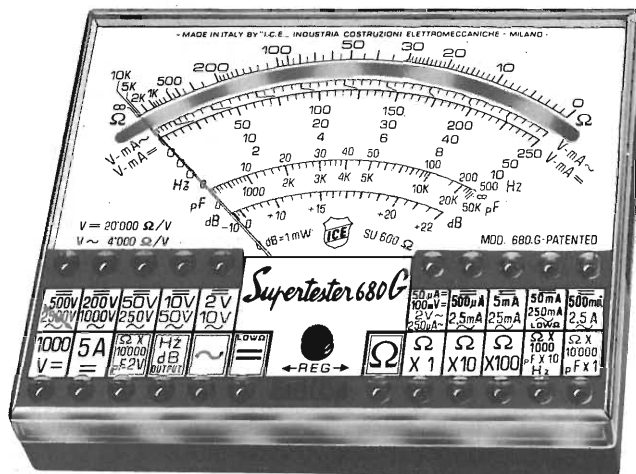

Uno studio tecnico approfondito ed una trentennale esperienza hanno ora permesso alla I.C.E. di trasformare il vecchio modello 680 E, che è stato il Tester più venduto in Europa, nel modello 680 G che presenta le seguenti migliorie:

Ingombro e peso ancor più limitati (mm. 105 x 84 x 32 - grammi 250) pur presentando un quadrante ancora molto più ampio (100 mm. II) ■ Fusibile di protezione a filo ripristinabile (montato su Holder brevettato) per proteggere le basse portate ohmmetriche. ■ Assemblaggio di tutti i componenti eseguito su circuito stampato ribaltabile e completamente asportabile senza alcuna dissaldatura per una eventuale facilissima sostituzione di ogni particolare. ■ Costruito a sezioni intercambiabili per una facile ed economica sostituzione di qualsiasi componente che venisse accidentalmente guastato e che può essere richiesto presso il ns/ servizio ricambi o presso i migliori rivenditori. ■ Manuale di istruzione dettagliatissimo, comprendente anche una «Guida per riparare da soli il Supertester 680 G «ICE» in caso di guasti accidentali». ■ Oltre a tutte le suaccennate migliorie, ha, come per il vecchio modello 680 E, le seguenti caratteristiche: Strumento a nucleo magnetico antiurto ed antivibrazioni, schermato contro i campi magnetici esterni, con scala a specchio. ■ Resistenze a strato metallico ed a filo di manganina di altissima stabilità e di altissima precisione (0,5%). ■ Protezione statica dello strumento contro i sovraccarichi anche mille volte superiori alla sua portata. ■ Completamente indipendente dal proprio astuccio. ■ Abbinabile ai dodici accessori supplementari come per il Supertester 680 R e 680 E. ■ Assenza assoluta di commutatori rotanti e quindi eliminazione di guasti meccanici e di contatti imperfetti.

Prezzo L. 15.000 franco ns/ stabilimento, completo di: astuccio in resinpelle speciale, resistente a qualsiasi strappo o lacerazione, puntali, pinze a coccodrillo, pila e manuale di istruzione. ■ Colore grigio. ■ Ogni Tester I.C.E. è accompagnato dal proprio certificato di collaudo e garanzia.

**OGNI STRUMENTO I.C.E. È GARANTITO.
RICHIEDERE CATALOGHI GRATUITI A:**

**I.C.E. VIA RUTILIA, 19/18
20141 MILANO - TEL. 531.554/5/6**

**per chi
comincia**

Otto porte logiche per una sirena

Generatore di nota studiato particolarmente per la realizzazione di unità di potenza per sistemi di allarme. Il circuito si presta anche per la costruzione di simpatici gadget.

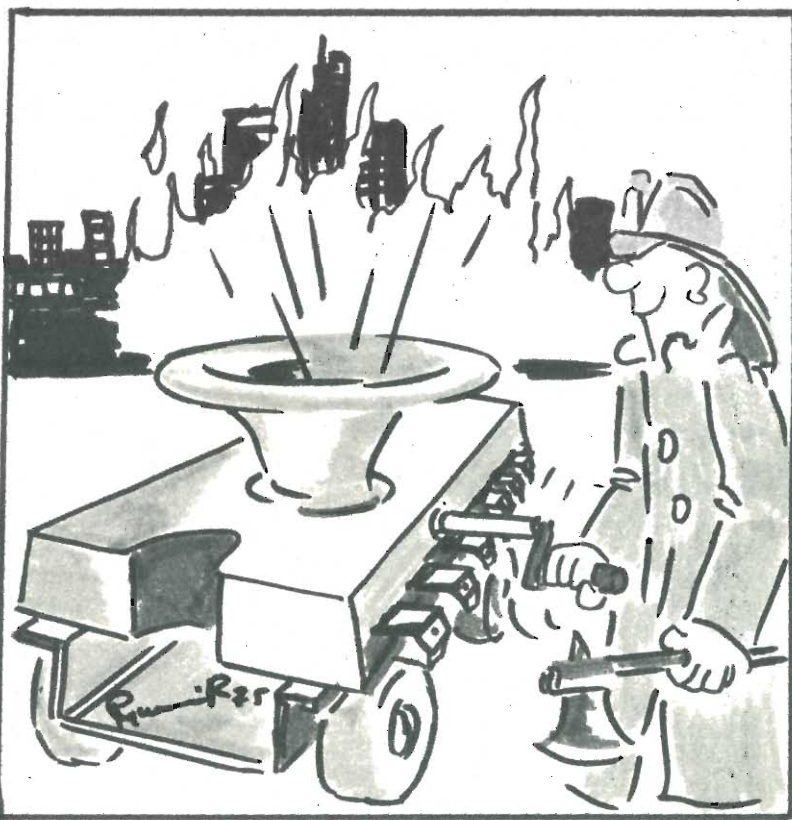

Quando, qualche anno fa, comparvero sul mercato i primi integrati, molti sperimentatori, affascinati da quei piccoli «così» che facevano le parti di molti transistor e resistori, scuotevano però la testa pensando che mai quei fantastici congegni li avrebbero aiutati nel loro hobby, mai avrebbero abbellito il loro laboratorio.

« Saranno usati solo dalle grandi industrie » si diceva; « Il loro prezzo sarà sempre troppo elevato nel commercio al minuto » e

così via. Per fortuna le cose sono andate diversamente: oggi gli integrati sono diffusissimi fra gli hobbisti dell'elettronica, per gli indubbi vantaggi che essi recano: schemi più semplici, minor numero di componenti discreti (come resistenze e condensatori), progetti più facili e realizzazioni più economiche.

Ma non solo questo. E' stato molto significativo notare come gli integrati digitali, nati solo per soddisfare le richieste industriali per la produzione di apparecchiatura-

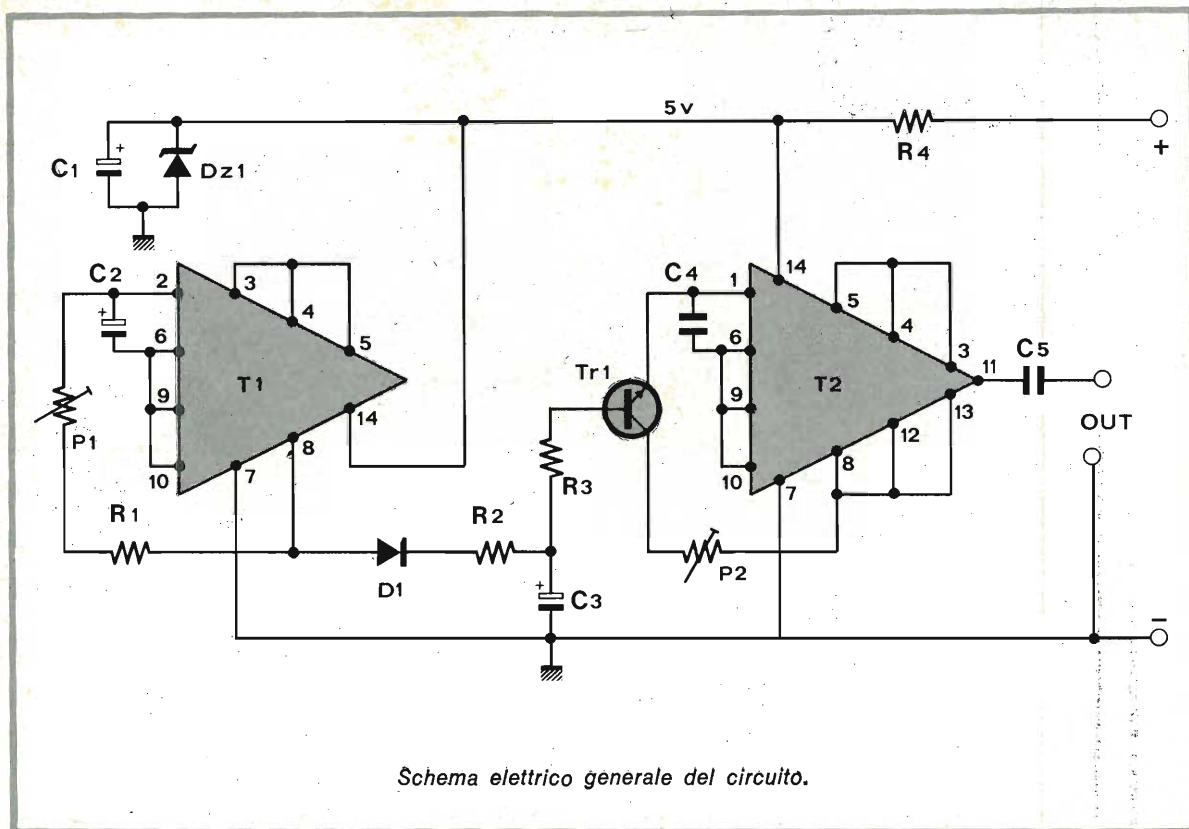

Schema elettrico generale del circuito.

Le « porte logiche »

Non è una scoperta recente: già Aristotele nei suoi trattati di logica parlava di solo due possibilità del discorrere: vero è falso, presente e assente, uno e zero. E questo perché il linguaggio della logica binaria è fin dei conti il linguaggio più semplice possibile e il più facile da comprendere usa solo due parole, due concetti: *si* e *no*.

Certo è che da un punto di partenza così intuibile è possibile poi dedurre tutta una serie di idee difficilmente digeribili è quello che De Morgan e Boole fecero nel secolo scorso quando ricavarono dai semplici principi aristotelici un complesso di tecniche di logica matematica; ma è appunto questa matematica, in cui gli unici numeri sono lo 0 e l'1, a semplificare ed a permettere il funzionamento dei grossi e ormai quasi onnipotenti « cervelli elettronici ».

Trasportata in termini di elettronica, la logica binaria (o l'algebra di Boole, che è poi la stessa cosa) impone ad un complesso di circuiti elettronici solo due stati possibili, simboleggiati normalmente con i numeri 0e 1 o con le lettere H (high-alto) e L (low-basso), corrispondenti a diverse situazioni fra loro equivalenti, come acceso e spento, presenza e assenza di segnale, conduzione e non-conduzione, e così via. Ad esempio, considerando un elemento circuitale elementare, quale può essere un singolo transistor, questo nei circuiti a logica binaria ha solo due stati possibili: la saturazione e l'interdizione; ciò che è importante è che non esistono stati intermedi permessi e che quindi il funzionamento non è lineare. Dato che le "parole" del linguaggio binario sono soltanto due, ogni volta che vogliamo trasmettere un messaggio complesso in quel linguaggio dobbiamo utilizzare una complica-

Porte Or

Ing.1	Ing.2	Out
H	H	H
H	L	H
L	H	H
L	L	L



Porte And

Ing.1	Ing.2	Out
H	H	H
H	L	L
L	H	L
L	L	L

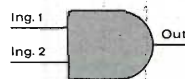

ta e determinata successione di tali « parole »; ad esempio, ciò è indispensabile quando si voglia impostare una operazione matematica affinché possa essere trasmessa e « capita » da un calcolatore. Un altro esempio: per esprimere il numero 43 nel codice binario dovrò usare questa sequenza: 101011 (beh, ve lo spiego la prossima volta).

Analogamente, all'ingresso

ture logiche, siano diventati in mano agli sperimentatori più accaniti, occasione per applicazioni ben più semplici, come piccoli giochi elettronici, o per risolvere i piccoli problemi dell'auto-costruzione.

La sirena elettronica che qui vogliamo presentare usa appunto due integrati logici. Essa è stata progettata per funzionare (in unione ad un amplificatore di potenza ed a un altoparlante) accanto ad un sistema antifurto, e quindi con il compito di dare un segnale d'allarme facilmente riconoscibile che dia avviso del tentativo di furto. Ma le applicazioni del nostro generatore possono essere più numerose di quante ne possiate immaginare.

La sirena è realizzata, abbiamo detto, con due integrati logici: si tratta di due SN7400, ciascuno dei quali contiene quattro porte logiche NAND. Ciascun integrato realizza, con un numero di componenti discreti veramente basso, un oscillatore a bassa frequenza: il segnale fornito da un oscillatore modula la frequenza del segnale prodotto dall'altro.

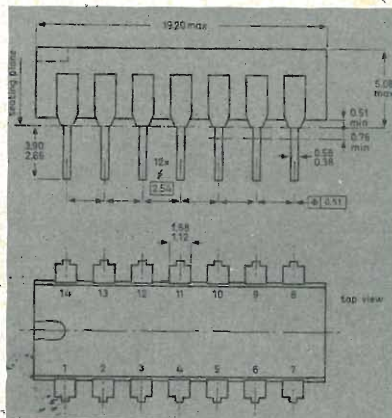

Oltre ai due integrati compaiono sullo schema della nostra sirena altri semiconduttori: in particolare TR1, che insieme a D1, R2, C3 ed R3 realizza l'effetto di « strascico » della nota prodotta, caratteristico delle sirene meccaniche, soprattutto quelle ad aria compressa. Il suono ottenuto ha caratteristiche diverse a seconda di come si regolano i due trimmer P1 e P2; in particolare, P2 modifica la frequenza della nota base, mentre P1 varia il tipo di modulazione con cui la nota vie-

ne emessa: la modulazione consiste in ciclici spostamenti di frequenza dalla nota scelta come base.

Lo zener DZ1 il condensatore elettrolitico C1 e la resistenza R4 garantiscono i 5 volt. circa necessari per il funzionamento degli integrati, e permettono di alimentare il generatore con tensioni diverse: vedremo più avanti come il valore di R4 dipenda dalla tensione applicata.

Il segnale fornito dal generatore descritto non è sufficiente per pilotare direttamente un altoparlante; occorre quindi inserire fra il generatore e il diffusore acustico scelto un amplificatore di potenza. Il mercato offre molti amplificatori adatti a questo scopo, già montati o in scatola di montaggio.

A parte sarà realizzato l'alimentatore adatto all'amplificatore scelto, secondo le indicazioni della casa costruttrice. I collegamenti da effettuare sono ora abbastanza semplici: l'alimentatore costruito sarà connesso all'amplificatore, facendo attenzione alla polarità, e, sempre avendo cura di non

del calcolatore dovrà esserci un particolare circuito in grado di riconoscere tali predeterminate sequenze: è a questo punto che entrano in gioco i circuiti « porta » (o « porte logiche »), la cui funzione è quella di risolvere le diverse combinazioni, reagendo positivamente di fronte ad una giusta combinazione e negativamente in tutti gli altri casi.

I circuiti porta si distinguono in due grandi categorie: le porte OR e le porte AND. Beh, alcune precisazioni per non fraintenderci: dobbiamo immaginare questi circuiti porta come delle « scatole » con molti ingressi ed una uscita. Non ci interessa sapere cosa è contenuto in queste scatole, e questa è una regola generale che vale ogniqualvolta abbiamo a che fare con integrati logici: ci deve importare solo che un particolare integrato svolge una determinata funzione (esiste una precisa serie di simboli grafici che esprimono le fondamentali

Porte Nor

Ing.1	Ing.2	Out
H	H	L
H	L	L
L	H	L
L	L	H

Porte Nand

Ing.1	Ing.2	Out
H	H	L
H	L	H
L	H	H
L	L	H

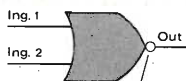

-state indicator-

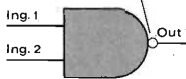

in dipendenza dello stato degli ingressi e del modo con cui la porta « ragiona », cioè elabora i segnali presenti ai suoi ingressi.

Fondamentalmente, possiamo dire che in una porta OR è sufficiente che uno degli ingressi sia alto perché l'uscita sia alta; in una porta AND, invece, per ottenere lo stesso risultato è necessario che tutti gli ingressi siano alti.

In alcune porte lo stato dell'uscita è capovolto; cioè, quando nelle porte OR e AND l'uscita è alta, qui è bassa, e viceversa; queste porte vengono chiamate NOR e NAND. Notate i diversi simboli grafici che permettono di riconoscere i diversi tipi di porta; lo stato d'uscita è indicato dal piccolo cerchietto state indicator.

Sette porte NAND collegate fra loro formano due oscillatori a frequenza diversa, i quali costituiscono il generatore di sirena nel circuito qui presentato.

funzioni logiche: porta, contatore, memoria, ecc.), non come esso svolge tale funzione, quali componenti usa, e così via.

A riprova di ciò sta il fatto che ben difficilmente troverete sulle riviste d'elettronica il circuito elettrico d'un integrato logico.

Ma torniamo alle nostre « scatole ». La loro uscita può essere « alta » o « bassa » (ricordiamoci che solo queste sono le due condizioni possibili)

IL MONTAGGIO DELLA SIRENA

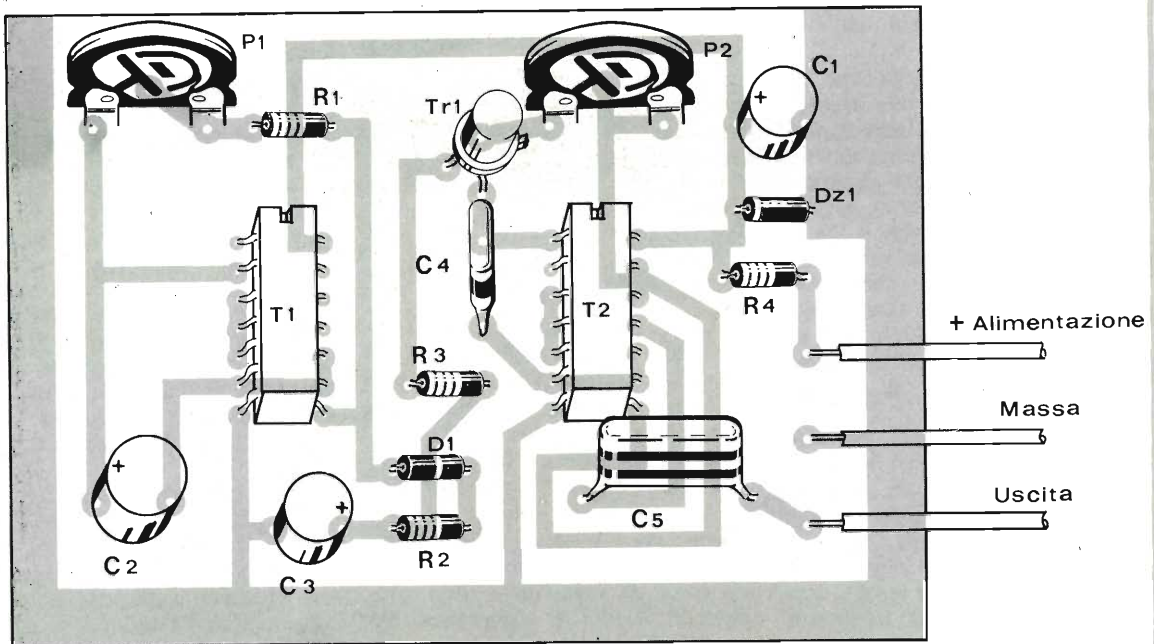

Piano generale per la disposizione dei componenti sulla basetta.

Traccia del circuito stampato utilizzato. Per la sua realizzazione può essere utilizzato del comune supporto fenolico ramato. Si raccomanda la massima attenzione nella preparazione delle piste per gli integrati.

Per il materiale

La spesa necessaria per l'acquisto dei componenti necessari per la costruzione dell'apparecchio si aggira intorno alle 5.000 lire.

Tutte le parti possono essere acquistate presso i migliori rivenditori di componenti elettronici.

Componenti

- R1 = 330 ohm 1/4 watt 10%
- R2 = 1,2 Kohm 1/4 watt 10%
- R3 = 470 ohm 1/4 watt 10%
- R4 = vedi testo
- C1 = 220 microF 6 Volt
- C2 = 1000 microF 6 Volt
- C3 = 330 microF 6 Volt
- C4 = 150 KpF 50 Volt
- C5 = 330 KpF 50 Volt
- P1 = trimmer 470 ohm
- P2 = trimmer 1,5 Kohm
- D1 = diodo al silicio di qualsiasi tipo (10D1, 1N4007, ecc.)
- DZ1 = diodo zener 4,7 volt 1 watt (ad es.: I.R. IEZ4)
- TR1 = BC109B
- T1 = SN7400
- T2 = SN7400

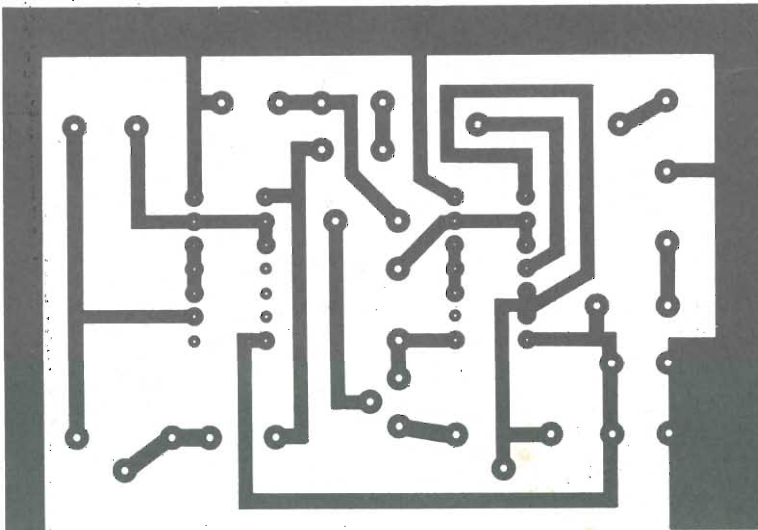

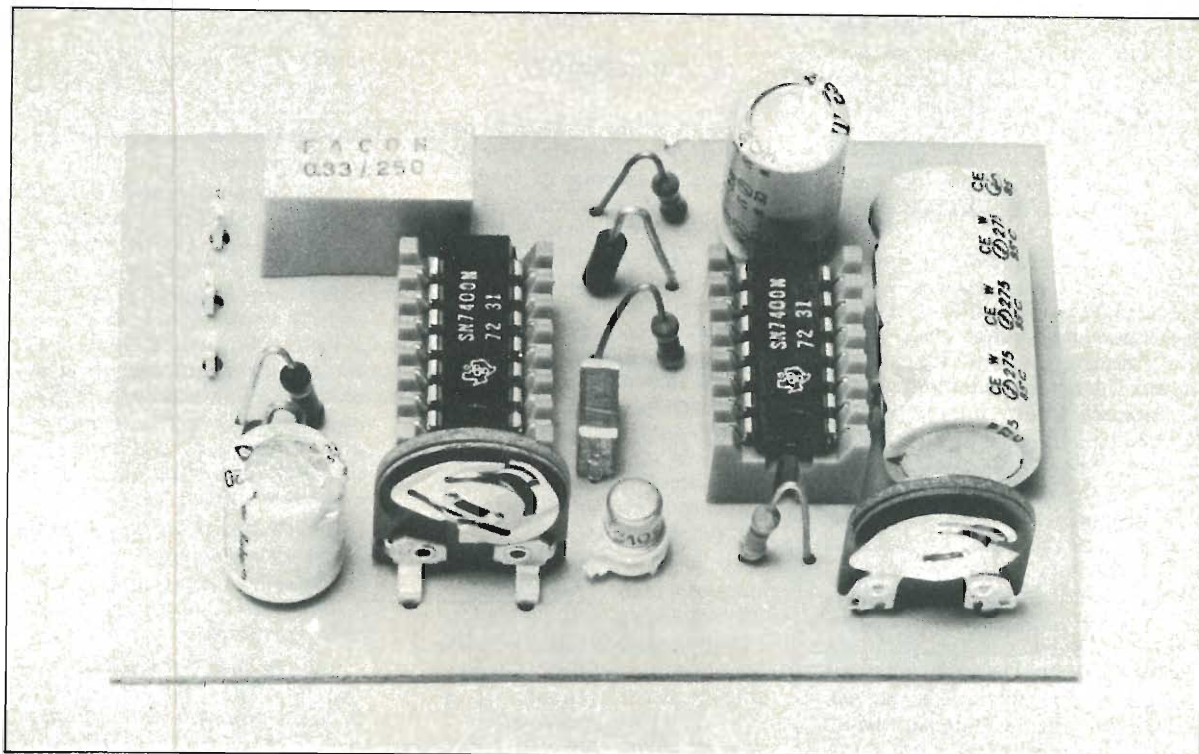

In alto, basetta del prototipo a montaggio ultimato. In basso schema a blocchi per il collegamento della sirena ad un amplificatore di potenza ed un antifurto.

confondere il polo positivo con il negativo, alla sirena elettronica. Il valore di R4 dipende dalla tensione fornita dall'alimentatore, e si calcola usando questa formula:

$$h4 = \frac{V}{I} = \frac{Val-5}{0,04} \text{ in ohm}$$

dove Val è la tensione fornita dall'alimentatore, Val - 5 la tensione ai capi della resistenza e 0,04 in ampere la corrente assorbita dal circuito, e quindi la corrente che attraversa la resistenza stessa.

Per semplicità riportiamo nella tabella accanto alcuni valori, risparmiandovi quindi un po' di conti.

Val	R4 ohm
6-8	47
9-12	120
13-18	220
19-25	330

La corrente assorbita dal generatore è compresa fra i 40 e i 60 mA.

L'uscita della nostra sirena va connessa con l'ingresso dell'amplificatore utilizzando del cavetto schermato, ed inserendo un potenziometro da 47 - 100 Kohm che funga da regolatore del volume del suono emesso.

All'uscita dell'amplificatore sarà poi connesso un altoparlante di adeguata potenza. Speriamo che i disegni vi aiutino a chiarire i vari collegamenti necessari e che riescano ad impedire banali ma tragici errori.

Dato che non ci sono circuiti percorsi da alta frequenza o da alte tensioni, il montaggio della sirena elettronica non presenta particolari difficoltà. Reperito tutto il materiale presso un qualsiasi rivenditore di componenti elettronici, ci si occuperà della realizzazione della basetta stampata.

Ritagliato un rettangolo di 55x80 mm, pulito il rame con carta smeriglio, si seguirà fedelmente il disegno riportato, riproducendolo sul rame con il metodo della fotoincisione, oppure con nastri autoadesivi, oppure ancora con il vecchio ma non disprezzabile inchiostro apposito (lo si trova

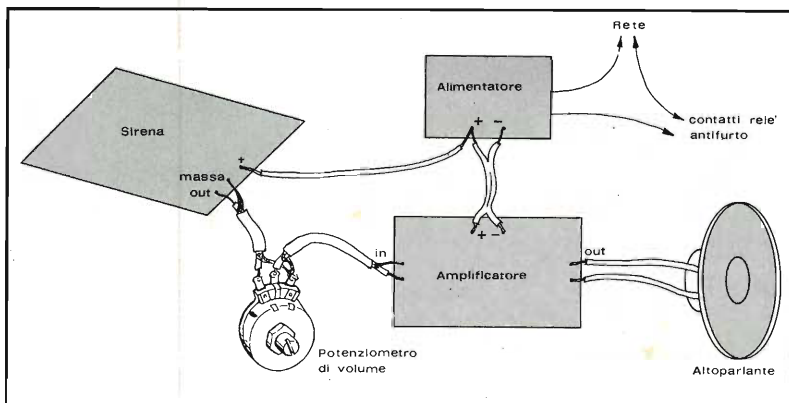

dalla GBC ad esempio), che verrà steso con un pennino da normografo n° 10 o 12. In ogni caso fare attenzione ad evitare sbavature intorno alle piste, specialmente vicino ai piedini degli integrati: possono produrre fastidiosi cortocircuiti sulla basetta finita.

Una volta passata la basetta nell'acido, e lasciata il tempo necessario per l'asportazione del rame superfluo, dopo aver eseguito la foratura, pulito l'inchiostro e lavato il tutto abbondantemente, si procederà al montaggio dei componenti. Dapprima le resistenze (attenzione a leggere i colori), poi i condensatori (non si riscaldino troppo i terminali degli elettrolitici e si controlli più volte la loro polarità), poi i trimmer, il transistor ed infine gli integrati. Attenzione alla tacca (se si montano alla rovescia hanno pochi secondi di vita) e, raccomandazioni che spero superflue, si usi un saldatore di piccola potenza (25-30 watt) con una punta molto sottile, altrimenti è facile che lo stagno faccia ponte fra un piedino e l'altro; si effettui la saldatura con

Come funziona

Prendiamo in considerazione innanzitutto l'oscillatore che produce gli impulsi di modulazione: esso è formato da 3 porte NAND contenute nell'integrato T1, dal condensatore C2, dalla resistenza R1 e dal trimmer P1. Nelle porte NAND l'uscita è « alta » (presenta cioè una certa tensione) quando gli ingressi son « bassi » (cioè a potenziale zero), e viceversa. Indichiamo per semplicità i due stati « alto » e « basso » (presenza o assenza di tensione) con i numeri 1 e 0 rispettivamente.

La sequenza che spiega il funzionamento dell'oscillatore è la seguente:

1) supponiamo che il condensatore C2 sia scarico. L'ingresso della porta 1 (punto A) sarà a 0, la sua uscita (B) a 1; l'uscita della seconda porta (punto C) a 0 e quella della terza (D) a 1. La tensione pre-

sente in D, tramite R1 e P1, inizia a caricare C2, finché la tensione ai capi di questo non è sufficiente a far cambiar stato alla porta 1.

2) Trascorso quindi il lasso di tempo necessario alla carica parziale di C2, la tensione in A diventa sufficiente a far commutare la porta 1; avremo ora: il punto A a 1, B a 0, C a 1 e D a 0 (scusate la brevità). In queste condizioni il condensatore inizia la sua scarica attraverso R1 e P1, e quando esso è scarico, tutto ritorna nelle condizioni di partenza ed il ciclo ricomincia.

L'onda prodotta da un oscillatore di questo tipo è quadra, e la sua frequenza dipende dei valori dati al condensatore ed alla resistenza.

Gli impulsi a frequenza bassissima (data l'elevata capacità di C2) prodotti dall'oscillatore T1, tramite D1 ed R2 caricano il condensatore C3. D1 impedisce che C3 si scarichi

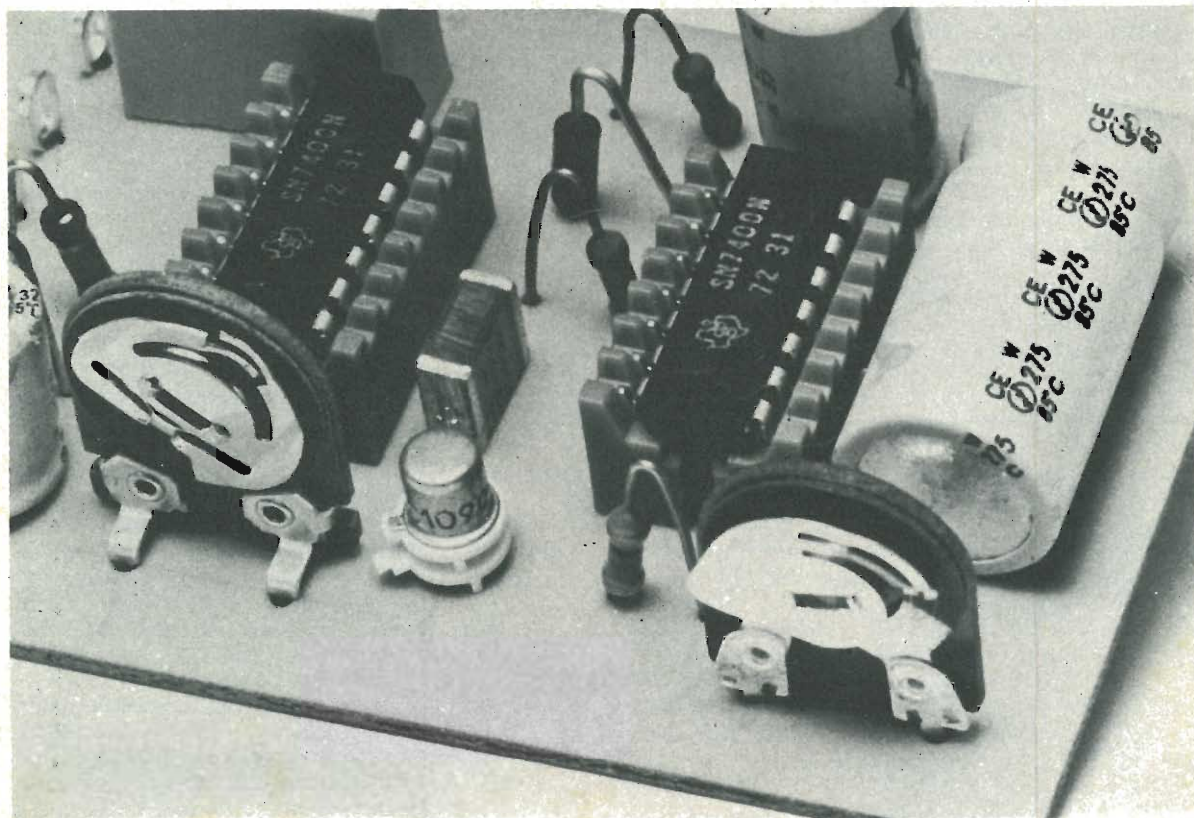

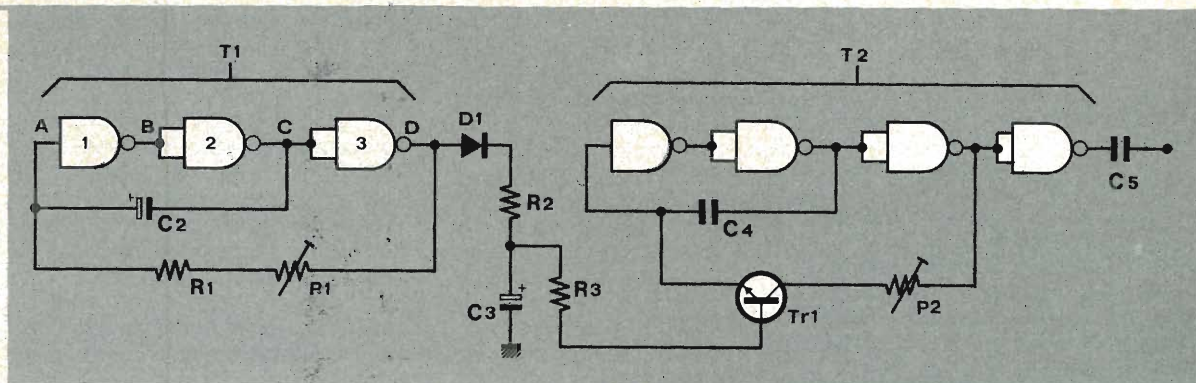

tramite i componenti dell'oscillatore. La tensione ai capi di C3 polarizza il transistor TR1 che si comporta da resistenza variabile, modificando la frequenza dell'oscillatore T2, il cui funzionamento segue anch'esso fedelmente la spiegazione sopra data.

Poiché C3 viene caricato « a singhiozzo » dagli impulsi di T1 e scaricato dalla corrente di polarizzazione di TR1, la tensione ai suoi capi avrà un andamento simile ad un dente di sega: cioè aumenterà bru-

scamente durante la sua carica, e poi lentamente diminuirà fino alla carica successiva. Ma alla diminuzione di tensione ai capi di C3 corrisponde un aumento della resistenza fra collettore ed emettitore di TR1 e quindi un abbassamento del tono della nota prodotta da T2.

Il suono sintetizzato dal nostro generatore ha quindi un andamento di questo genere: la nota inizia con un timbro molto acuto e scivola mano verso un tono basso; que-

sto si ripete ciclicamente; l'altezza iniziale della nota può essere aggiustata tramite P2, mentre la frequenza di ripetizione del ciclo può essere variata agendo su P1.

La quarta porta NAND dell'integrato T2 ha l'unica funzione di disaccoppiare l'uscita dall'oscillatore, mentre C5 blocca eventuali componenti continue, che possono recare danno ai componenti della porta. L'uscita va applicata ad un amplificatore di potenza.

molta rapidità e si lasci passare almeno un minuto fra la saldatura di un piedino e quella del successivo.

Se avete paura di riscaldare eccessivamente gli integrati, se desiderate poterli riutilizzare, se volete dare al montaggio un tocco di professionalità, gli zoccoli per integrati sono la soluzione ai vostri dubbi. Sono di facile reperibilità, e di costo non eccessivo (circa 300 lire l'uno); attenzione ad acquistare lo zoccolo giusto, quello a 14 pin. I terminali dello zoccolo hanno la stessa spaziatura dei piedini dell'integrato, per cui entrano facilmente nei fori indicati sul disegno della basetta: non occorre modificarli.

Montati tutti i componenti, effettuate tutte le saldature, si controlli più di una volta il montaggio (è meglio controllare prima, e non dopo, quando, accorgendosi che il tutto non funziona, si scopre qualche pezzo bruciato). Si effettuino poi i collegamenti esterni con l'amplificatore ed alimentatore, come abbiamo spiegato sopra.

Un consiglio (che vale per tutti i montaggi che realizzerete). E-

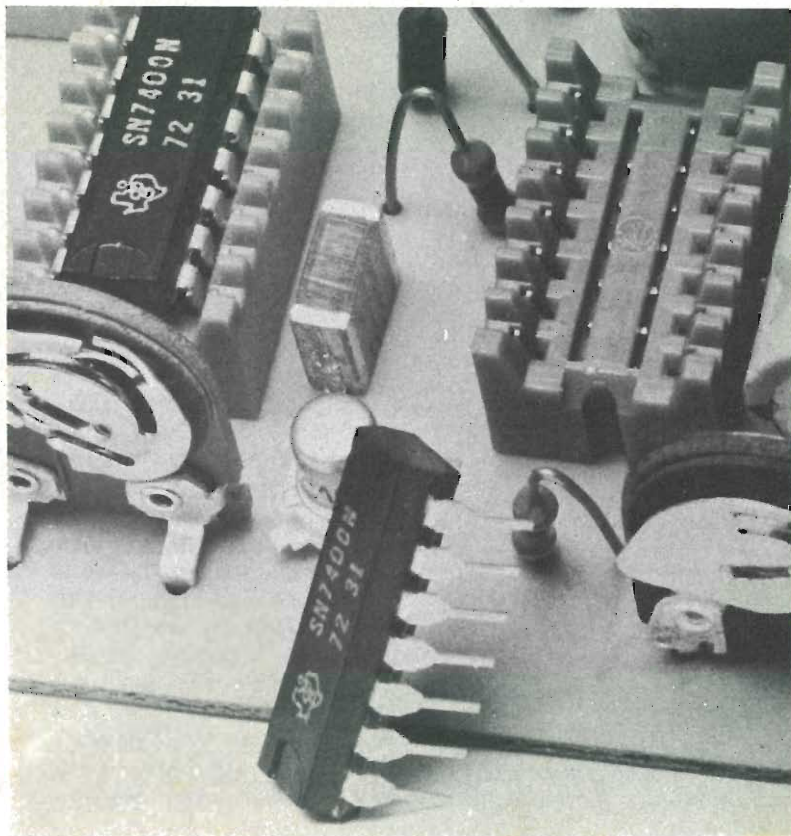

Le modifiche

La sirena presentata in questo articolo non è altro che un generatore di frequenza modulata; la sua funzione può essere quindi (a piacere!) diversa da quella specifica di spaventare eventuali malintenzionati che avessero fatto scattare il nostro sistema antifurto, per diventare magari un oggetto divertente, curioso, da cui tirar fuori suoni strani e irripetibili, per divertire un bambino o far spaventare gli amici, e potrebbe perfino diventare un piccolo strumento musicale, comodo per chi già lavora nel campo della musica elettronica.

Per ottenere un suono diverso possiamo innanzitutto modificare la frequenza dei due oscillatori, che compongono la sirena. La frequenza dell'oscillatore che produce la nota base (integrato T2) è determinata da C4 e P2, oltre che naturalmente da TR1, il quale si incarica di modulare tale nota in frequenza, in accordo con il segnale che, attraverso D1, R2, C3, R3, gli proviene dall'oscillatore di modulazione (integrato T1).

La frequenza dell'oscillatore base può essere modificata variando i valori di C4 e P2. C4 può essere sostituito con un altro condensatore di valore diverso: consigliamo di sperimentare valori compresi fra 100 nF e 10 microF. P2 può essere sostituito con un potenziometro di pari valore: sarà così più agevole la regolazione e risulterà più facile rendersi conto dell'effetto della variazione di resistenza sul suono generato.

Può essere comodo a questo scopo bloccare la modulazione introdotta da TR1: cosa che può essere facilmente fatta collegando uno spezzone di filo fra il polo positivo di C3 e l'alimentazione a 5 volt (polo positivo di C1 e DZ1, piedino 14 degli integrati).

Il discorso fatto per l'oscillatore di nota vale anche per l'oscillatore di modulazione.

P1 e R1 possono essere sostituiti da un potenziometro da 2Kohm; al posto di C2 vanno bene condensatori di valore compreso fra 100 e 1000 microF con un po' di pazienza non sarà difficile trovare i valori a cui corrisponderà un suono gradito, piacevole o comunque adatto allo scopo che avete in testa. Naturalmente nessuno vieta di montare al posto di C2 e C4 dei commutatori (almeno in via sperimentale), con la possibilità di inserire condensatori di diversi valori, e provare così tutte le combinazioni possibili.

L'effetto di « strascico » (la nota inizia con un timbro alto e scivola man mano verso un tono basso; questo si ripete con ciclicità: il periodo è determinato dall'oscillatore T1) è ottenuto tramite D1, R2, C3, TR1. Eliminando C3 il circuito diventa un generatore pulsante che emette a determinati intervalli una nota a frequenza costante; la lunghezza degli intervalli è regolabile con P1 mentre l'altezza della nota con P2.

C3 può essere sostituito con altri condensatori di valore compreso fra 50 e 500 microF: si ottengono effetti molto diversi; suoni « allucinanti » o simili a quei rumori « extraterrestri » che accompagnano i film di fantascienza.

Come nei più complicati strumenti sintetizzatori di musica elettronica (in cui il numero delle variabili e delle combinazioni possibili è estremamente alto, tanto che è quasi impossibile ottenere due volte il medesimo suono, così anche nel nostro piccolo generatore abbiano sperimentato come molti siano gli elementi che possono essere modificati per ottenere un suono diverso. Non vi son regole o formule matematiche attraverso le quali scegliere i valori ottimali; dato soprattutto che non è possibile stabilire scientificamente quale sia il miglior suono prodotto.

sperienza insegna che è sempre bene provare un circuito con collegamenti « volanti » fra le sue parti, lì, sul banco di lavoro, prima di sistemarlo in una scatola o comunque nella posizione definitiva che avete scelto: non c'è niente di più seccante di dover rimontare tutto dopo aver passato decine di minuti a sistemare le cose « un po' per bene »...

Dicevo, collegato l'alimentatore, l'amplificatore, il potenziometro e l'altoparlante, non resta che dare corrente. La sirena deve funzionare all'istante, producendo nell'altoparlante un suono che, da vicino o da lontano, deve ricordarci quello di una sirena. Agendo sui trimmer è poi possibile variare la frequenza (con P2) e la modulazione (con P1) della nota emessa: la regolazione è lasciata ai gusti personali (cioè, si cercherà di ottenere il suono più orribile possibile, dato che si tratta di una sirena d'allarme — scherziamo).

La sirena elettronica, dopo averne controllato il funzionamento, può essere racchiusa in una scatola metallica. Se si è deciso

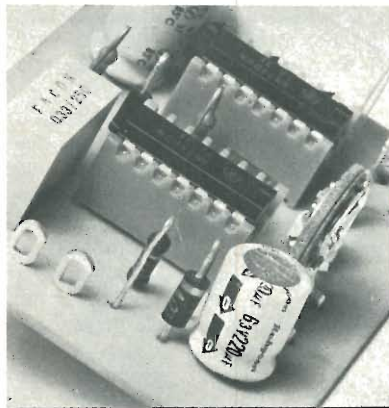

di utilizzarla in unione ad un sistema antifurto (ve ne sono molti sul mercato dei kits di montaggio, essa potrà essere sistemata o vicino alla scatola che contiene i circuiti dell'antifurto o vicino all'altoparlante. —

Due parole sulla posizione di questo: è forse utile sistemarlo lontano dagli altri congegni elettronici, onde evitare che il ladro li localizzi. Cercate un posto un po' mimetizzato, ma nello stesso tempo che permetta una buona diffusione del suono.

S 9+30 R5? QUI C'E' SOTTO QUALCOSA! CHIARO E' UN ZETAGI!!!

offerta di lancio del nuovo lineare a valvole Mod. BV 130



Caratteristiche:
Alimentazione: 220 V - 50 Hz
Potenza uscita: 80 Watt AM - 150 Watt SSB
Potenza ingresso: 1 ÷ 5 Watt
USA 2 VALVOLE
Frequenza: 26 ÷ 30 MHz

**L. 93.500 IVA INCLUSA
FATE PRESTO!
QUANTITATIVO
LIMITATO**

**Spedizioni ovunque in
contrassegno. Per pa-
gamento antic. Sp. Sp.
a nostro carico.**

**La ZETAGI ricorda an-
che la sua vasta gam-
ma di alimentatori sta-
bilizzati che possono
soddisfare qualsiasi e-
sigenza.**

**Consultateci chieden-
do il nostro catalogo
generale inviando lire
200 in francobolli.**

LINEARE DA MOBILE MOD. B 100

60 Watt AM - 100 W SSB
Comando alta e bassa potenza
Frequenza: 26 ÷ 30 MHz

L. 93.500 IVA INCLUSA



NUOVO LINEARE CB DA MOBILE AM-SSB

Input: 0,5 ÷ 4 watt
Output: 25 ÷ 30 watt

PREZZO L. 45.000 IVA INCLUSA



COSTRUZIONI RADIO ELETTRICHE

20059 VIMERCATE (mi) - Via Enrico Fermi, 8 - Telef. 66.66.79

Quanti anni ha la radiotecnica

Tra i nostri lettori devono esserci diversi appassionati di storia dell'elettronica a giudicare dalle lettere, anche di insegnanti e studenti, ove ci vien chiesto spesso chi ha inventato il transistor o chi è e dove abita un certo Galvani (non è inventata!) per chiedergli lumi sull'elettricità delle rane. Ecco per gli appassionati di antiquariato elettronico ma anche per lo studioso alcune brevi note di storia e cronaca della radiotecnica tratte dall'ottimo testo *Radio Elementi* (autore Ravalico editore Hoepli) che vivamente consigliamo a quanti sono interessati ad uno studio teorico soprattutto della radiotecnica applicata.

- 1780 L. Galvani (Italia) utilizza una gamba di rana per rivelare la presenza di onde radio, allora sconosciute, prodotte da scintille elettriche e da fulmini.
- 1791 (Italia) viene pubblicata la celebre monografia di Luigi Galvani «De viribus electricitatis artificialis in motu muscolari».
- 1842 J. Herry (America) scopre la natura oscillatoria della scintilla elettrica, fenomeno basilare della radiotecnica.
- 1873 J. C. Maxwell (Inghilterra) propugna l'ipotesi che le correnti dielettriche abbiano le stesse caratteristiche elettromagnetiche delle correnti di conduzione, ponendo così la base per la futura scoperta delle onde radio.
- 1879 D. E. Hughes (America) scopre che le scintille elettriche aumentano la conduttività delle polveri metalliche, fenomeno più tardi usato per la rivelazione delle onde radio.
- 1884 T. Calzecchi Onesti (Italia) utilizza l'effetto Hughes e realizza il coherer, primo radiorecettore.
- 1885 T. A. Edison (America) irradia energia elettrica mediante un'antenna.
- 1887-1888 H. Hertz (Germania) sviluppa sperimentalmente le ipotesi di Maxwell e scopre le onde radio.
- 1890 E. Branly (Francia) utilizza il coherer, unito ad una antenna, per segnalare la presenza di fulmini.
- 1894 A. Righi (Italia) a conclusione di sei anni di ricerche sperimentali dimostra la perfetta identità tra onde radio e onde luminose.
- 1895 G. Marconi (Italia) fa scoccare scintille fra un'antenna e una presa di terra e riesce a metterle in azione il coherer a 800 m di distanza, gettando le basi della telegrafia senza fili.
- 1897 G. Marconi (Italia) effettua la prima trasmissione radiotelegrafica attraverso il Canale di Bristol, su una distanza di 13 km.
- 1898 G. Marconi (Italia) effettua la prima trasmissione radiotelegrafica attraverso il Canale della Manica, su una distanza di 13 km.
- 1899 J. J. Thompson (Inghilterra) scopre che l'effetto Edison è dovuto a particelle di elettricità negativa, più tardi denominate elettroni.
- 1900 W. S. Entwisle (Inghilterra) costruisce la prima grande stazione radiotelegrafica, a Poldhu, nella Cornovaglia.

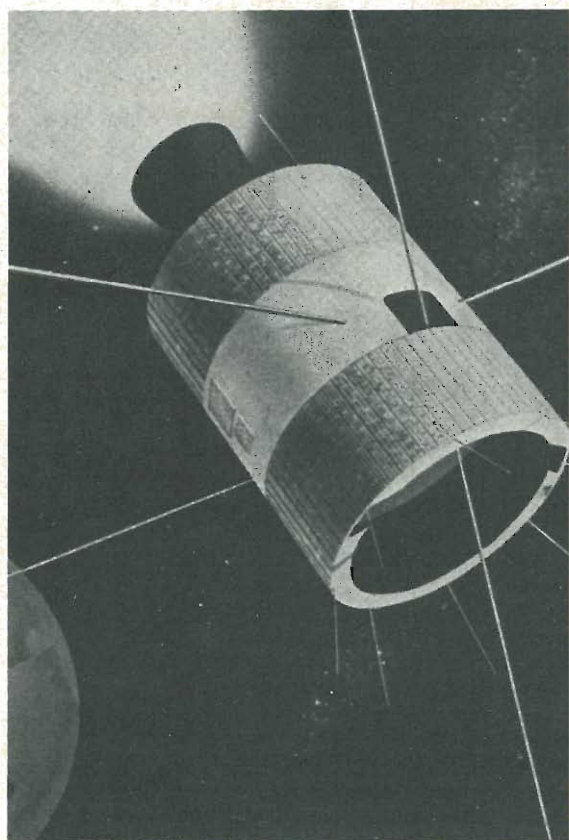

- 1901 G. Marconi (Italia) stabilisce la prima radiorecezione attraverso l'Atlantico, ricevendo i segnali di Poldhu sulla costa dell'isola di Terranova, a 3600 km di distanza.
- 1901-1902 F. Magni (Italia) inventa un'antenna direttiva e apparecchi per la ricezione in duplex e quintuplex.
- 1902 G. Marconi (Italia) inventa il detector magnetico.
- 1902 (Italia) Prima crociera radiotelegrafica della nave da guerra «Carlo Alberto».
- 1903 (Italia) Stazioni radiotelegrafiche campali vengono impiegate per la prima volta durante manovre militari.
- 1903 Prima conferenza internazionale radiotelegrafica a Berlino.
- 1904 G. Marconi (Italia) perfeziona i radiotrasmettitori introducendo lo spinterometro rotante, a scintilla strapata.
- 1904 J. A. Fleming (Inghilterra) realizza la prima valvola elettronica rivelatrice (diodo) utilizzando l'effetto Edison.

- 1905** R. A. Fessenden (America) inventa un sistema di trasmissione radiotelegrafica ad onde persistenti, con alternatore ad alta frequenza, al posto del trasmettitore a scintilla.
- 1905** H. J. Dunwoody (America) realizza il rivelatore a cristallo di carborundum, in seguito molto usato per la radioricezione.
- 1906** A. Tosi e E. Bellini (Italia) effettuano le prime esperienze radiogoniometriche, ponendo le basi della radiogoniometria.
- 1906** R. A. Fessenden (America) effettua esperimenti di trasmissione di voci e suoni via radio, con l'impiego dell'alternatore ad alta frequenza.
- 1907** L. de Forest (America) inventa la valvola elettronica amplificatrice, a tre elettrodi; a cui dà il nome di « audion ».
Tale invenzione avrà enorme importanza per lo sviluppo di tutte le radiocomunicazioni.
- 1907** (17 ottobre) inizio del regolare servizio radiotelegrafico tra l'Europa e l'America.
- 1908** Q. Majorana (Italia) effettua trasmissioni di telefonia senza fili con generatore ad arco Poulsen e microfono idraulico di sua invenzione, su distanza di 500 km.
- 1909** S.O.S. del piroscafo « Republic » che affonda nell'Atlantico. Cinque navi accorrono sul luogo e portano in salvo tutti i passeggeri e tutto l'equipaggio.
- 1909** Inizio del servizio radiotelegrafico regolare tra l'Italia e Mogadiscio.
- 1911** Completamento della grande stazione radiotelegrafica di coltano.
- 1912** S.O.S. del transatlantico « Titanic » affondante rapidamente. Il « Carpathia » raccoglie i segnali, accorre e salva 800 persone.
- 1912** I. Langmuir (America) adopera filamenti di tungsteno per le valvole radio.
- 1912** A. Meissner (Germania) e L. de Forest (America), nonché altri, indipendentemente, ottengono la produzione di corrente oscillatoria con la valvola elettronica, sostituendo in tal modo la scintilla e l'alternatore nei radiotrasmettitori. Punto di partenza delle attuali radiotrasmissioni.
- 1913** E. H. Armstrong (America) realizza con valvole elettroniche un amplificatore a circuiti accordati.
- 1913** A. Meissner (Germania) effettua una radiotrasmissione telefonica su distanza di 30 km.
- 1914** G. Marconi (Italia) collega radiotelefonicamente due navi da guerra incrocianti nel canale di Sicilia, su distanza di 70 km.
- 1915** I. Langmuir (America) perfeziona le valvole elettroniche elevando alquanto il vuoto interno.
- 1916** G. Marconi (Italia) esegue esperienze di radiotelegrafia diretta con onde ultracorte, da 3 a 4 metri.
- 1918** E. H. Armstrong (America), L. Levy Francia) e W. Scottky (Germania) realizzano, indipendentemente, il ricevitore super-eterodina, base di quasi tutti gli apparecchi radio attuali.
- 1919** W. Scottky (Germania) perfeziona la valvola elettronica aggiungendole un quarto elettrodo, la griglia schermo, ciò che consente amplificazioni assai elevate.
- 1920** L. A. Hazeltine (America) perfeziona i radioricevitori realizzando la neutrodina.
- 1920** (15 giugno) Hanno inizio da Chelmsford (Inghilterra) i primi programmi radio musicali destinati alle navi.
- 1920** (novembre) Entrano in esercizio negli Stati Uniti le prime stazioni radiofoniche con programmi musicali.
- 1920** G. Marconi (Italia) raggiunge la distanza di 120 km impiegando onde di tre metri.
- 1921-1922** Dilettanti di varie nazioni, tra cui l'Italia, utilizzano trasmettitori di potenza irrisoria per stabilire comunicazioni a grandissima distanza, mediante l'impiego di onde corte.
- 1924** G. Marconi (Italia) da bordo del « Cedric », in navigazione atlantica, constata la possibilità di ricevere da 2600 km, con onde di 92 metri, sotto la luce solare.
- 1924** G. Marconi (Italia) esegue esperienze diurne con onde di 32 m ed esegue collegamenti tra Poldhu e Buenos Aires, New York, Montreal e Sidney.
- 1924** (6 ottobre) Entra in servizio la prima stazione radiofonica italiana, con programmi per il pubblico.
- 1924** G. Marconi (Italia) stabilisce la prima comunicazione radiotelefonica tra l'Europa e l'Australia, su una distanza di circa 20.000 km.
- 1924-1925** (Inghilterra) Vengono costruite le due prime grandi stazioni radiotelegrafiche con antenne direttive a fascio. Una viene eretta a Bodmin, l'altra a Grimsby.
- 1926** (24 ottobre) Inaugurazione del servizio regolare rapido (1250 lettere al minuto, alle prove) con antenne direttive, tra l'Inghilterra e il Canada.
- 1927** (26 agosto) Inaugurazione del collegamento radiotelegrafico rapido e in duplex, sistema Marconi, tra Londra e Bombay.
- 1928-1929** Vengono costruiti i primi apparecchi radio di tipo moderno, completamente alimentati dalla rete-luce, per radioaudizioni circolari.
- 1931** Viene realizzata in America la prima supereterodina ad alimentazione dalla rete-luce, per radioaudizioni circolari.
- 1932** G. Marconi (Italia) effettua importanti esperimenti con microonde, e scopre che possono superare la portata ottica.
- 1933** (Italia) Primo servizio radiofonico regolare con microonde, di 57 cm, tra il Vaticano e Castel Gandolfo.
- 1933** (America) Prima radiotrasmissione intorno al mondo, su distanza di circa 40.000 km, via Chicago, New York, Londra, Roma, Bombay, Manila, Honolulu, San Francisco e Chicago, in 3 minuti e 25 secondi.
- 1933** Entrano in servizio pratico, tanto in Europa che in America radio-indicatori di rotta per velivoli.
- 1935** T. L. Eckersley (Inghilterra) inventa un particolare radio-rivelatore di rotta per velivoli.
- 1937** (Inghilterra) Entra in esercizio un radiofaro Marconi per l'atterraggio dei velivoli in volo cieco.
- 1940-1941** (Inghilterra) Vengono utilizzate radio onde (centimetriche) ed ha inizio la tecnica della radiogoniometria ad impulsi, per la localizzazione dei velivoli nemici. Vengono utilizzati radiotrasmettitori magnetron e ricevitori a variazione della velocità elettronica (Klystron e analoghi). E' la prima fase del radar.
- 1944** (America) Viene realizzato un nuovo radio-indicatore a microonde per velivoli in volo cieco.
- 1946** (America) Entrano in esercizio i primi impianti per la radionavigazione controllata dei velivoli commerciali. Costituiscono un'applicazione pacifica del radar.
- 1946** (America) Entra in esercizio il « ponte radio » fra New York e Filadelfia, a microonde di 73 cm, il quale consente la contemporanea trasmissione di 32 conversazioni telefoniche senza filo.
- 1947** (America) Primo volo transatlantico radioguidato.
- 1947** (America) Entra in regolare servizio un nuovo sistema di radiotelegrafia ultrarapida particolarmente adatta per messaggi-stampa. E' il Tape Relay System.
- 1948** (America) Il fisico dott. William Shockley, in collaborazione con John Bardeen e W. H. Brattain, scopre il principio fisico dell'elettronica nei solidi, e realizza il primo transistor.
- 1951** Entrano in uso i primi apparecchi radio a transistor, per la gamma delle sole onde medie.
- 1951** (America) I fisici Purcell e Ewers captano per la prima volta onde radio di 21 centimetri, provenienti da nubi di idrogeno situate nella Via Lattea.
- 1954** Entrano in attività, in varie parti del mondo, grandi radiotelescopi, con i quali è possibile la ricezione di segnali radio con onde sino a 1 centimetro.
- 1955** Ottengono ampia diffusione gli apparecchi a transistor, per la ricezione radio delle onde medie e corte.
- 1957** (Russia) Viene messo in orbita il primo satellite artificiale, lo Sputnik 1°, provvisto di impianto radiotrasmittente. I suoi segnali radio vengono captati in molte parti del mondo.
- 1958** (America) La prima stazione radiotrasmittente alimentata con batterie solari a silicio, viene fatta funzionare sul satellite Vanguard I.
- 1958** Viene iniziata la produzione commerciale, dei primi apparecchi radio a modulazione di frequenza, a transistor.
- 1961** (America) Si riesce a generare onde radio submillimetriche, sino a 0,5 millimetri, e con esse ha inizio un nuovo studio della materia.
- 1962** (America) Viene messo in orbita il satellite Telstar funzionante con onde radio centimetriche.
- 1969** La radio è sulla Luna.

laboratorio

Progetto per la costruzione di un preciso strumento da inserire nella dotazione del laboratorio. L'apparecchio consente di valutare con precisione un ampio spettro di frequenze suddiviso in quattro differenti gamme.

COSTRUIAMO LA STRUMENTAZIONE

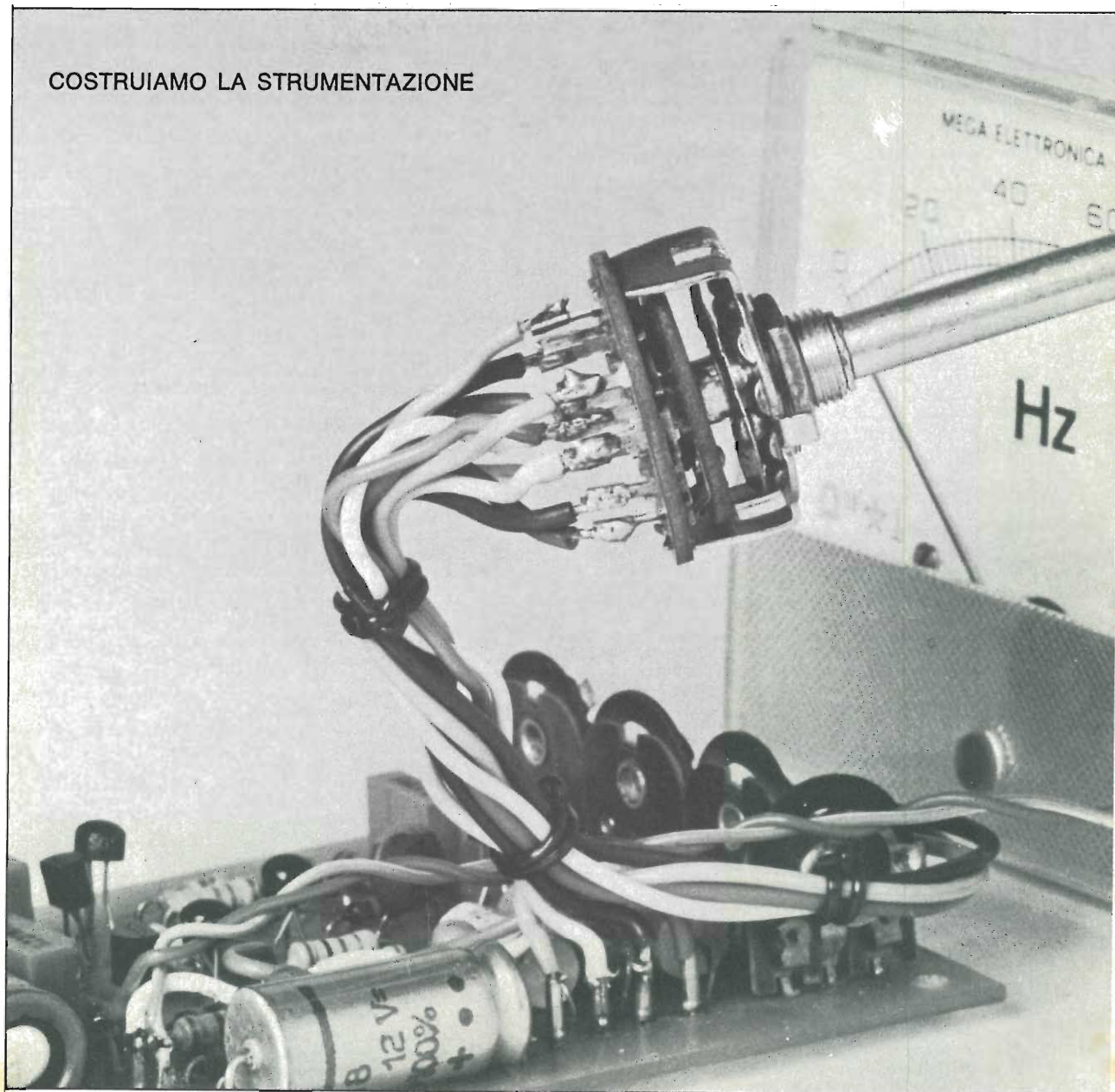

Frequenzimetro analogico per bassa frequenza

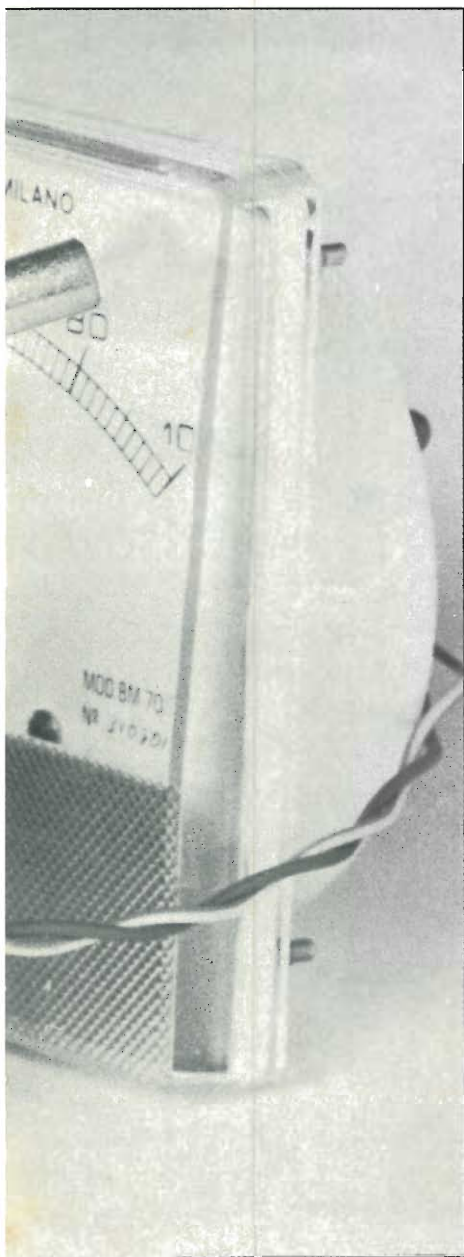
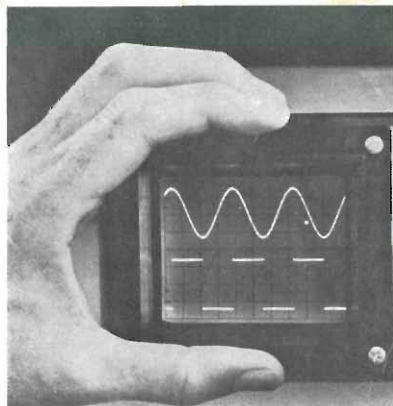

Con il frequenzimetro qui descritto possono essere misurate frequenze da 10 Hz a 100 KHz. L'indicazione avviene direttamente su uno strumento a bobina mobile (milliamperometro con una deviazione totale di 1 mA). Sono previste quattro portate, in modo da ottenere una buona ed esatta precisione di lettura. Il passaggio tra le varie portate avviene mediante un commutatore multiplo a 4 posizioni; la gamma di frequenza misurabile con questo frequenzimetro è suddivisa come segue:

- Portata 1: da 10 Hz a 100 Hz
- Portata 2: da 100 Hz a 1000 Hz
- Portata 3: da 1 KHz a 10 KHz
- Portata 4: da 10 KHz a 100 KHz

L'apparecchio funziona perfettamente con tensione d'entrata variabile da 0,5 a 10 V, indipendentemente che si tratti di tensione sinusoidale o rettangolare questa caratteristica rende l'uscita del frequenzimetro compatibile con l'ingresso di un "prescaler" di tipo digitale aumentando notevolmente la gamma di frequenza misurabile.

Un semplice adattatore a rete alimenta l'apparecchio ad una ten-

sione di esercizio di 8,5 V; il consumo di corrente è assai ridotto, circa 25 mA, di modo che è anche possibile alimentare il frequenzimetro tramite batterie; in questo caso i componenti dell'adattatore di rete possono essere risparmiati.

Il circuito

Lo schema di principio del frequenzimetro è mostrato in figura alle boccole d'ingresso contrassegnate con i numeri 1 e 2 viene applicata la frequenza da misurare la quale attraversa il riduttore di impedenza costituito dai transistori T1 e T2 e raggiunge lo stadio amplificatore formato dal transistore T3.

Il segnale d'ingresso così amplificato viene raddrizzato tramite il diodo D1, in modo che alla base del transistore T4 possono arrivare solo impulsi positivi.

Il trigger di Schmitt formato dai transistori T4 e T5 converte gli impulsi in una tensione di forma rettangolare a livello costante indipendentemente al livello della tensione di ingresso.

La tensione di forma rettango-

Caratteristiche tecniche

Campo di frequenza:	10 Hz- 100 KHz
Portate	4
Portata 1	da 10 Hz a 100 Hz
Portata 2	da 100 Hz a 1000 Hz
Portata 3	da 1 KHz a 10 KHz
Portata 4	da 10 KHz a 100 KHz
Ampiezza segnale d'ingresso	da 0,5 V a 10 V



lare presente al collettore di T5 viene differenziata mediante il condensatore C3, cioè trasformata in impulsi aghiformi positivi e negativi.

Il multivibratore monostabile costituito dai transistori T6 e T7 funziona come frequenzimetro. In condizione di riposo, cioè quando al frequenzimetro non viene inviato nessun impulso, il transistor T6 è in conduzione, mentre il transistor T7 è bloccato, di conseguenza nello strumento M non si ha nessuna deviazione dell'indice; solo quando al diodo D2 arrivano degli impulsi il transistor T6 si interdice mentre T7 va in saturazione, in tale modo il diodo D2 lascia passare solo tensioni negative.

Ora attraverso il resistore R14 il diodo D2 viene escluso, di conseguenza il circuito viene a trovarsi in condizione monostabile fino a quando i condensatori C6, C7, C8 oppure C9 si caricano attraverso i rispettivi resistori R21, R22, R23 e R24, secondo la portata stabilita; a questo punto il circuito ritorna ad assumere la sua condizione di partenza.

Il milliamperometro in serie al resistore R20, collegato al circuito di collettore del transistor T7, indica la corrente media.

La durata e la grandezza dell'impulso generato dal trigger di Schmitt è costante ed indipendente dal valore della frequenza, la corrente misurata dallo strumento indicatore è proporzionale alla frequenza da misurare.

La tensione di esercizio necessaria a far funzionare il frequenzimetro è fornita dal trasformatore di alimentazione TR1. Al secondario di TR1 è presente una ten-

sione alternata di 9V che viene raddrizzata dal ponte raddrizzatore a due semionde Rd2 e filtrata dal condensatore elettrolitico ad elevata capacità C11. Il transistor T8 ha la base polarizzata ad una tensione fissa di 9,1 V tramite il diodo zener Dz1 in tal modo tra l'emettitore di T8 e la massa si ha una tensione sufficientemente stabile di 8,5 V. La lampada spia Lp ci avverte quando il frequenzimetro è in funzione. Essa è stata collegata in parallelo al secondario del trasformatore per evitare un inutile dissipazione del transi-

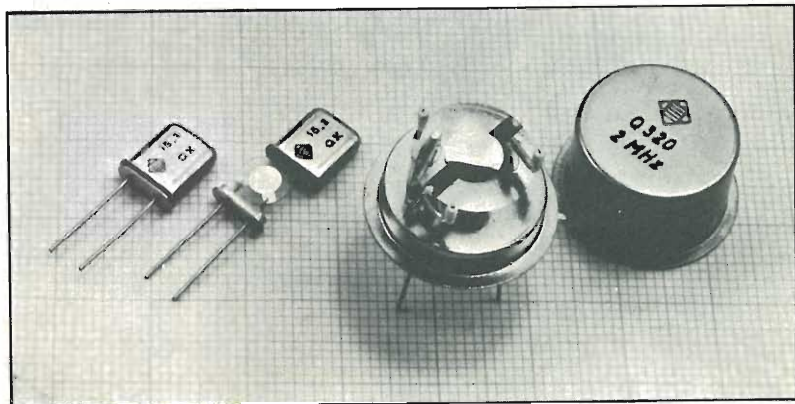

IL MONTAGGIO DEL FREQUENZIMETRO ANALOGICO

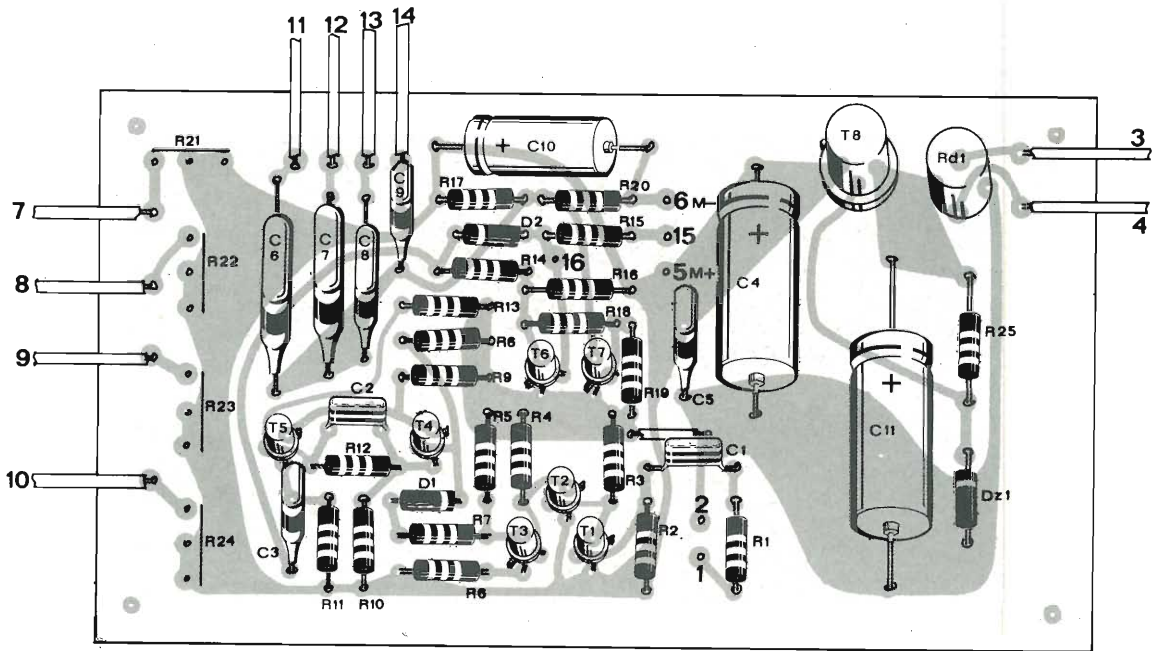

Per il materiale

L'acquisto delle parti riportate nell'elenco componenti comporta una spesa di circa 18.000 lire.

Tutti i componenti adoperati sono facilmente reperibili.

Componenti

R 1	= 100 K Ω
R 2	= 470 K Ω
R 3	= 68 K Ω
R 4	= 3,3 K Ω
R 5	= 1 K Ω
R 6	= 390 Ω

R 7	= 4,7 K Ω
R 8	= 22 K Ω
R 9	= 100 Ω
R 10	= 1 K Ω
R 11	= 1 K Ω
R 12	= 10 K Ω
R 13	= 4,7 K Ω
R 14	= 2,2 K Ω

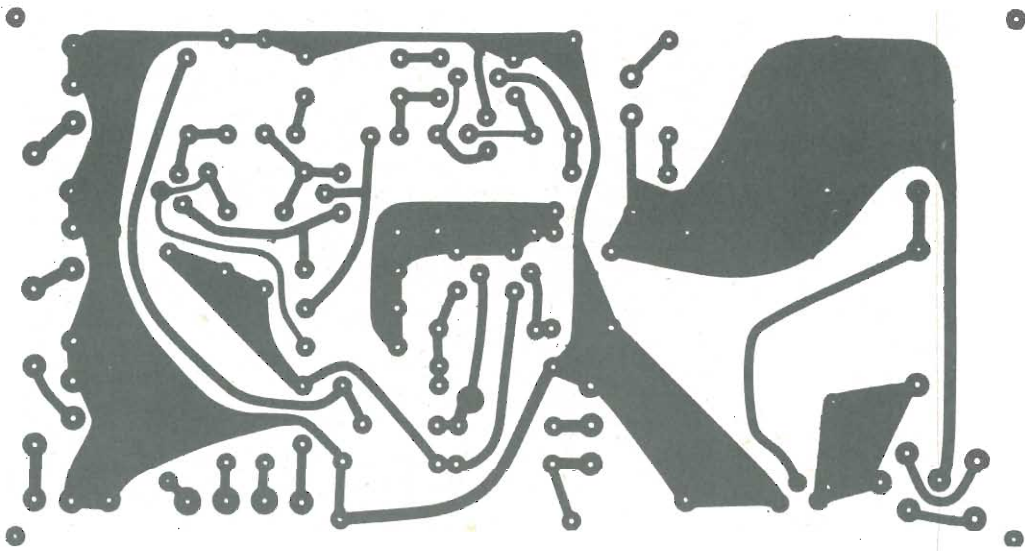

- R 15 = 10 K Ω
- R 16 = 4,7 K Ω
- R 17 = 1 K Ω
- R 18 = 10 K Ω
- R 19 = 5,6 K Ω
- R 20 = 5,6 K Ω
- R 21 = 220 K Ω trimmer
- R 22 = 220 K Ω trimmer
- R 23 = 220 K Ω trimmer
- R 24 = 220 K Ω trimmer
- R 25 = 330 Ω - 1/2 W 5%

Tutti i resistori sono da 1/3 di W al 5%

- C 1 = 1 μ F - 63 VL poliestere
- C 2 = 22 pF ceramico
- C 3 = 0,33 μ F - 63 VL poliestere
- C 4 = 470 μ F - 12 VL elettrolitico
- C 5 = 0,22 μ F - 63 VL poliestere
- C 6 = 4,33 μ F - 63 VL poliestere
- C 7 = 33 nF - 63 VL poliestere
- C 8 = 3,3nF - 63 VL poliestere
- C 9 = 330 pF ceramico
- C 10 = 470 μ F - 12 VL elettrolitico
- C 11 = 2200 μ F - 16 VL elettrolitico
- D 1 = N 4148 o 1 N 914
- D 2 = N 4148 o 1 N 914
- Dz 1 = zener da 9,1 V - 400 mW
- Rd 1 = Ponte raddrizzatore da 0,5 A - 30 V
- T 1 = BC 109 o BC 209
- T 2 = BC 109 o BC 209
- T 3 = BC 177
- T 4 = BC 108 oppure BC 208 - BC 172
- T 5 = BC 108 oppure BC 208 - BC 172
- T 6 = BC 108 oppure BC 208 - BC 172
- T 7 = BC 108 oppure BC 208 - BC 172
- T 8 = 2N1711
- TR 1 = Trasformatore con secondario da 9 V - 200 mA
- M 1 = Milliamperometro da 1 mA f.s.
- S 1 = Commutatore a 2 vie - 4 posizioni
- S 2 = Interruttore unipolare a levetta
- LP = Lampada spia tipo telefonico da 12 V 50 mA

store T8 dato l'elevato assorbimento di corrente rispetto al frequenzimetro.

Taratura

Per la taratura del frequenzimetro necessita un generatore di segnali audio capace di generare una frequenza fino a 100 KHz. Il livello della tensione in uscita deve essere di circa 1 volt.

La taratura del frequenzimetro avviene nel seguente modo: si dispone il commutatore S1 nella posizione 1, il generatore di frequenza viene regolato a 50 Hz, il segnale è applicato all'ingresso del frequenzimetro attraverso le bocche 1e 2, si regola il resistore variabile R21 fino a quando lo strumento indicatore segna una corrente di 0,5 mA. In questo modo la taratura del campo 1 è terminata, dato che l'indicazione di tutte le altre frequenze da 10 a 100 Hz avviene in modo lineare; una frequenza di 20 Hz verrà indicata con una corrente di 0,2 mA ed una di 80 Hz come una corrente di 0,8 mA. La taratura degli

altri campi avviene allo stesso modo.

Il commutatore di portata viene commutato nella posizione 2 ed il generatore predisposto per la frequenza di 500 Hz; il resistore variabile R22 va ruotato fino a quando lo strumento segna una corrente di 0,5 mA.

Adesso viene eseguita la compensazione della terza portata con il commutatore nella posizione 3. All'ingresso del frequenzimetro viene applicata una frequenza di 5000 Hz ed il resistore variabile R23 viene regolato in modo che lo strumento segni una corrente di 0,5 mA.

La portata 4 viene tarata mediante una frequenza di 50 KHz, R24 viene regolato per una corrente di 0,5 mA.

A questo punto il frequenzimetro è pronto per l'uso, se si deve misurare una frequenza sconosciuta ci si deve abituare ad inserire per primo la portata 4. Se per esempio è inserito il campo 2 (100 a 1000 Hz) e la frequenza da misurare all'ingresso è di oltre 1000 Hz la lancetta dello strumento devia bruscamente oltre il fondo

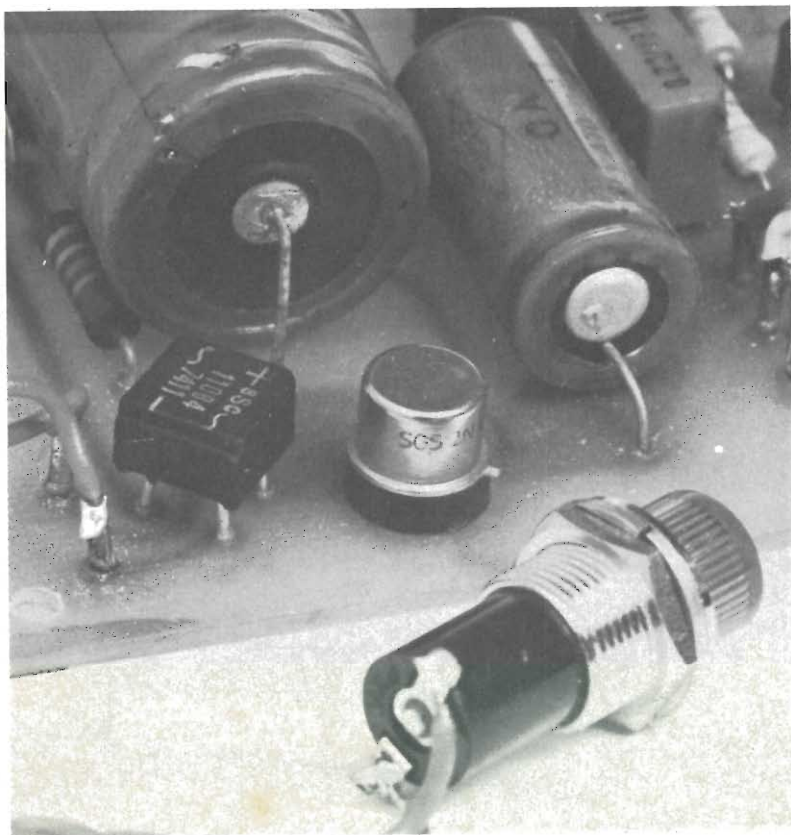

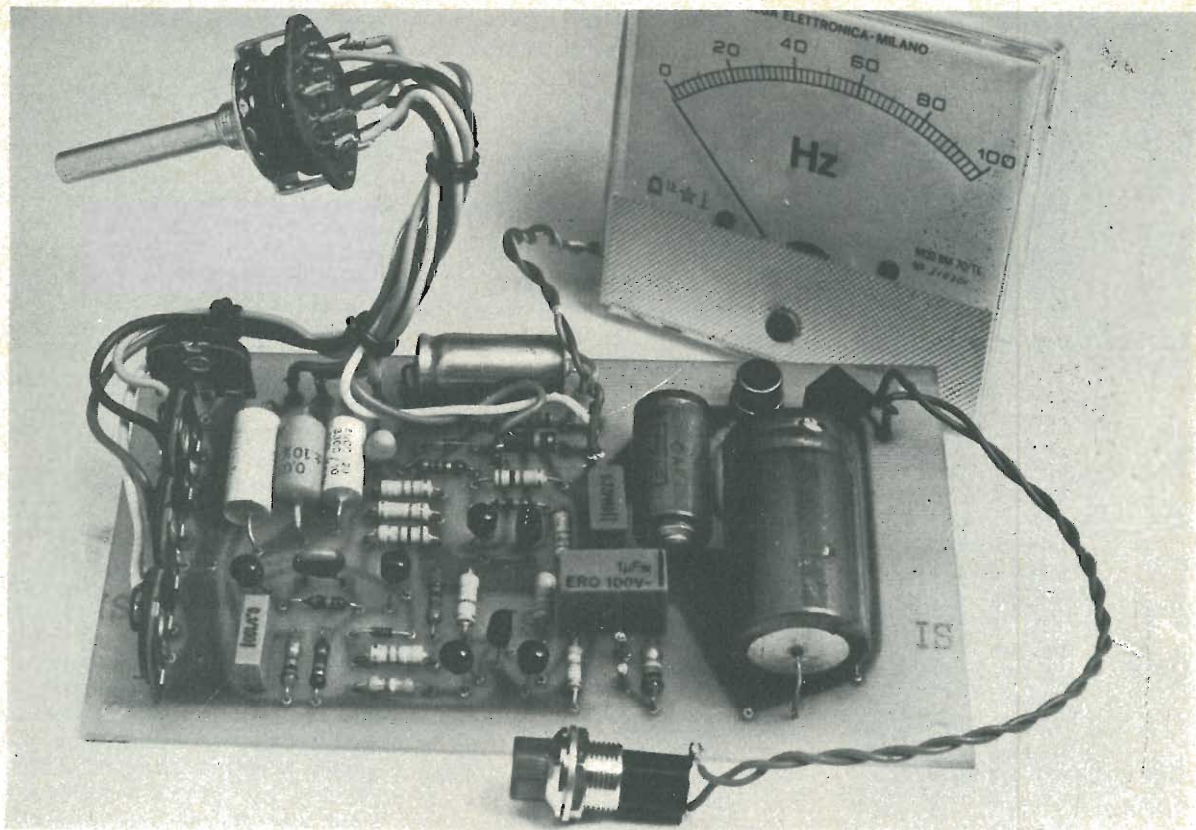

Ecco due esempi di generatori professionali che coprono interamente la gamma audio.

scala; a questo piccolo inconveniente ci si abituerà rapidamente.

La realizzazione pratica del frequenzimetro non presenta particolari difficoltà, tutti i componenti sono montati su una piastra a circuito stampato della quale è visibile la traccia vista dal lato rame. La disposizione dei componenti sul circuito stampato è mostrata in figura. Nel montaggio della piastra si raccomanda di fare attenzione a non confondere il valore dei resistori, le polarità dei diodi, dei transistori e dei condensatori elettrolitici; infine si ricorda di effettuare delle buone saldature; rispettando queste piccole regole il funzionamento del dispositivo è garantito. La piastra completa, collaudata e tarata, può essere sistemata in un contenitore, plastico o metallico, dove troverà posto anche il trasformatore di alimentazione.

Nel pannello frontale verrà sistemato lo strumento M, la lampada spia Lp, il commutatore di portata S1, l'interruttore di rete S2 e le due boccole d'ingresso.

Sinclair DM2 Multimeter.

Completo - Accurato - Portatile

Il Sinclair DM2 ha tutte le possibilità che vi possono servire. Date un'occhiata alle sue caratteristiche e paragonatele con quelle dei multimetri con prezzi molto superiori. Scoprite che il DM2 è uguale a loro in tutto eccetto che nel prezzo.

PREZZO DI LANCIO
Borsa da trasporto e Multimetro
L. 159.000
A CASA VOSTRA SENZA SPESE
(IVA inclusa - trasporto a Ns. carico)

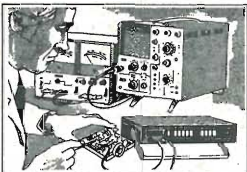

PER USO DI LABORATORIO perfettamente integrato con la vostra strumentazione già esistente.

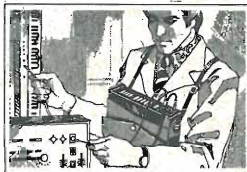

COME STRUMENTO PORTATILE mediante l'apposita custodia è pronto al funzionamento in qualsiasi momento e situazione.

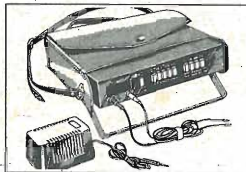

TUTTO QUELLO CHE VI SERVE PER USARE IL DM2...OVUNQUE. alimentatore da rete...borsa da trasporto...multimetro... e Voi siete pronti per una immediata ed efficiente misura in qualunque situazione.

technical story

DC Volts Range	Accuracy	Input Impedance	Resolution
1 V	0.3% ± 1 Digit	> 10 MΩ	1 mV
10 V	0.5% ± 1 "	10 MΩ	10 mV
100 V	0.8% ± 1 "	10 MΩ	100 mV
1000 V	0.5% ± 1 "	10 MΩ	1 V

Maximum overload - 350 V on 1 V range
1000 V on all other ranges.

AC Volts Range	Accuracy	Input Impedance	Frequency Range
1 V	1.0% ± 2 Digits	10 MΩ/40 pF	20 Hz-3 KHz
10 V	1.0% ± 2 "	10 MΩ/40 pF	20 Hz-3 KHz
100 V	2.0% ± 2 "	10 MΩ/40 pF	20 Hz-3 KHz
1000 V	2.0% ± 2 "	10 MΩ/40 pF	20 Hz-1 KHz

Maximum overload - 300 V on 1 V range
500 V on all other ranges.

DC Current Range	Accuracy	Input Impedance	Resolution
100 μA	2.0% ± 1 Digit	10 KΩ	100 nA
1 mA	0.5% ± 1 "	1 KΩ	1 μA
10 mA	0.8% ± 1 "	100 Ω	10 μA
100 mA	0.8% ± 1 "	10 Ω	100 μA
1000 mA	2.0% ± 1 "	1 Ω	1 mA

Maximum overload - 1 A (fused).

AC Current Range	Accuracy	Frequency Range
1 mA	1.5% ± 2 Digits	20 Hz-1 KHz
10 mA	1.5% ± 2 "	20 Hz-1 KHz
100 mA	1.5% ± 2 "	20 Hz-1 KHz
1000 mA	2.0% ± 2 "	20 Hz-1 KHz

Maximum overload - 1 A (fused).

Resistance Range	Accuracy	Measuring Current
1 KΩ	1.0% ± 1 Digit	1 mA
10 KΩ	1.0% ± 1 "	100 μA
100 KΩ	1.0% ± 1 "	10 μA
1000 KΩ	1.0% ± 1 "	1 μA
10 MΩ	2.0% ± 1 "	100 nA

Overload protection - 50 mA (fused).

Strumento garantito dalla nostra casa, viene spedito in tutta Italia.

richiedetelo a:

GMH
GIANNI VECCHIETTI

via Battistelli, 6/c 40122 BOLOGNA

ERRATA CORRIGE



Ci scusiamo con i lettori per l'errore apparso sulla pagina pubblicitaria della ditta ICE, nella rivista n. 5/75 mese di maggio in posizione di 2ª copertina.

I prezzi esatti dei prodotti pubblicizzati sono:

Tester 680/R	Lit. 18.500
Tester 680/G	» 15.000
Transtest 662	» 10.500
Voltmetro Elettronico	» 35.000
Trasformatore 616	» 7.000
Amperometro a tenaglia	» 12.000
Puntale per Alte Tensioni	» 4.500
Luxmetro Mod. 24	» 10.500
Sonda prova temperatura	» 10.500
Shunts supplementari	» 4.500
Signal Injector 63	» 4.500
Gaussometro Mod. 27	» 10.500
Sequenzioscopio 28	» 4.500

**bassa
frequenza**

PER LE INCISIONI MAGNETICHE

L'anti fruscio per il registratore

Il maggior disturbo che si riscontra ascoltando un nastro magnetico è costituito dal fastidioso fruscio di sottofondo che accompagna sempre le esecuzioni musicali e i brani di parlato registrati su nastro, e specialmente chi ha un orecchio musicale allenato percepisce in misura maggiore con il grande dispiacere di sentire, per esempio, un bellissimo pezzo di musica, dolcissimo suonato quasi in sordina, rovinato da un fruscio persistente che finisce quasi per avere il sopravvento sulla musica.

Come tutti probabilmente saprete, i nastri magnetici sono costituiti da un "supporto" in materia plastica e da un "rivestimento" formato da particelle di ossido magnetico. Il "supporto", che fino a qualche anno fa era di acetato di cellulosa, oggi è stato sostituito quasi da tutte le case costruttrici, da poliestere che offre alcuni vantaggi rispetto all'acetato di cellulosa quali una maggiore resistenza all'umidità, alla tensione meccanica e al calore ottenendo così una maggiore durata e una maggiore resistenza ad eventuali rotture. Inoltre questo materiale ha consentito di realizzare nastri più sottili e di conseguenza di aumentare la durata del tempo di registrazione in rapporto allo spazio occupato. Per avere un'idea dello spessore di questi nastri è sufficiente riportare alcune misure interessanti e sorprendenti che ci fanno capire i progressi che si sono fatti in questo campo. Infatti lo spessore di un nastro magnetico contenuto in una normale cassetta C 120, cioè della durata di due ore, si aggira sui 0,01 mm (10 micron), misura che presa da sola può anche non dire niente, ma se

questa stessa misura viene confrontata con quella dello spessore dei capelli umani cioè 0,66 mm (60 micron) e con quella dello spessore di una lametta da rasoio, cioè 0,03 mm (30 micron), acquista subito un significato.

Il "rivestimento" è un sottile strato di ossido magnetico che può essere di diverso tipo e presentare caratteristiche differenti dal punto di vista della fedeltà di riproduzione. Gli ossidi di qualità migliore hanno una grande sensibilità, sono cioè in grado di registrare anche i suoni più acuti e

a volte contengono uno speciale lubrificante che riduce l'usura delle testine magnetiche.

L'ossido più largamente usato in passato è quello di ferro, mentre oggi ci sono sul mercato nastri al biossido di cromo che consentono di ottenere una maggiore fedeltà di riproduzione. Il principio di funzionamento dei registratori e dei nastri magnetici può essere spiegato a grandi linee nel seguente modo. Il suono captato dal microfono passa in un circuito che provvede a tramutare gli impulsi sonori in impulsi elettrici che pro-

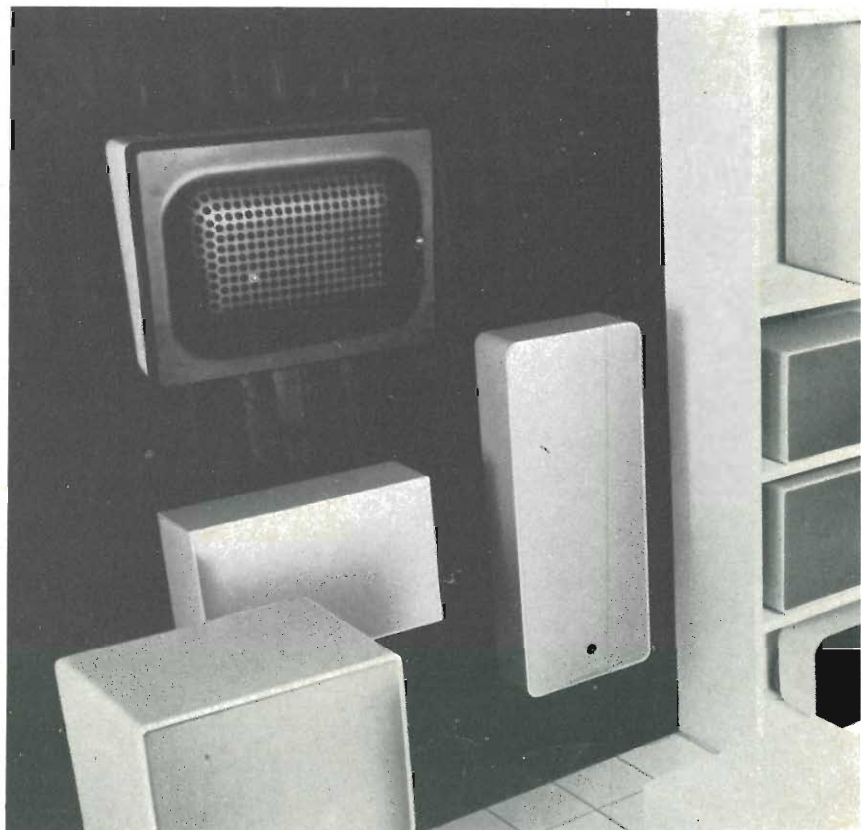

Perfezioniamo il registratore inserendo un attenuatore di disturbi.

Un circuito molto semplice che offre la possibilità di determinare il punto di intervento nello spettro della banda audio.

vocano un campo magnetico più o meno intenso sulla testina di registrazione. Il nastro magnetico scorrendo sulla testina subisce queste variazioni di campo magnetico e le mantiene immagazzinate.

Per poter immagazzinare queste "informazioni" il nastro magnetico deve avere qualcosa in grado di svolgere questo compito e qui entra in opera l'ossido magnetico che è presente in tante minuscole particelle, le quali, sotto l'effetto del campo magnetico, vengono magnetizzate e mantengono questa loro condizione fino a quando non

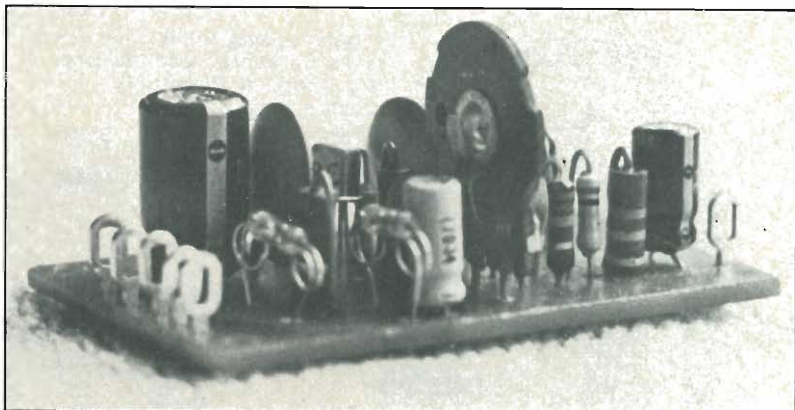

vengono smagnetizzate. Abbiamo così ottenuto un'entità che ha immagazzinato ciò che noi gli abbiamo dato. Ora per ascoltare quello che è stato registrato basterà compiere l'operazione inversa, cioè facciamo scorrere il nastro a contatto con le testine magnetiche le quali questa volta si comporteranno come elementi passivi, subiranno in impulsi elettrici, i quali attraverso un normale circuito di amplificazione verranno inviati ad un altoparlante e quindi trasformati nuovamente in onde sonore. A questo punto viene spon-

taneo dire: "Però quanta fatica per ascoltare un po' di musica!!"

Non crediate però che ci siamo dimenticati nel nostro nemico: il fruscio.

La fonte principale di questo inconveniente è la magnetizzazione residua che presentano le minuscole particelle di ossido magnetico e l'azione magnetizzante che a loro volta esercitano sulla testina del registratore. Il nastro con questa magnetizzazione residua, scorrendo ad una certa velocità sulla testina provoca il fruscio.

Da ciò si capisce che il fruscio è funzione della velocità di scorrimento. Infatti se noi abbiamo per esempio un segnale a 5000 Hz registrato alla velocità di 4,75 cm/sec e riascoltiamo questo stesso segnale ad una velocità doppia, cioè a 9,5 cm/sec avremo un segnale di frequenza doppia, ovvero di 10000 Hz. Se raddoppiamo ancora la velocità a 19 cm/sec anche il nostro segnale raddoppierà la sua frequenza ed avremo così 20000 Hz e così via, compatibilmente con le caratteristiche tecniche del nastro. Si arriva così ad un punto in cui il nostro segnale non sarà più udibile dal nostro orecchio in quanto avrà raggiunto frequenze ultrasoniche.

Ora il discorso per il fruscio se non è identico è simile. Infatti la sua frequenza caratteristica non è ben precisata e fissa, ma si presenta come un segnale ricco di armoniche e quindi difficilmente eliminabile con questo sistema.

Non eliminabile ma attenuabile. Però per avere nel minor spazio la maggiore lunghezza di nastro possibile e quindi un maggior tempo di ascolto è necessario che la velocità di scorrimento sia relati-

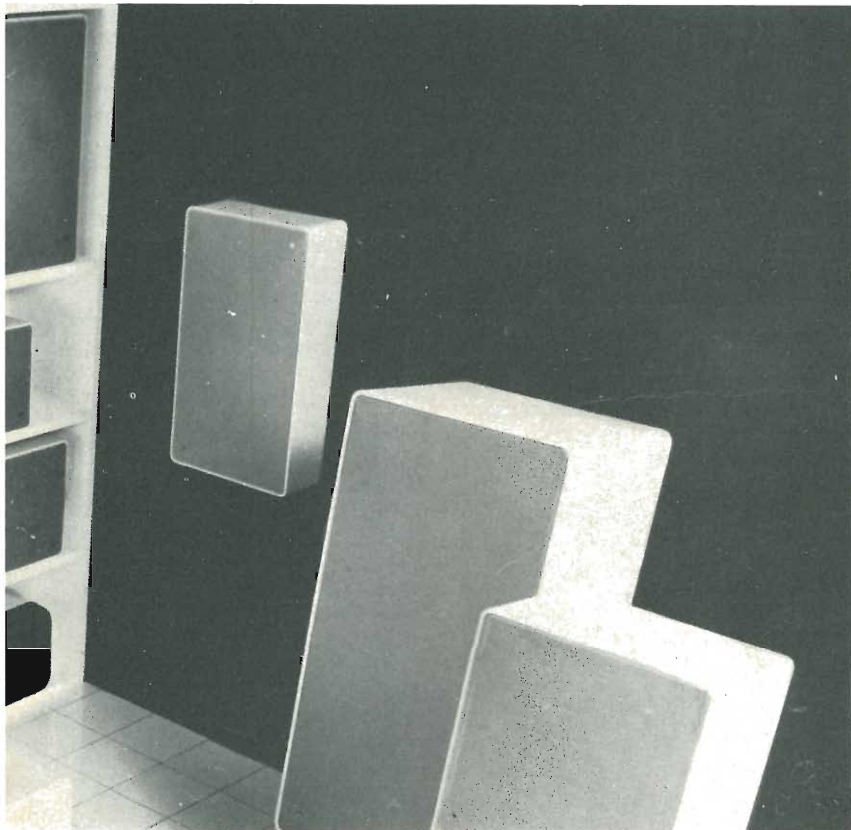

capelli umani



0,06 mm

nastro magnetico in una Compact Cassette C 120



* = 0,009 mm

lametta da rasoio



0,02-0,04 mm

Spesso si dice sottile come un capello per indicare una entità di dimensioni molto esigue ma non si considera che vi sono oggetti nell'uso comune molto più sottili, uno di questi è il nastro magnetico.

vamente bassa; questa soluzione se è economicamente vantaggiosa ha però l'inconveniente di avere una minore "pulizia" del suono riprodotto. Naturalmente il fruscio non è determinato esclusivamente da questi due fattori, ma dipende anche dal rumore di fondo dell'amplificatore e quindi dalla qualità dell'apparecchio. Il circuito che vi presentiamo e descriviamo nelle pagine seguenti attenua notevolmente quella parte di frequenze che danno origine al fruscio.

Principio di funzionamento

Un metodo che si usa spesso per attenuare il fruscio è quello di agire sul controllo di toni dell'amplificatore. Con questo sistema si ottiene l'effetto desiderato ma di riscontro si ha anche il risultato di attenuare un vasto campo di frequenze, che agli effetti pratici si traduce in una minore fedeltà di riproduzione, poiché vengono tagliate tutte le frequenze alte che rendono suggestivo e piacevole un

pezzo musicale, avendo così una riproduzione più piatta e con meno sfumature. Invece ciò che vogliamo noi è l'eliminazione del fruscio, ma senza togliere alla riproduzione tutte le sfumature più belle ed efficaci. Allora sarà opportuno fare alcune considerazioni di ordine pratico e che potrete facilmente verificare voi stessi.

Il nostro "ncmico" si fa sentire principalmente durante le pause, tra una canzone e l'altra o in quei punti in cui la musica diminuisce di intensità poiché anche se il livello sonoro dell'audizione

diminuisce, il soffio del nastro resta sempre costante, invece nei momenti in cui la musica ha intensità maggiore il fruscio passa in secondo piano ed è quasi impercettibile. Allora se noi attenuiamo le alte frequenze quando abbiamo un segnale di basso livello ed invece non le attenuiamo quando il livello del segnale è più elevato, abbiamo ottenuto già un buon risultato. Si tratta in pratica di un attenuatore che si inserisce e si disinserisce automaticamente nel momento più opportuno. Questo in poche parole è il principio di funzionamento del nostro circuito.

Così con poco tempo e con qualche componente elettronico possiamo avere un circuito originale che ci rende più piacevole l'ascolto delle cassette e dei nastri magnetici con una soluzione che in definitiva è un compromesso tra economicità e qualità di riproduzione. D'altra parte per avere un ascolto perfetto si dovrebbero spendere cifre considerevoli per acquistare piastre stereofoniche ad alta fedeltà con velocità di scorrimento più elevate o con complicati circuiti soppressori di fruscio e se vi informate sui prezzi di queste piastre non amplificate vi accorgete che si è sempre sulle 200-300 mila lire. Questo semplice circuito ha anche il vantaggio di essere di dimensioni ridotte in modo da poter essere eventualmente inserito nel registratore stesso ed alimentato dalla medesima batteria, poiché ha un assorbimento molto basso (2,5 mA circa). Ora non ci resta che dare un'occhiata al circuito e capirne il funzionamento.

Analisi del circuito

Il circuito può essere compreso più facilmente se lo si analizza a blocchi e per fare ciò dobbiamo dividerlo in due parti. La prima parte è costituita da un attenuatore al quale viene applicato il segnale proveniente dal registratore e che normalmente attenua le alte frequenze. Una parte del segnale però viene applicata anche al secondo stadio costituito da TR2 che ha lo scopo di amplificare il segnale, una parte del quale viene inviato all'attenuatore.

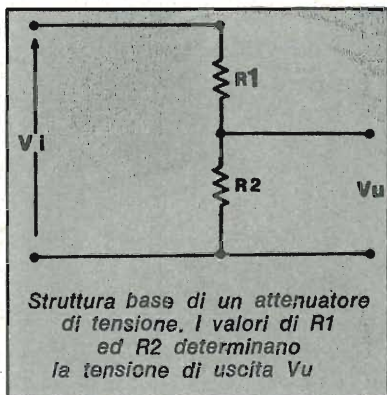

Particolare dell'attenuatore presente nel nostro circuito dove l'elemento base è rappresentato dalla resistenza di drain-source del Fet. Questa giunzione muta il suo valore resistivo in funzione della tensione applicata al gate. Sotto, schema elettrico generale del circuito studiato per la limitazione del fruscio.

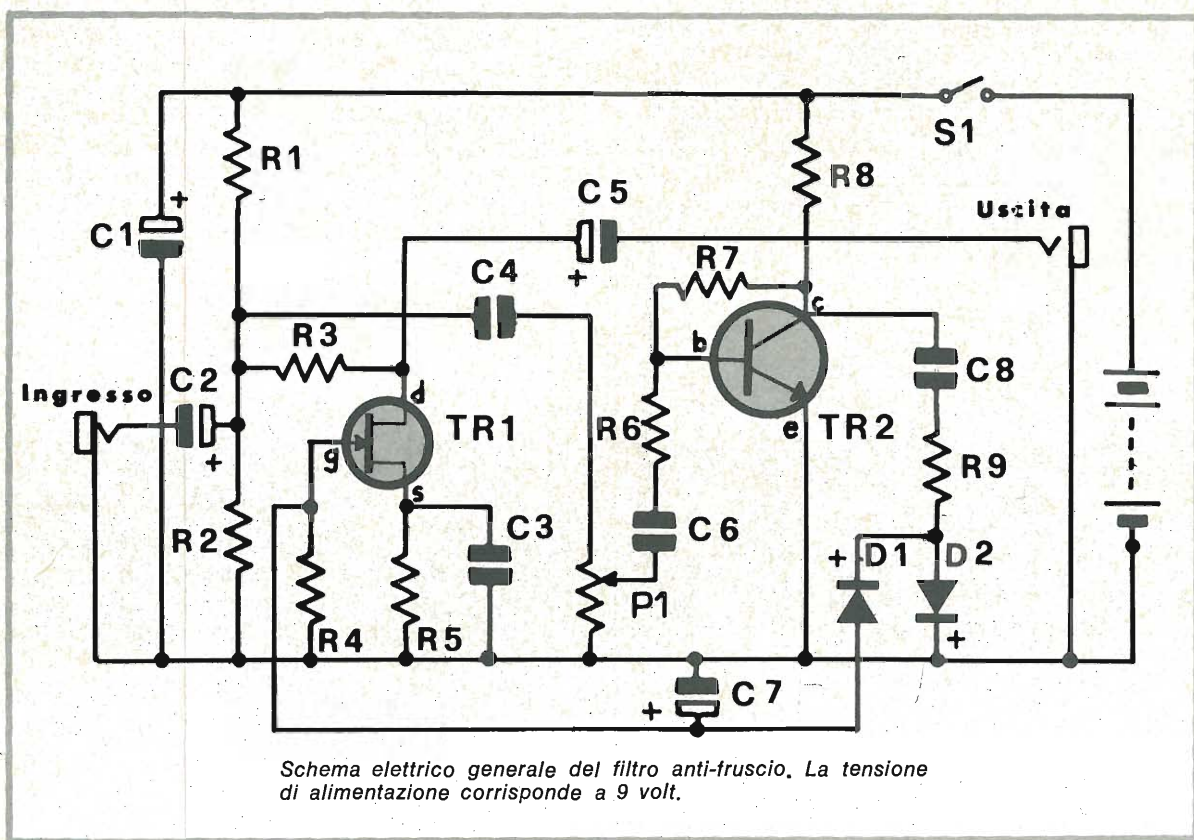
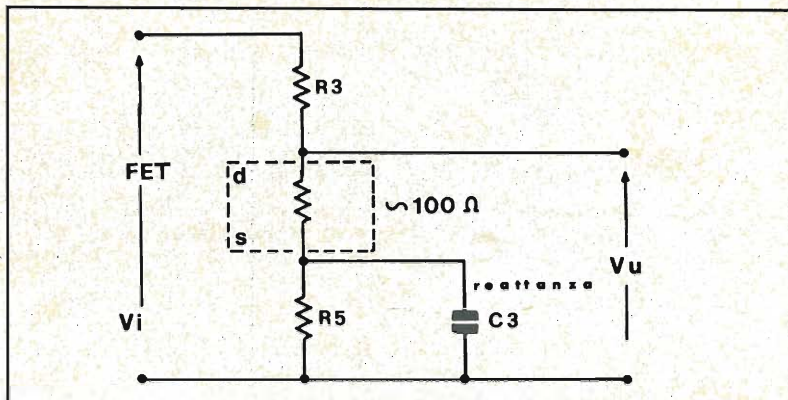

Schema elettrico generale del filtro anti-fruscio. La tensione di alimentazione corrisponde a 9 volt.

Questo circuito si comporta come attenuatore che varia la sua attenuazione a seconda dell'ampiezza del segnale che gli viene inviato ed è comandato dal terminale di "gate" del TR1, un transistor ad effetto di campo 2N 3819.

Il segnale prelevato poi dal terminale di "drain" di questo componente viene inviato all'uscita.

Analizziamo ora più dettagliatamente il circuito e lo scopo di tutti i suoi componenti.

I resistori R1 e R2 formano un partitore di tensione che ali-

menta il transistor ad effetto di campo TR1 il quale per basse tensioni si comporta tra i terminali di "drain" e di "source" come un semplice resistore, il quale, con il terminale di "gate" collegato a massa attraverso la resistenza di circa 100 ohm. Il resistore R3 insieme con la resistenza di "drain" "source" del fet, con R5 e C3 forma un attenuatore. Passiamo ora ad esaminare in modo dettagliato il principio di funzionamento di questa parte del circuito rifacendoci a qualche semplice esempio con anche alcuni calcoli.

Ammettiamo di avere due resistenze R1 ed R2 collegate in serie tra di loro e quindi a massa. Ai capi di queste due resistenze applichiamo un segnale e lo preleviamo ai capi di R2. Avremo così un segnale di uscita che ha le stesse caratteristiche del segnale d'ingresso e ampiezza di tensione inferiore. La misura che ci dice di quanto viene diminuito il nostro segnale è data dal fattore di attenuazione che vale

$$F_a = \frac{R_1 + R_2}{R_2}$$



Cioè se applichiamo in ingresso un segnale di 1 V e le resistenze R1 e R2 valgono rispettivamente 1000 e 2000 ohm avremo un fattore di attenuazione di

$$F_a = \frac{1000 + 2000}{2000} = 1,5$$

e quindi preleveremo ai capi di R2 un segnale di ampiezza

$$V_u = \frac{V_i}{F_a} = \frac{1}{1,5} = 0,66 \text{ V}$$

Adesso andiamo a vedere come si comporta il circuito di attenuazione nel nostro progetto. Vediamo subito che abbiamo R3 in serie con la resistenza "drain" "source" del fet, a loro volta in serie con il parallelo di R5 con C3. Il circuito è un po' più complicato di quello precedente anche a causa del condensatore C3 che non può essere considerato come una resistenza. Infatti una delle caratteristiche del condensatore è di variare la sua reattanza (l'equivalente della resistenza in alternata) con il variare della frequenza, ad esempio il condensatore C3, da 33000 pF, ha una reattanza di circa 50000 ohm a 100 Hz e di 500 ohm a 10 KHz. Ciò significa che il fattore di attenuazione del nostro attenuatore cambia al variare della frequenza. Se vogliamo calcolare il valore della reattanza del condensatore alle varie frequenze basterà tener presente la seguente formula che ci da il valore della reattanza in funzione della frequenza e della capacità

$$X_c = \frac{1000000}{6,28 \times F \times C}$$

dove con la frequenza espressa in Hz e la capacità in microfarad,

abbiamo la reattanza in ohm. Con questa formula vediamo di quanto varia la reattanza del condensatore alle varie frequenze a cui funziona il nostro attenuatore e farci un'idea più precisa riguardo al funzionamento dei condensatori in generale. Se calcoliamo ad esempio il fattore di attenuazione del circuito a 100 Hz e a 1000 Hz otteniamo rispettivamente i valori 1, 11 e 1,39 che non si discostano tra di loro di molto.

Invece se calcoliamo l'attenuazione a 10000 Hz vediamo che il fattore di attenuazione sale a 3,18;

abbiamo così una variazione considerevole di questo fattore che continua a salire sensibilmente all'aumentare della frequenza. Da ciò possiamo intuire il funzionamento del nostro circuito che deve effettuare un taglio a frequenze elevate come lo sono appunto quelle che provocano il tanto fastidioso fruscio dei nastri magnetici.

Ora proviamo a percorrere la "strada" che compie il segnale proveniente dal preamplificatore del registratore. Esso viene applicato attraverso il condensatore di disaccoppiamento C2 sia all'attenuatore, sia, attraverso C4, P1, C6, e R6 alla base di TR2. Questo è un amplificatore ad alto guadagno collegato con la configurazione ad emettitore comune e il segnale amplificato è prelevato dal collettore tramite il condensatore C8 e il resistore R9 e viene applicato al circuito rettificatore costituito dai diodi D1, D2 e dal condensatore C7. La tensione negativa prelevata viene applicata al "gate" del transistor TR1. Per bassi segnali, questa tensione non provoca alcun cambiamento nel



Il circuito proposto è particolarmente indicato per migliorare la prestazione di tutti i registratori meno sofisticati.

IL MONTAGGIO DEL FILTRO ATTIVO ANTI FRUSCIO

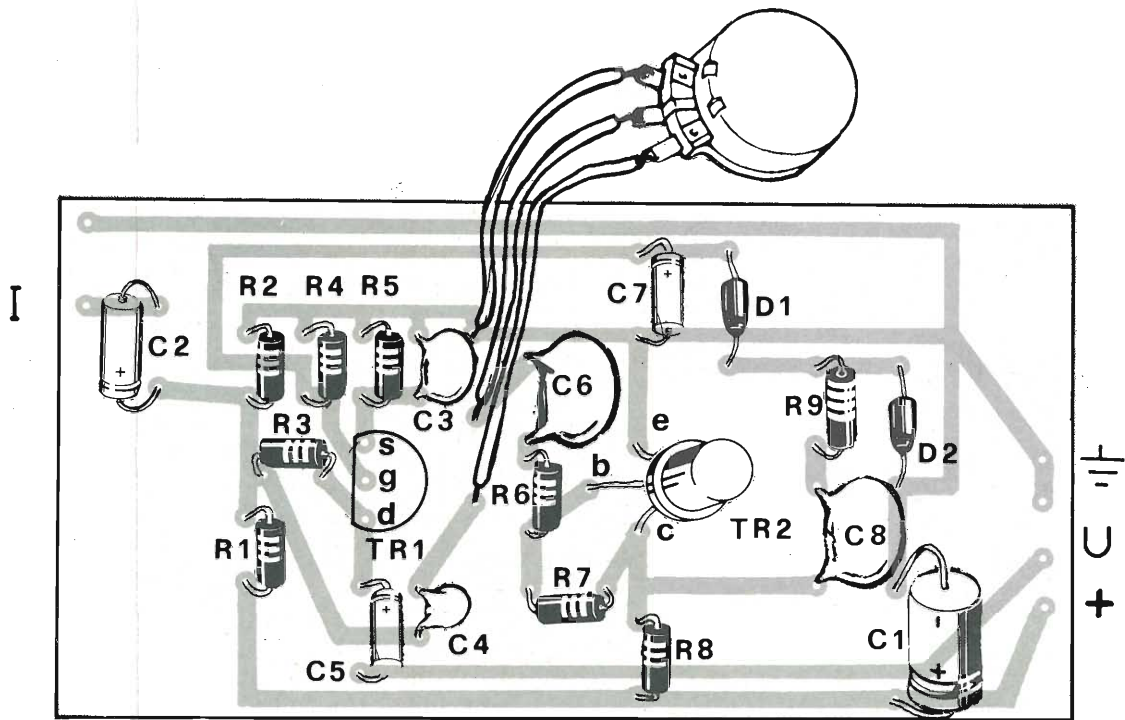

Componenti

R1	= 68 Kohm	C2	= 33.000 pF
R2	= 18 Kohm	C3	= 100.000 pF
R3	= 1,2 Kohm	C4	= 10 µF 10 V1 elettr.
R4	= 100 Kohm	C5	= 33000 pF
R5	= 2,2 Kohm	C6	= 2,2 µF 10 V1 elettr.
R6	= 1 Kohm	C7	= 100.000 pF
R7	= 2,7 Kohm	C8	= 2N 3819 (FET canale N)
R8	= 2,2 Kohm	TR1	= BC 107
R9	= 50 Kohm (potenz.)	TR2	= OA 91
P1	= 100 µF 10 V1 elettr.	D1	= OA 91
C1	= 10 µF 10 V1 elettr.	D2	= OA 91

Per il materiale

I componenti necessari per la realizzazione dell'amplificatore lineare proposto in queste pagine sono tutti elementi di semplice reperibilità. Consigliamo i lettori interessati alla costruzione dell'apparecchio di rivolgersi presso i migliori rivenditori di materiale elettronico. La spesa orientativamente si aggira intorno alle 5.000 lire.

Traccia del circuito stampato utilizzato. Il disegno non è critico e possono essere studiate altre soluzioni più adeguate alle condizioni di impiego.

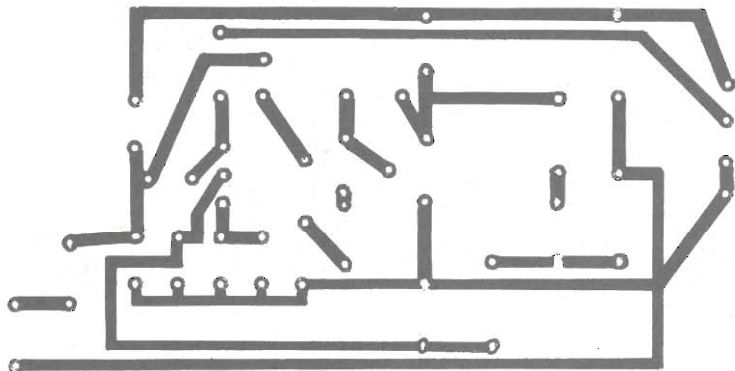

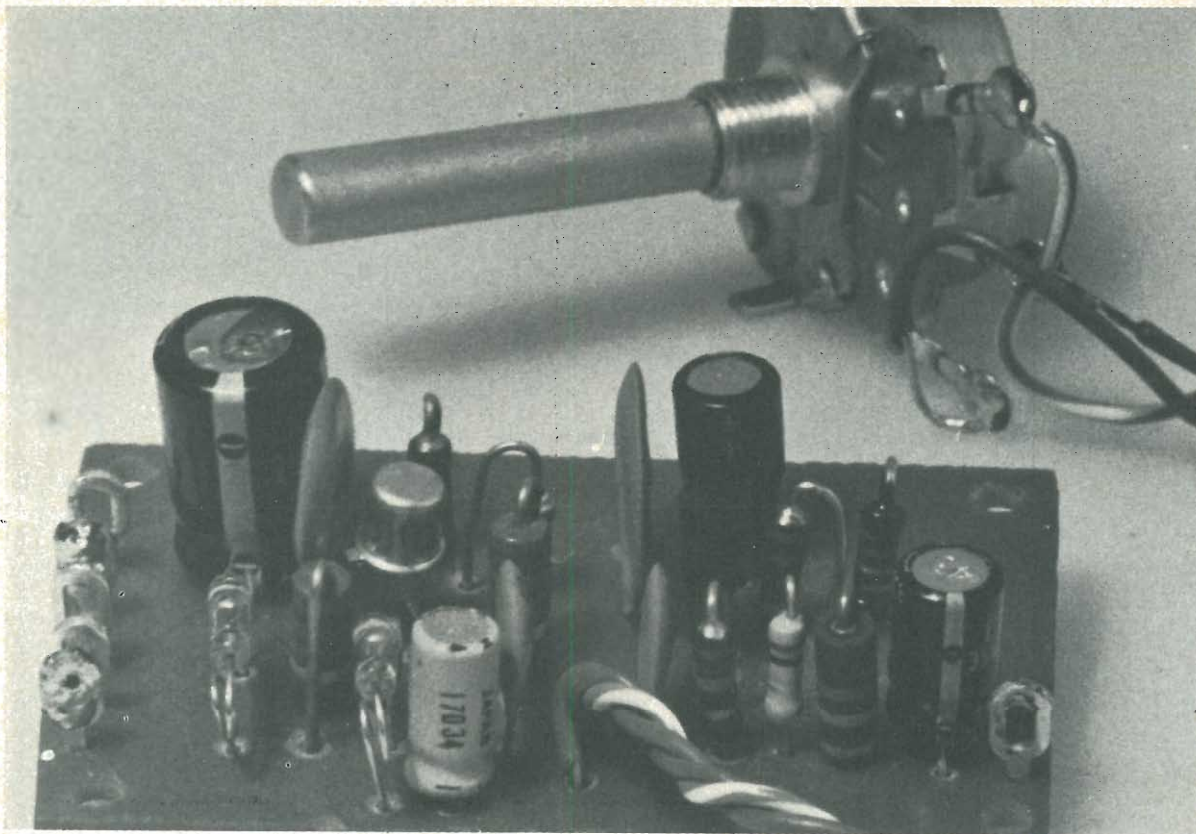

circuito dell'attenuatore, ma per segnali di maggiore intensità si ha un notevole aumento della resistenza tra "drive" e "source" del fet che passa da poche centinaia di ohm fino a qualche megaohm; ciò praticamente provoca l'esclusione dal circuito dell'attenuatore di C3 e R5 poiché i loro valori diventano trascurabili rispetto alla resistenza "drive" "source" e di conseguenza viene eliminato il taglio alle alte frequenze.

Il segnale viene infine prelevato dal "drive" di TR1 tramite il con-

densatore C5 e inviato alla sezione amplificatrice del registratore.

Montaggio del circuito

Per ottenere la massima compattezza e il minimo ingombro è conveniente montare il limitatore di fruscio fin qui descritto su un circuito stampato, che tra l'altro ha anche il vantaggio di consentire una maggiore praticità e velocità in sede di montaggio. Per primo converrà realizzare il circuito stampato, il quale è di tipo

classico, monofaccia, facendo attenzione che le piste siano ben isolate le une rispetto alle altre. Infatti spesso una certa trascuratezza nella realizzazione del circuito ramato può pregiudicare il buon funzionamento dell'apparato in quanto a volte possono esserci delle piste che sono in contatto tra di loro, magari con una sottile striscia di rame che non è stata corrosa completamente dall'acido e allora si perde tempo e pazienza nel ricercare l'eventuale guasto. Una volta realizzato il circuito stampato si può procedere al

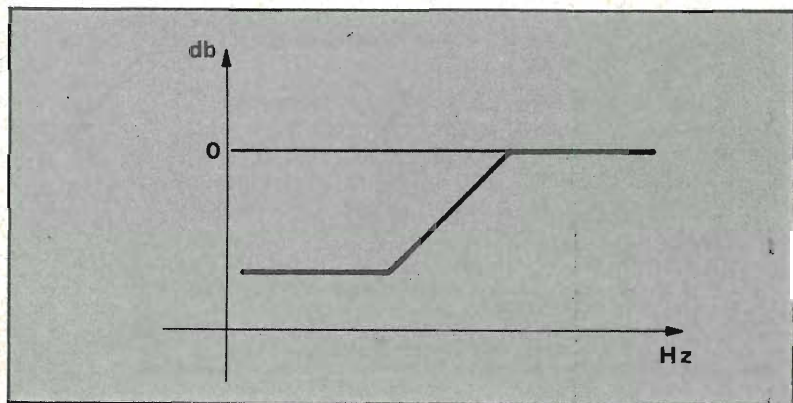

Curva di attenuazione del filtro attivo. Dall'andamento grafico si nota che per segnali molto elevati l'attenuazione è nulla.

Schema elettrico del partitore di tensione per alimentare il circuito prelevando tensione da una sorgente che eroga più di 9 volt. Le resistenze R1 ed R2 devono essere calcolate opportunamente in modo da avere la tensione desiderata ai capi di R2. La scelta della corrente, nel nostro esempio 5mA, è arbitraria; in realtà deve essere maggiore di non molto di quanto corrisponde il reale assorbimento del circuito.

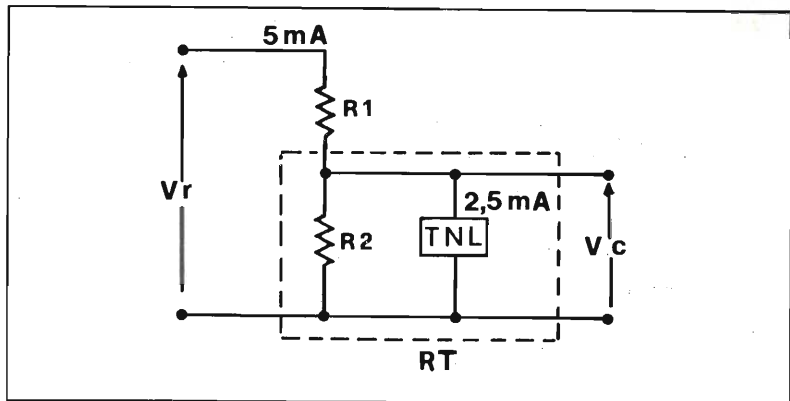

montaggio dei componenti, operazione che non richiede particolari criteri. E' consigliabile saldare per primi quei componenti che non vengono influenzati da un eccessivo riscaldamento dovuto ad una esagerata persistenza del saldatore sul punto di saldatura, quali i resistori e i condensatori. I resistori sono di tipo classico da 1/4 di watt e i condensatori è sufficiente che abbiano una tensione di lavoro di 10 volt. Eseguita questa prima operazione si possono, saldare quei componenti come transistor e i diodi che sono termicamente più delicati. Un consiglio sempre valido è di soffermarsi il minor tempo possibile con il saldatore sui terminali di questi componenti, oppure di tener con una pinzetta il terminale interessato alla saldatura in modo da aumentare la dispersione termica. Per quanto riguarda i diodi è conveniente non tagliare i terminali, ma lasciarli della loro lunghezza naturale ed eventualmente effettuare dei riccioli in modo da diminuire il loro ingombro. Per questi componenti, come per i transi-



La dinamica del nastro e la qualità del supporto (i migliori sono quelli al cromo) influiscono direttamente sulla qualità delle incisioni magnetiche. Nell'immagine un nastro ad elevata dinamica.

stor e i condensatori elettrolitici è indispensabile rispettarne le polarità.

Il potenziometro P1, che serve per regolare il punto di intervento del taglio degli acuti, può essere montato direttamente sulla bassetta stampata e, in questo caso, è opportuno impiegare un trimmer che sarà poi regolato una volta per tutte in sede di taratura, oppure si potrà usare un potenziometro che si collocherà nel punto desiderato. Con questa soluzione è possibile ottenere una regolazione più precisa a seconda dell'impiego che se ne vuole fare, oppure qualora si volesse eliminare completamente il fruscio del nastro sia a livelli sonori bassi sia elevati. Infatti questo circuito a seconda di come viene regolato, agendo appunto sul potenziometro P1, può funzionare come attenuatore solo a bassi livelli sonori oppure essere sempre inserito qualora si volesse un ascolto più dolce, più soffice cioè con meno acuti.

Tutto dentro al contenitore

Questo circuito può essere montato in un contenitore oppure inserito direttamente nel registratore. Nel caso si optasse per la prima soluzione è consigliabile impiegare un contenitore metallico in modo da schermare tutto il circuito. Infatti, poiché il segnale viene prelevato dalla sezione preamplificatrice del registratore e viene inviato al nostro circuito per uscire e andare alla sezione amplificatrice è necessario che questo passaggio venga effettuato nel modo più corretto cioè con cavetti

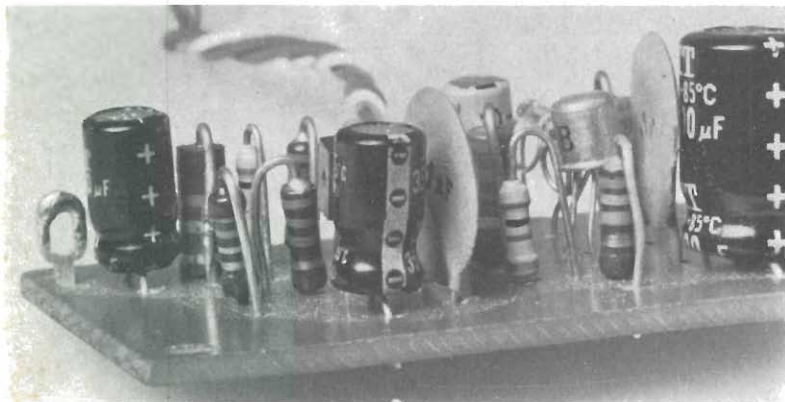



schermati e schermato anche il circuito del limitatore perché altrimenti si introducono fastidiosi ronzii come vi sarà capitato di verificare, ad esempio, quando un cavetto di collegamento non è schermato.

Se noi usiamo un contenitore metallico collegato elettricamente alla massa, questo inconveniente viene eliminato completamente. Il pannello frontale avrà quindi due prese jack da 3,5 mm o di altro tipo a seconda dei cavetti che avete a disposizione, da un interruttore per inserire e disinserire

il circuito e dal potenziometro di regolazione, se preferite avere questo comando accessibile dall'esterno. E' sconsigliabile invece inserire anche una lampadina spia perché se il circuito è alimentato con una batteria, la lampadina finirebbe per scaricarla quasi subito, dato il suo notevole assorbimento. Invece senza alcuna lampadina di segnalazione, la batteria può durare molti mesi, considerato il bassissimo assorbimento del circuito.

Bisognerà prestare un po' di attenzione nel montare il circuito

nel contenitore essendo questo metallico è necessario che nessuna parte dello stesso, tranne la massa, venga a contatto col contenitore stesso.

Se si preferisce inserire il circuito nel registratore, si può evitare di schermare il circuito con la scatola metallica usando sempre però cavetti schermati.

In questo caso si può alimentare il nostro circuito con l'alimentatore del registratore, se le due tensioni sono identiche e con il negativo a massa. Se la tensione di alimentazione del registratore

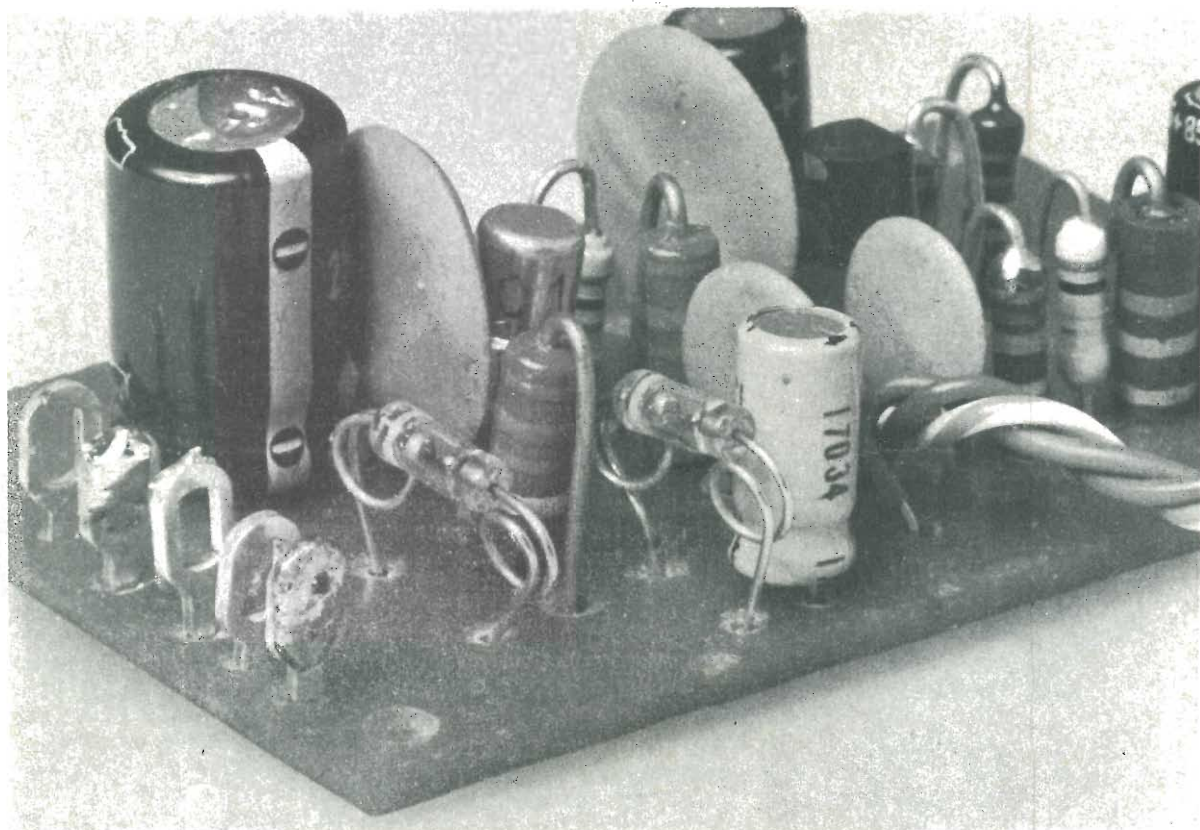

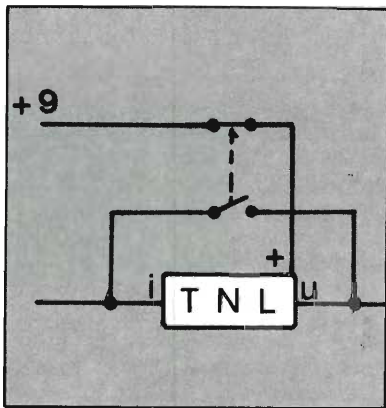
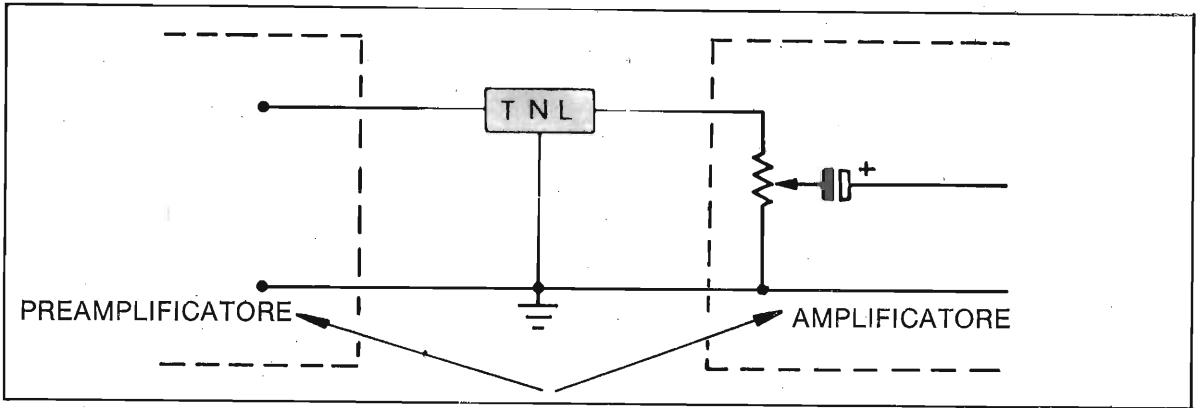

In alto, schema indicativo per l'inserzione del dispositivo nel registratore. E' necessario separare lo stadio di preamplificazione da quello finale. Ai lati due esempi di come inserire e disattivare il circuito dell'attenuatore. A sinistra filtro inserito, a destra circuito bypassato. Sotto, un dispositivo per la demagnetizzazione delle cassette di tipo compact molto usato tra gli amatori del settore magnetico.

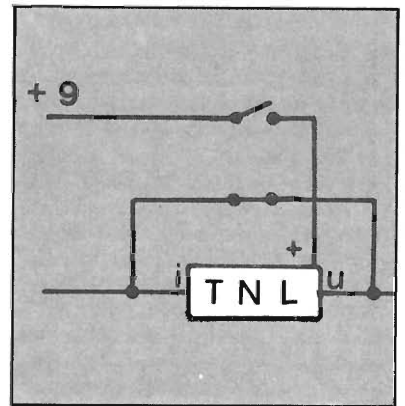

è maggior di 9V è necessario abbassarla fino a questo valore con un semplice partitore di tensione resistivo. Basterà calcolare il valore delle resistenze. Data la tensione di alimentazione del registratore che chiameremo V_r e che supponiamo di 12 V, la tensione di alimentazione del nostro circuito che chiameremo V_c e che è di 9 V e la corrente circolante nelle due resistenze R_1 e R_2 , che possiamo stabilire per esempio a 5 mA cioè di valore doppio di quella di assorbimento del limitatore per semplicità di calcolo, possiamo ricavare il valore della resistenza R_1 conoscendo la caduta di tensione e ai suoi capi, che deve essere nel nostro caso di 3V ($12 - 9 = 3$ V) e la corrente da cui è percorsa, cioè 5 mA.

$$R_1 = \frac{3 \text{ V}}{5 \text{ mA}} = 600 \text{ ohm}$$

Ora possiamo calcolare il valore della resistenza totale data dalla somma di R_1 col parallelo della resistenza R_2 ai capi della quale preleviamo la tensione e del circuito che vogliamo alimentare che sarà data da

$$R_t = \frac{V_r}{i} = \frac{12 \text{ V}}{5 \text{ mA}} = 2400 \text{ ohm}$$

e quello precedente ci darà il valore della resistenza risultante dal parallelo di R_2 con il circuito da alimentare, cioè

$$R = R_t - 91 = (2400 - 600) \text{ ohm} = 1800 \text{ ohm}$$

Ora siccome abbiamo scelto un valore di corrente doppio rispetto a quello di assorbimento del circuito del limitatore, la corrente che passa nella resistenza R_2 sarà di 2,5 mA. Quindi se le due cor-

renti hanno lo stesso valore anche le resistenze avranno valori uguali e più precisamente avranno un valore doppio di quello risultante dal parallelo di R_2 con il circuito da alimentare, cioè

$$R_2 = 2 \times R = 2 \times 1800 \text{ ohm} = 3600 \text{ ohm}$$

poiché, come certamente saprete, il parallelo di due resistenze uguali è una resistenza di valore dimezzato rispetto a quello delle resistenze stesse.

Con questo sistema si può eliminare la batteria da 9 V avendo così dimensioni ancora minori.

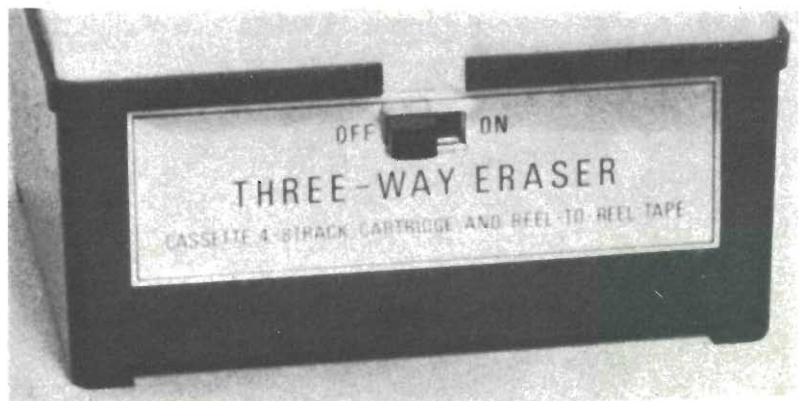

Il montaggio dell'apparecchio non è difficile, anche elettronici alle prime armi potranno realizzare il dispositivo con successo e, con un attento ascolto, in questo caso magari in cuffia, si possono ascoltare i risultati.



Il circuito ha un'impedenza di uscita di circa 10 Kohm, quindi sarà opportuno per avere il migliore rendimento accoppiarlo con un amplificatore con la medesima impedenza d'ingresso. Questa impedenza caratteristica è quella che normalmente presentano le sezioni amplificatrici dei registratori portatili a transistor, quindi un accoppiamento del genere può dare eccellenti risultati. Si sconsiglia di usare amplificatori a valvole che normalmente hanno impedenze di ingresso più elevate. Se si dispone di un registratore predisposto per il collegamento con un altro amplificatore o con una cuffia ad alta impedenza si può prelevare il segnale da questa presa e collegarsi direttamente all'amplificatore.

Se lo si vuole inserire direttamente in un registratore di tipo commerciale, bisogna intervenire all'interno dello stesso senza per altro dover effettuare notevoli modifiche. Infatti è sufficiente ricercare il potenziometro del volume e una volta individuato scollegare la pista o il filo che arriva dalla sezione preamplificatrice e che normalmente va al terminale

esterno del potenziometro, e collegarlo all'entrata del nostro limitatore, la cui uscita andrà collegata al terminale del potenziometro al quale andava il conduttore o la pista che abbiamo scollegato. Per riconoscere il terminale del potenziometro a cui collegarsi basta osservare attentamente questo componente; si vedrà così che ha tre terminali, di cui uno, esterno, è collegato a massa, uno centrale va alla sezione amplificatrice e l'altro, quello che ci interessa, è connesso con la sezione preamplificatrice.

Se si volesse inserire e disinserire il limitatore si può usare un doppio interruttore di cui una sezione servirà per interrompere la alimentazione e l'altra per corcircuire l'unità aggiunta in modo da riportare il tutto alle normali condizioni di funzionamento. Il doppio interruttore dovrà avere una sezione con i contatti normalmente aperti e una con i contatti normalmente chiusi. Infatti quando il circuito resta inserito il contatto di alimentazione deve essere chiuso e il contatto di cortocircuito deve essere aperto, men-

tre quando il circuito deve essere disinserito le posizioni dei contatti devono risultare invertite.

Con questo sistema avrete la possibilità di inserire il circuito solo quando vi sembrerà più opportuno.

Il nostro limitatore di fruscio può essere impiegato anche per attenuare i disturbi e i soffi presenti nei radiorecettori, eliminando così buona parte di quegli elementi disturbatori che sono presenti molto spesso nelle ricezioni radiofoniche.

Se poi siete in possesso di un radioregistratore, con un solo circuito otterrete un migliore ascolto dei programmi radiofonici e allo stesso tempo dei nastri magnetici. Le modalità di inserzione sono sempre le medesime in quanto questo circuito deve essere inserito sempre prima della sezione amplificatrice.

L'operazione di taratura è molto semplice e non richiede particolari attenzioni, ma solo un po' di "orecchio". Il potenziometro P 1 regola il punto in cui l'attenuatore entra in funzione; il modo migliore per trovare questo punto di funzionamento è di provare diversi punti di intervento e solo dopo alcune prove potrete scegliere il punto che preferite in cui avvenga il taglio del fruscio.

Se questo punto è scelto troppo in basso, l'attenuatore taglierà gli acuti anche ad alti livelli sonori. Siccome la scelta del punto di funzionamento può essere variabile da un tipo di musica all'altro o da esigenze specifiche, si può lasciare questo potenziometro di regolazione accessibile all'esterno in modo da essere regolato quando necessario.



CON L'ETICHETTA IN LABORATORIO!

niente piú **MISTERO** sui colori delle resistenze

**CODICE COLORI
RESISTENZE**

I valori delle resistenze si identificano con i colori; da sinistra, le prime due fasce forniscono le cifre significative, la terza il numero degli zeri. Il quarto colore indica la tolleranza.

0	1	2	3	4	5
6	7	8	9	5%	10%

Esempio: la resistenza in figura ha il valore di 47.000 ohm (giallo - 4, viola - 7, arancio - 000) con una tolleranza del 5% (oro - 5%)



Radio Elettronica
IPJ75

Avete trovato l'etichetta adesiva che Radio-Elettronica regala questo mese a tutti i lettori? Certo che si, in tutte le copie è stato introdotto uno dei coloratissimi adesivi che i nostri tecnici hanno studiato perché possa essere utile a quanti hanno cominciato da poco ad occuparsi di elettronica, e non hanno ancora molta dimestichezza con il codice colori delle resistenze, e a coloro che, pur avendo già una certa competenza, possono trovarsi in difficoltà di fronte ad un resistore di valore insolito di cui è difficile ricordare i colori di identificazione.

Attacchiamo dunque l'adesivo in laboratorio o sulla copertina del quaderno su cui siamo

soliti annotare i risultati delle sperimentazioni compiute, e vediamo anche come adoperare le informazioni raccolte sul bollo adesivo.

Le resistenze di normale produzione, fatta eccezione per taluni modelli di tipo professionale, hanno il valore contraddistinto da una serie di fasce di colori anulari.

Il blocco delle tre fasce ravvicinate identifica il valore numerico e la quarta, più distaccata, consente di stabilire i limiti di tolleranza.

E CON LA CARTA DI SCONTO IN TASCA

son FAVORITI gli abbonati

Anche in questo numero una lieta sorpresa in più per gli abbonati: la carta di sconto personale (va firmata nell'apposito spazio sul retro)! per le spese che capita di fare nei negozi di elettronica. Ecco un primo elenco di punti di vendita che fanno lo sconto agli abbonati di RadioElettronica:

LANZONI - Via Comelico 10 - Milano
FRANCHI CESARE - Via Padova 72 - Milano
MARCUCCI - Via Bronzetti 37 - Milano
GBC - Via Petrella 6 - Milano
Via Cantoni 7 - Milano

Nel prossimo numero gli indirizzi in tutta Italia.

DISCOUNT CARD 1975



LA PRESENTE CARTA, UTILIZZABILE SOLO IN ITALIA, E' STRETTAMENTE PERSONALE
IPJ75
COPYRIGHT RADIOELETTRONICA



progetti dei lettori

La Redazione è lieta di pubblicare, a suo insindacabile giudizio, quei progetti inviati dai lettori che abbiano interesse generale. I progetti devono essere originali: ai migliori, in premio, la pubblicazione firmata.

dal lettore GINO GRASSI
Napoli

Alimentatore a corrente costante

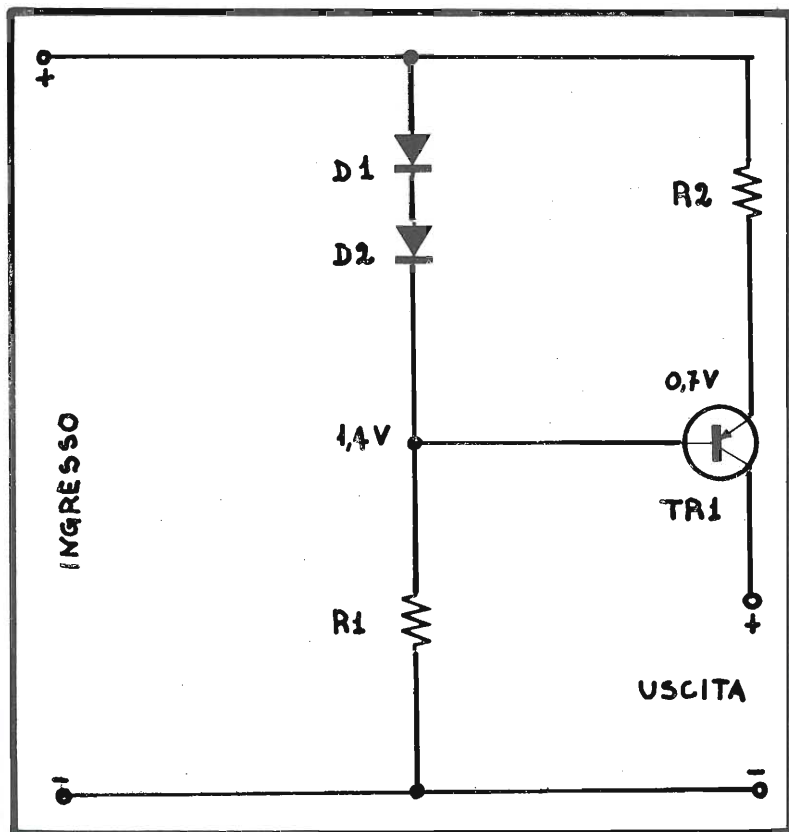

Dovunque si trovano schemi di alimentatori in tensione, mentre circuiti di alimentatori stabilizzati in corrente sono rari da incontrare.

Nonostante ciò molte volte è utile poter disporre di un alimentatore che consenta un preciso controllo della quantità di corrente. Propongo per questo motivo un circuito molto semplice e che quanti vorranno realizzarlo potranno adattarlo ai componenti di cui già magari dispongono.

Il semiconduttore da utilizzare può essere un BC 177, oppure un BC 303, o molti altri tipi ancora di transistor PNP che ognuno potrà sperimentare senza troppe difficoltà.

Per la scelta di R2 è necessario fare alcuni conti. Questo resistore deve essere scelto facendo uso della nota legge di Ohm che stabilisce la seguente relazione: $V = RI$. Da questa relazione matematica si ricava che $R2 = \frac{V}{I}$

dove V corrisponde a 0,7 volt, mentre la corrente dipende dalle esigenze di utilizzazione.

Per D1 e D2 possono essere utilizzati dei comuni diodi al silicio di piccola potenza e la resistenza R1 è direttamente legata alla quantità di corrente che può attraversare i diodi ed alla tensione di alimentazione. Per tensioni comprese fra 1,5 e 30 volt il carico resistitivo varia da 1 a 10 Kohm.



CB ITALIA PIU' GRANDE E PIU' BELLA E' GIA' AL SECONDO ANNO — SETTANTADUE PAGINE CON LA CITIZEN'S BAND, IL MONDO AFFASCINANTE DELL'ALTA FEDELTA', LA MUSICA GIOVANE, I MISTERI DEL RADIANTISMO

IN TUTTE LE EDICOLE AI PRIMI DEL MESE A LIRE 600



audio

dal 4 all'8 Settembre non prendere appuntamento

ti aspetta High Fidelity per presentarti

audio video 75

4-8 settembre
Fiera di Milano
P.za 6 Febbraio

ricetrasmisione

apparecchiature ed equipaggiamenti
per CB, OM e altri sistemi

teleradiodiffusione

attrezzature per la produzione
e la diffusione di programmi televisivi

audio professionale

impianti per la sonorizzazione
e gli studi di registrazione

la mostra che aspettavi

AUDIO VIDEO ti offre il panorama aggiornato delle apparecchiature per la produzione, la registrazione, la trasmissione e la ricezione dei suoni e delle immagini: dal "baracchino" allo studio televisivo, dalla videocassetta all'impianto "suoni e luci" per discoteca, dall'antenna alla sala d'incisione.

Se ti interessano gli sviluppi della comunicazione televisiva, se ti occupi dei problemi connessi ai moderni mezzi di informazione, se ti appassiona il radiantismo o la tecnologia elettronica in generale, se operi tecnicamente o commercialmente o professionalmente nel campo dell'audio o del video, non puoi mancare a questo appuntamento.

Nei cinque giorni di mostra puoi anche esaminare in "High Fidelity" la produzione mondiale delle più nuove apparecchiature Hi-Fi (230 marche di 18 paesi) e nel "Salone Internazionale della Musica" la più vasta offerta nel settore dello strumento musicale e dell'amplificazione (280 marche di 23 Paesi).

Tutti i giorni dalle 9,30 alle 19. Lunedì 8 settembre chiusura alle 15.

Segreteria Generale
20124 Milano - Via Vitruvio 38 - Tel. 20.21.13-20.46.169

**alta
frequenza**

Dummy load il carico fittizio per il baracchino

Questo carico fittizio per trasmettitori e radiotelefoni consente il controllo visivo ed auditivo della potenza relativa su carichi continui di 120 watt o punta fino a 250 watt.

Non esiste stazione professionale o d'amatore ove non sia necessario disporre, e non di rado, di un dispositivo di carico fittizio, denominato internazionalmente dummy load, con il quale simulare il carico d'antenna sul trasmettitore, senza per questo essere costretti ad effettuare una vera e propria irradiazione.

Il carico fittizio serve soprattutto quando si desidera effettuare prove e tarature su diversi canali ove è presente un altro traffico che si desidera disturbare.

Non si tratta, s'intende, di una cortesia fine a se stessa: le prove e le tarature effettuate nell'ambiente ove si opera abitualmente e la conseguente generazione di portanti, fischi o frasi di prova, finiscono per irritare non poco magari i medesimi « vecchi amiconi della frequenza » generalmente poco propensi e poco sensibili all'eventuale necessità di trasferirsi su di un altro canale, mentre chi effettua le sue prove sta generando tutta una serie di disturbi della malora.

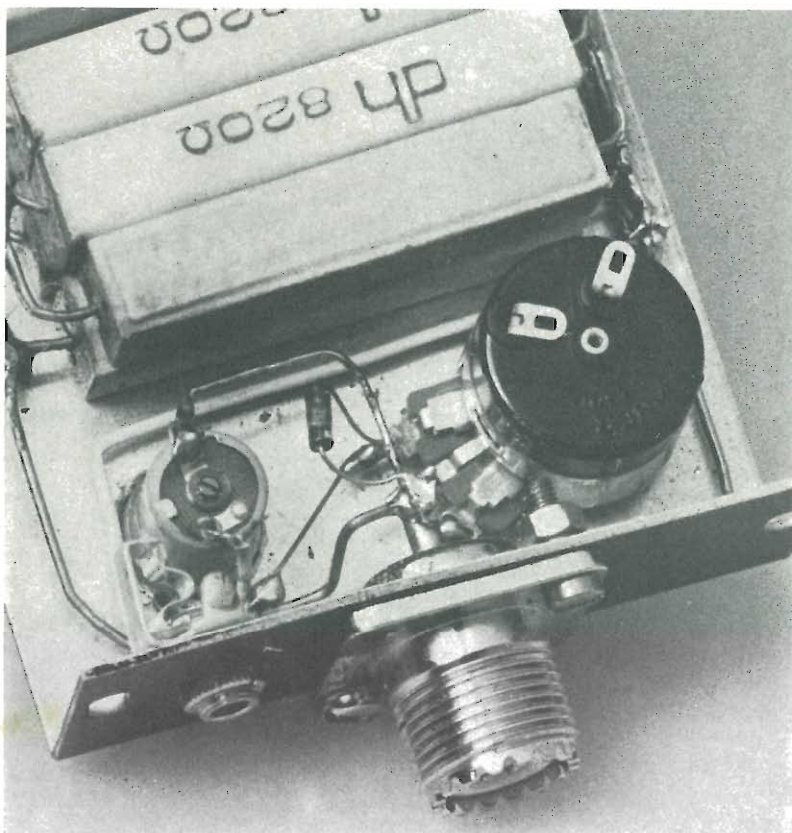

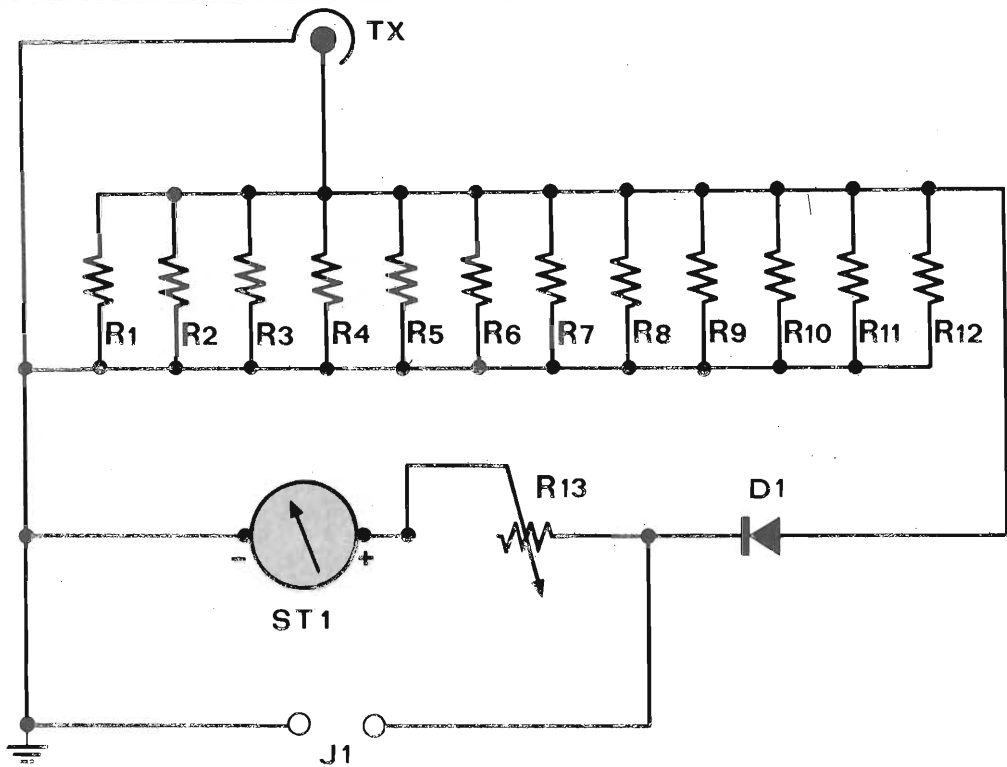

Schema elettrico del carico fittizio.

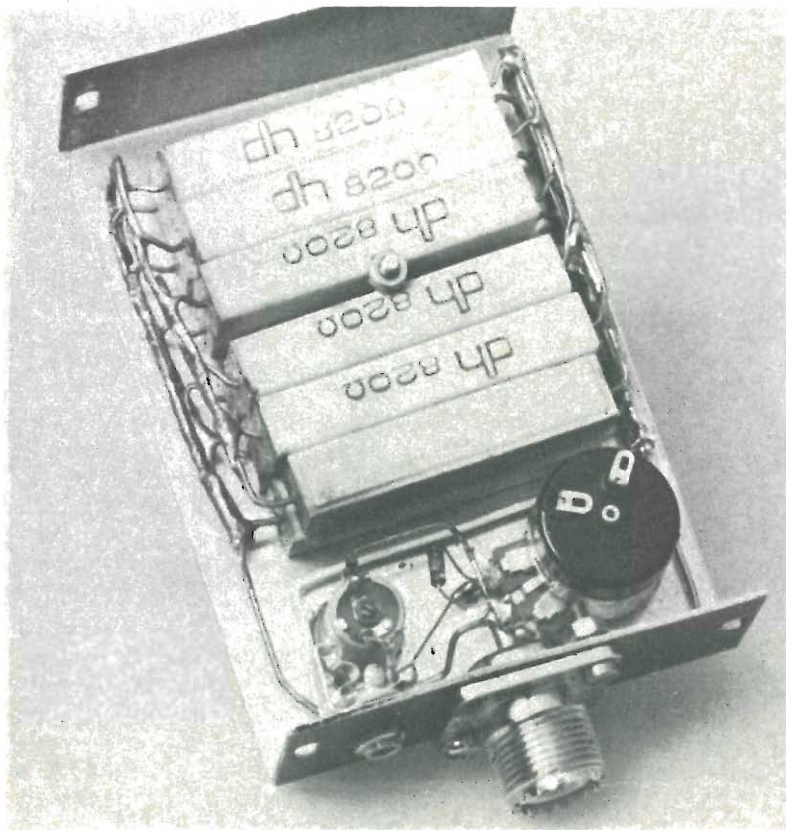

Ma il possesso di un carico fittizio puro e semplice, magari di portata e di capacità limitate non è sempre consigliabile, specie se si tratta di soliti convenzionali dummy load da 5 watt, pronti a surriscaldarsi ed a surriscaldare i transistor finali.

Il dummy load studiato possiede delle caratteristiche non comuni, comunque irripetibili presso i prodotti del commercio: prima di tutto è in grado di funzionare anche continuamente con carichi fino a 120 watt e per più brevi durate con scarichi nell'ordine dei 250 watt. Quindi i possessori di amplificatori lineari in particolare potranno effettuare finalmente le loro prove e le loro tarature senza essere disturbati. E controllare, nel contempo, sia la percentuale di modulazione, sia la potenza relativa ed ascoltare in cuffia il rendimento dell'apparato sottoposto alla prova.

Principio di funzionamento

Il dummy load che presentiamo non si limita a sostituire una

IL MONTAGGIO DEL CARICO FITIZIO

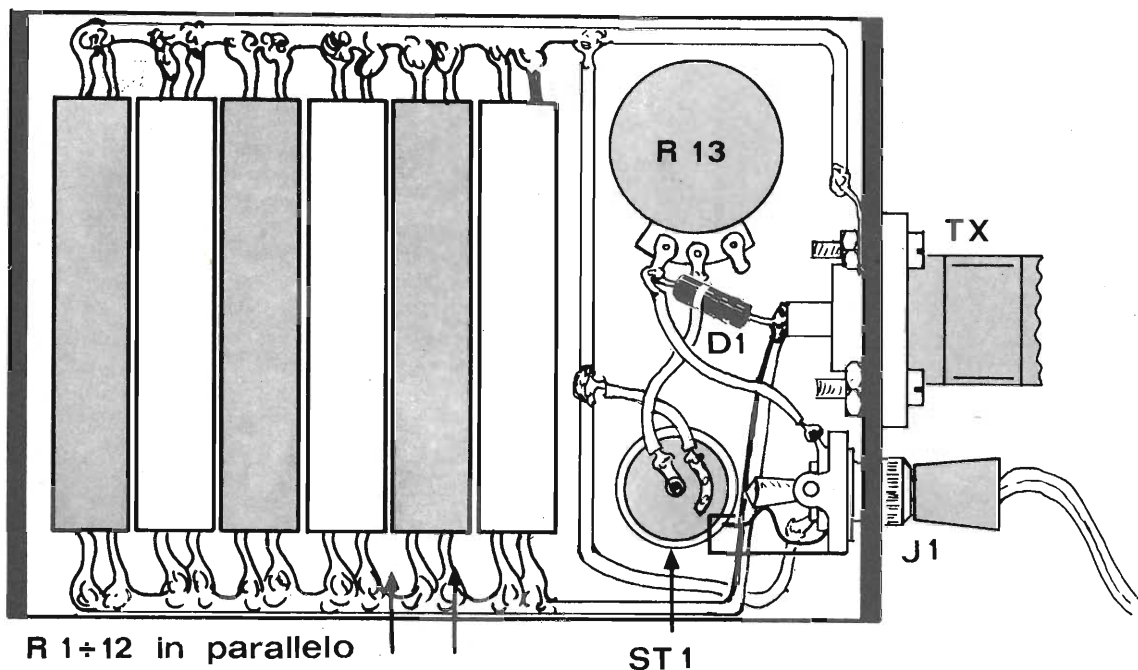

Componenti

- R1/R12** = 820 ohm 10 W antiinduttive
R13 = Pot. lineare 100 = Kohm 1/2 W
D1 = OA 95 o simile
ST1 = 300 μ A fondo scala

Jack miniatura
Auricolare

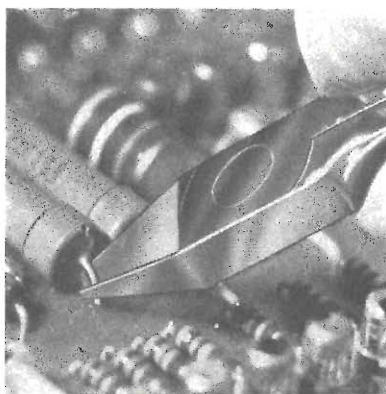

Per il materiale

I componenti necessari per la realizzazione del carico fittizio proposto in queste pagine son tutti elementi di facile reperibilità. Consigliamo i lettori interessati alla costruzione dell'apparechio di rivolgersi presso i migliori rivenditori di materiale elettronico o, in alternativa, presso gli indirizzi delle Ditte inserzioniste.

antenna, ma consente di effettuare un controllo di estrema importanza: verificare se la potenza emessa dal trasmettitore è in aumento o in diminuzione rispetto a quella precedente, controllando nello stesso tempo la percentuale ed il timbro della modulazione. Sinora era infatti necessario chiedere ai colleghi della frequenza le nostre condizioni di funzionamento, la quantità della nostra modulazione e via dicendo, o meglio, via seccando gli interlocutori, la cui pazienza veniva solitamente

messa a dura prova.

Il dummy load è un carico di 120/250 watt dell'impedenza di 52 Ohm a 27 MHz, ideale quindi per i CB che usino o meno l'amplificatore lineare. È munito di un piccolo strumento del tipo « livellatore » che consente un esatto controllo del miglioramento o della diminuzione della potenza. È infatti possibile effettuare delle tarature di accuratezza notevole e di verificare, contemporaneamente, l'andamento della modulazione, inserendo un auricolare nell'ap-

sita presa, in modo da poter nitidamente ascoltare se stessi, appurare se la voce è gracchiante, se la modulazione è piatta o se per caso non stia portandosi dietro qualche fatidioso ronzio.

Anche la sovrarmodulazione, la cosiddetta modulazione strappata può essere immediatamente identificata da noi stessi, per mezzo dell'auricolare, così come è possibile controllare con estrema precisione il rendimento dell'eventuale preamplificatore posto sul microfono. Tutto questo con un sem-

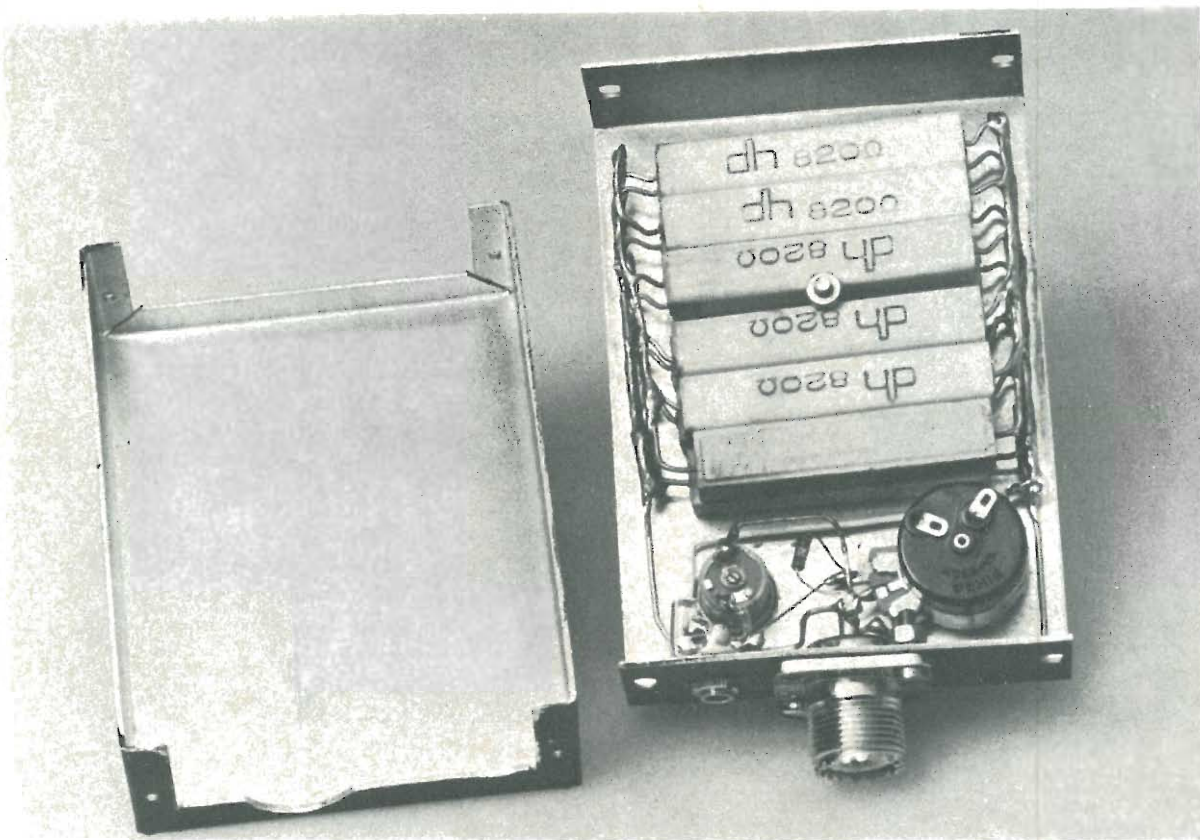

plice dummy load può apparire troppo bello per essere vero. Ma un'occhiata allo schema convincerà subito che non solo è possibile, ma è anche estremamente facile!

Analisi del circuito

Il carico fittizio è costituito da 12 resistenze da 820 ohm nominali, del tipo di cemento, in grado di dissipare 10 watt ciascuna in uso continuo, e 20 watt in uso impulsivo. Le 12 resistenze, collegate in parallelo tra loro offrono una resistenza complessiva di 52 ohm, ed una capacità di carico di 120 watt continui o 250 watt ed oltre nel caso di carichi impulsivi di breve periodo.

Parrà strano che 12 resistenze da 820 ohm collegate in parallelo tra loro offrano una resistenza di carico pari a 52 ohm, infatti $820:12=68,3$. In teoria quindi il dummy load così composto dovrebbe avere una resistenza di 68 ohm, ma in pratica, con un tester, si constaterà che l'impedenza to-

tale, eguale alla resistenza, è di 52 ohm esatti, ma $12 \times 52 = 624$, quindi queste resistenze si comportano in pratica come se fossero da 624 ohm. È noto che le resistenze in ceramica-cemento hanno una tolleranza del 10%. Quindi esse dovrebbero avere valori non inferiori a 738 ohm. In realtà ci troviamo quindi con una tolleranza del 24% in meno. In questo caso specifico, questa tolleranza un po' fuori della norma ci consente di realizzare un carico fittizio di notevole potenza e precisione.

D1 funge da rivelatore del segnale in radiofrequenza, che viene inviato sia al microamperometro ST1 tramite R13, potenziometro di taratura che a J1, presa per auricolare, che consente un controllo auditivo diretto dell' caratteristiche di modulazione.

R13, potenziometro lineare da 100 Kilohm, consente di posizionare l'ago dello strumento a seconda della potenza del trasmettore, in modo da poter fare delle letture comparative durante le eventuali operazioni di taratura del TX stesso.

Il dummy load può essere perfettamente contenuto entro una scatola Teko 3A, formato mm 102x72x28. Non occorre predisporre alcun circuito stampato. I componenti verranno fissati tutti sul coperchio, mentre il fondo della scatola fungerà soltanto da involucro di protezione. Su una delle due alette laterali del coperchio verranno fissati il Jack miniatura per l'auricolare ed il connettore coassiale HF tipo PL-SO239 da pannello. Sono sufficienti una vite autofilettante ed una con dado, ove viene ancorata la massa.

Sul lato superiore del coperchio fisseremo lo strumentino ed il potenziometro R13 con una manopola, magari ad indice. Spargerà pure la testa della vite di fissaggio del gruppo delle 12 resistenze da 820 ohm.

Queste 12 resistenze verranno riunite assieme su due strati di 6, intervalli al centro in maniera da poter inserire la vite di bloccaggio.

L'unico componente (attenzione a rispettarne la polarità) non bloccato al coperchio è D1, che ri-

marrà sollevato per mezzo dei suoi terminali, e posto tra R13 e il lato centrale del connettore coassiale HF. I disegni e le foto chiariscono gli altri particolari di questo semplice montaggio. Una certa attenzione richiede anche lo strumentino, del quale pure va rispettata l'esatta polarità. In caso di errore è comunque sufficiente invertire i cavetti di collegamento.

La disposizione dei componenti non è tassativa. Per chi trovasse difficoltà nella realizzazione di un montaggio compatto, esistono contenitori di dimensioni maggiori, ove la sistemazione e la saldatura dei componenti potrà avvenire molto più agevolmente.

Uso pratico del carico fittizio

Il dummy load deve essere collegato, con un breve spezzone di cavo coassiale, debitamente munito dei due connettori, all'uscita del trasmettitore o del radiotelefono, al posto dell'antenna.



Emettendo un'onda portante non modulata lo strumentino subirà uno spostamento che potrà essere limitato in più o in meno dal potenziometro, in modo da posizionare l'ago nel punto preferito, possibilmente tra la zona rossa e quella blu, ove esiste un breve tratto bianco.

Questo punto di riferimento consentirà di stabilire se eventuali regolazioni o tarature, cambi di canale o di frequenza migliorano o peggiorano le condizioni di emissione. La modulazione risulterà chiaramente visibile grazie alle

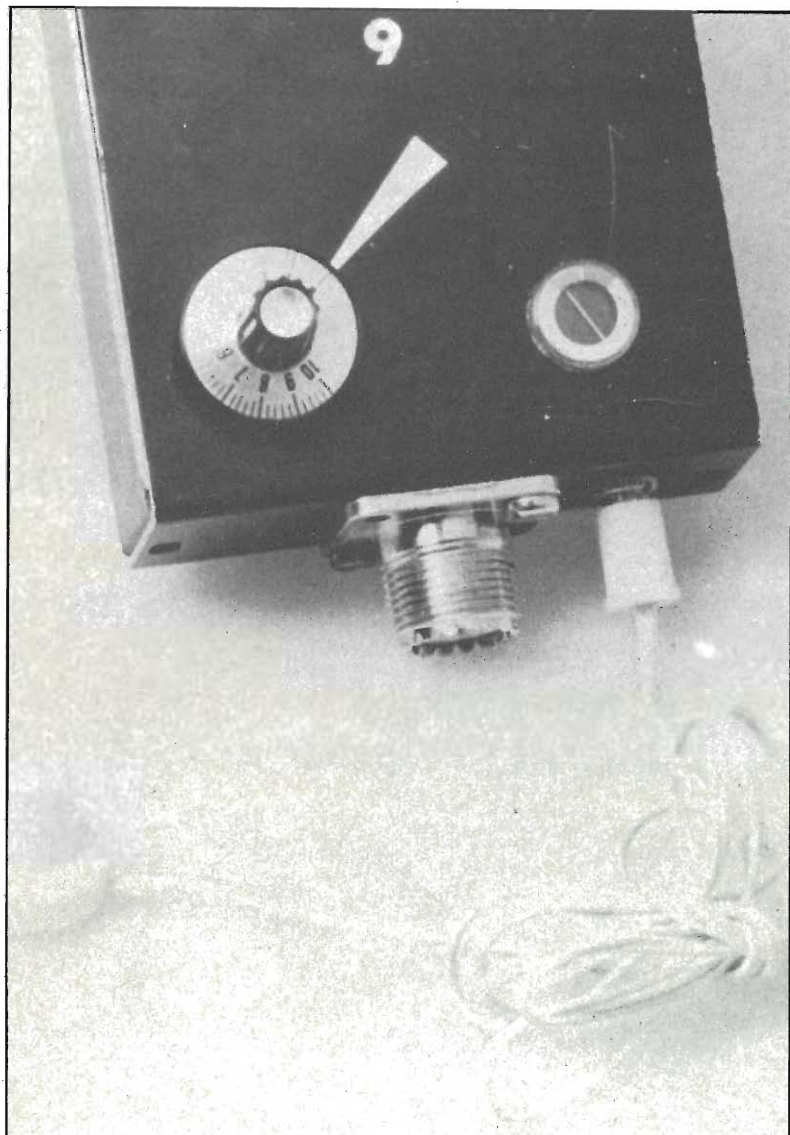

Comandi, segnalazione, connettore del carico fittizio a montaggio ultimato. Il ricetrasmettitore deve essere collegato al carico mediante uno spezzone di cavo coassiale da 52 ohm lungo da 10 a 30 centimetri.

ulteriori oscillazioni dell'ago e nel caso di micro preamplificato, si potrà immediatamente constatare la presenza di una eventuale sovramodulazione. Quest'ultima è evidenziata da un calo di potenza durante i picchi, mentre una modulazione non superiore al 100% è generalmente di tipo positivo, ossia l'ago si sposterà verso destra, nella zona rossa.

È abbastanza frequente che gli amplificatori lineari abbiano una modulazione negativa: il dummy load è in grado di dissipare carichi estremamente elevati e con-

sentirà di verificare le condizioni di un eventuale « lineare » semplicemente collegandolo all'uscita ed effettuando l'opportuna regolazione dello strumento. La modulazione potrà essere distintamente recepita inserendo l'auricolare. Eventuali strappi, ronzii, ed altri difetti potranno essere rilevati direttamente, senza bisogno di richiedere controlli ed opinioni di altri amatori, con tutte le imprecisioni ed incertezze che di solito non mancano mai di confondere ancora di più le idee di chi deve rimettersi al giudizio degli altri.



*Serve
a qualcosa
passare delle ore
sui libri?*

dipende da "quali libri" naturalmente!

Ecco due testi di radio e di elettronica, riccamente illustrati, chiari e con tanti progetti, preparati per chi comincia e per chi vuole diventare un tecnico elettronico.

DALLA BIBLIOTECA DI RADIO ELETTRONICA:



IL LABORATORIO DELLO SPERIMENTATORE ELETTRONICO

Duecentocinquanta pagine fitte di argomenti, disegni, fotografie per la più completa guida del tecnico elettronico nel proprio laboratorio.

L. 4.000



CORSO DI ELETTRONICA

Il testo più completo per imparare l'elettronica provando e riprovando con mille esperimenti interessanti.

L. 3.000

**EDIZIONI ETL - RADIOELETTRONICA
VIA VISCONTI DI MODRONE, 38 - MILANO**

Per ordinare i libri basta versare anticipatamente l'importo sul c.c.p. n. 3/43137, intestato a ETL-Radioelettronica Via Visconti di Modrone, 38 - 20122 Milano

novità

Deflettori in plastica

I BU406-BU407 sono transistori epitassiali NPN al silicio progettati specificamente per gli stadi finali di deflessione orizzontale nei televisori in bianco e nero.

Questi dispositivi coprono tutte le possibili applicazioni in quanto il BU406, con una tensione di rottura di 400V e una corrente ripetitiva di collettore di 10A, si adatta perfettamente alle massime dimensioni di schermo in uso e il BU407 — con 330V di rottura — è pienamente sufficiente per schermi di piccole e medie dimensioni.

La nuova famiglia di transistori è il risultato di un programma di ricerca che ha compreso l'utilizzazione del calcolatore per l'ottimizzazione delle geometrie.

La ridotta dissipazione consente di montare questi dispositivi in contenitore plastico TO-220, riducendone così il costo e consentendo all'utilizzatore un risparmio sia sul montaggio che sul dissipatore termico.

Per ulteriori informazioni rivolgersi a: SGS-ATES Componenti Elettronici SpA.

Transistor per sistemi radio mobili

La Motorola annuncia l'introduzione di una serie di tre nuovi transistori a radio frequenza, da collegare in configurazione emettitore comune, in amplificatori destinati a sistemi radio mobili, con frequenze operative fino a

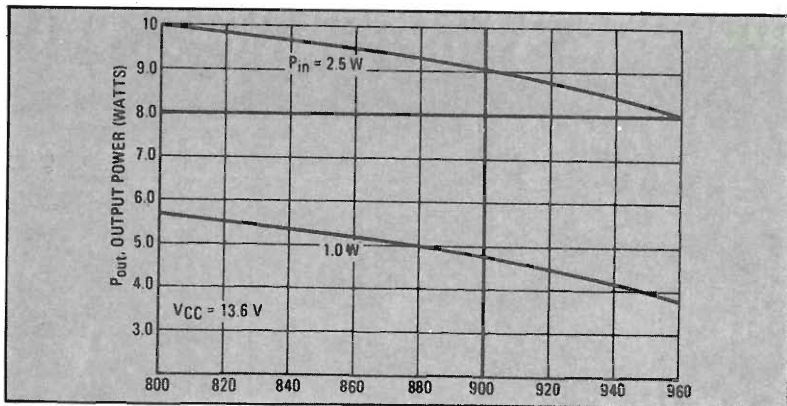

900 MHz. Questi transistori sono i primi del genere disponibili sul mercato. Infatti i transistori finora impiegati per realizzare degli amplificatori a RF sono stati progettati per funzionamento a base comune con i ben noti problemi di commutazione e di instabilità connessi a tale tipo di configurazione. I tre nuovi transistori a RF della Motorola sono stati progettati per funzionamento ad emettitore comune e quindi esenti dalle suddette inconvenienze.

La serie composta da tre transistori NPN-MRF816, MRF 817 e MRF 818 — presenta un rendimento di collettore pari a 50% (valor minimo) ed i singoli transistori presentano 0,75; 2,5 e 8W di potenza di uscita rispettivamente.

Per ulteriori informazioni, si prega di indirizzare le richieste a: Ing. PROSPER QUASHIE, Motorola Spa, Divisione Semiconduttori, Via Ciro Menotti 111, 20129 Milano, Italy.

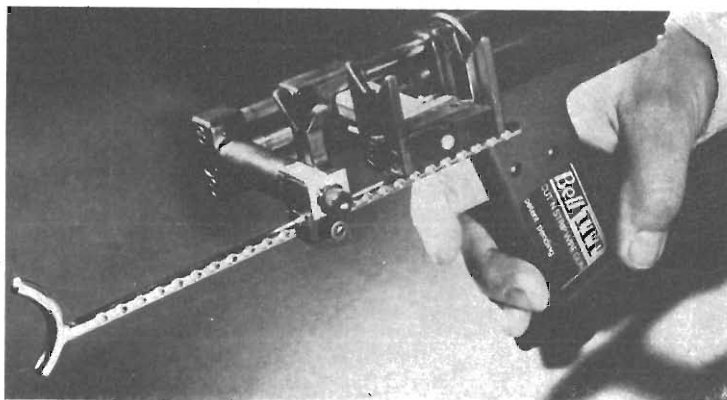

La pistola dell'elettronico

La pistola tagliafilo e spelafilo della ITT è un'utensile manuale pneumatico che consente di tagliare e spelare rapidamente e con precisione fino a 5 fili isolati in PVC in una singola operazione.

E' stato appositamente concepito per lavori di precisione su cablaggi realizzati a mano per telecomunicazioni e per operazioni di assemblaggio consimili.

La pistola spelafilo ITT funziona con fili da 0,3 a 0,8 mm.

La velocità tipica di produzione con i normali fili telefonici è di circa 6.000 fili all'ora, tagliati e pelati (vale a dire 1.200 operazioni su 5 fili).

La pistola funziona ad aria compressa a 6-8 Kg/cm² (85-100 psi), fornita attraverso un tubo leggero flessibile.

novità

L'operazionale programmabile

Con l'ausilio di una sola resistenza esterna si può ottimizzare le caratteristiche di un amplificatore operazionale di recente introduzione dalla Motorola in modo da adattare a tensioni di alimentazione variabili da 6 a 15V. I parametri programmabili con l'ausilio della suddetta resistenza comprendono la corrente e la tensione d'ingresso, il consumo di potenza e il rumore di corrente.

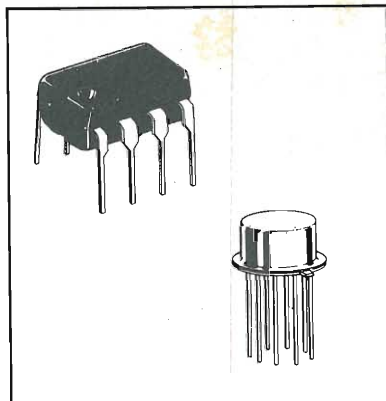

Il nuovo amplificatore operazionale — MC3476 — non richiede la compensazione di frequenza, è dotato di un "offset Null" ed è completamente protetto contro i danni di corto-circuito. Il suo basso consumo di potenza (4,8 mW valor tipico) lo rende particolarmente adatto per uso in apparecchiature alimentate a batteria.

Fra le caratteristiche di questo amplificatore operazionale rileviamo una tensione di "offset" di 2 mV, corrente 2mA.

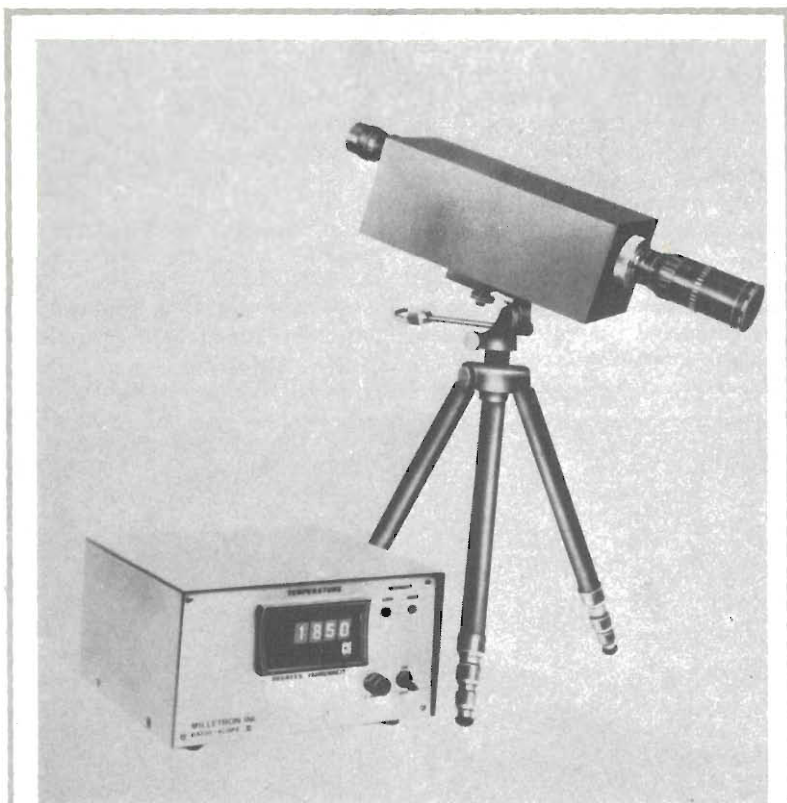

Il colore della temperatura

La Milletron presenta un nuovo Pirometro Bicolore per misure di temperatura senza contatto da 600° a 2200°C.

Questo nuovo Pirometro, chiamato Ratio-Scope II è stato realizzato per applicazioni di misura di elevate temperature di metallo fuso, metallo da forgiare e trattare termicamente, filamenti incandescenti, vetro fuso, pareti di forni, ecc.

La tecnica bicolore sfruttata dal Ratio-Scope II prevede la correzione automatica dell'emissività, l'immunità degli effetti causati dalla polvere e sporco e la compensazione dimensionale per corpi aventi dimensioni troppo ridotte per coprire il campo visivo dello strumento.

La testa di misura del Ratio-Scope II è robusta e sicura e permette accurate operazioni di puntamento grazie alla sua parte ottica, non presenta inoltre alcuna parte mobile.

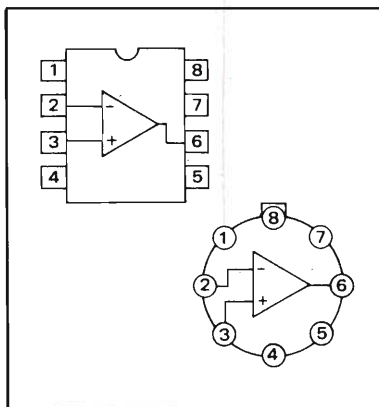

L'integrato sensitivo

Fra i nuovi prodotti della ITT troviamo l'interessante UAA 1001 un circuito integrato monolitico in tecnica bipolare per il comando di elementi di commutazione in circuiti a corrente alternata.

Esso è adatto anche per il comando di TRIAC, per esempio in interruttori a sensore con possibilità di variare la luce.

Interruttori a sensore o interruttori telecomandati possono essere inseriti al posto dei preesi-

Per pilotare le memorie a Mos

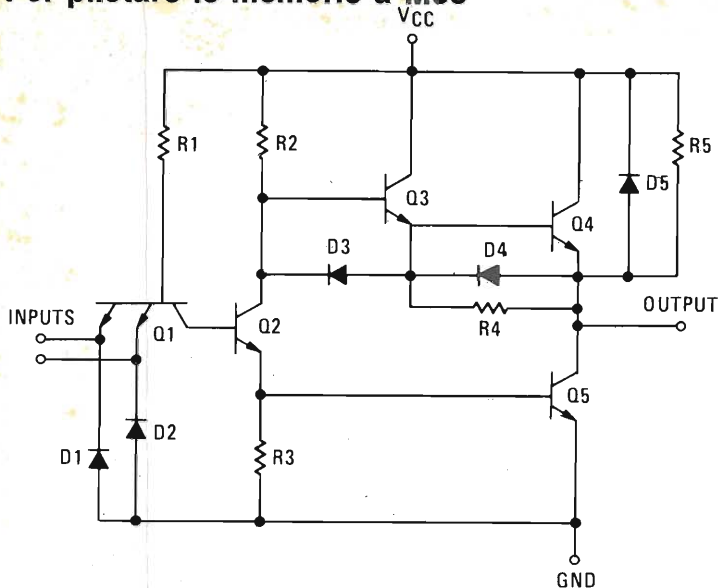

Molte delle nuove memorie da 1K bit e da 4K bit attualmente disponibili sul mercato presentano ingressi compatibili con la famiglia logica TTL. Impiegate da sole queste memorie richiedono correnti d'ingresso piuttosto modeste e in generale presentano al circuito driver una capacità variabile da 5 a 10 pF. Sorge però un problema quando si tratta di progettare un sistema completo di memorie dato che collegando in parallelo alcuni ingressi delle singole memorie la capacità di carico risulta notevolmente aumentata. Infatti, in un sistema normale di memorie, la capacità di carico presentata al circuito driver della linea indirizzi può superare 300 pF.

La Motorola ha risolto il problema introducendo un driver a circuiti integrati per le memorie a NMOS capace di soddisfare le esigenze di V_{IH} comprese fra 3 V e 5,5 V con un tempo di ritardo di propagazione di soli 20n sec., e pilotando un carico da 360 pF.

Il nuovo circuito integrato — MC3459 — contiene quattro circuiti driver identici e separati incapsulati in contenitore plastico dual-in-line a 14 piedini e funzionanti nella gamma di temperature da 0 a 70°C. Oltre alla sua funzione principale di driver per le memorie a NMOS, l'MC3459 può essere impiegato quale buffer in sistemi a TTL dove esso può presentare un fan-out di circa 50 dispositivi TTL standard.

stenti interruttori senza alcuna aggiunta di nuovi fili o connessioni.

L'UAA 1001 comprende un circuito d'ingresso molto sensibile con uno "SCHMITT TRIGGER", un bistabile ed uno stadio finale.

Questo circuito integrato è incapsulato in un contenitore di plastica di piccole dimensioni (MINI-DIP) a 8 piedini.

A quanti desiderassero avere informazioni più dettagliate su questo nuovo integrato consigliamo di rivolgersi a ITT standard, corso Europa 51/53, Cologno Monzese.

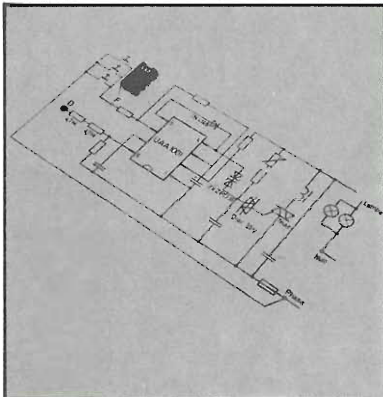

Zurigo, la fiera del semiconduttore

I funzionari del SEMI (Semiconductor Equipment & Materials Institute) ci hanno informato che i progetti per la SEMICON/Europa, che sarà aperta dal 3 al 5 novembre presso la Züsphalle di Zurigo, rappresenterà l'esordio europeo dell'importante fiera commerciale statunitense.

Modello di base per l'organizzazione di questa mostra saranno le esposizioni SEMICON, che si sono tenute con molto successo negli ultimi cinque anni negli Stati Uniti. Per questa fiera inaugurale si prevede l'esposizione di 200 modelli di apparecchiature e materiali usati per la fabbricazione di apparecchi semiconduttori.

SEMI, l'associazione commerciale che ha appoggiato la SEMICON sin dagli inizi, ha annunciato che durante l'esposizione esperti industriali intavoleranno dibattiti orientati sulla tecnica e sugli affari. Sono pure previste delle sessioni opportune nelle quali verranno discussi gli ultimi sviluppi tecnici attinenti alla trasformazione e alla produzione di semiconduttori, nonché le attuali tendenze sul mercato.

Nuovi fet Siemens

La famiglia dei transistori per la gamma delle microonde si è arricchita di recente del nuovo FET Schottky con frequenza limite molto elevata. La Siemens ha realizzato infatti, nei suoi laboratori di ricerca dei FET, con arseniuro di gallio come semiconduttore, in grado di raggiungere frequenze limite di 40 GHz; il loro funzionamento si basa sul seguente principio: la corrente che circola in un sottile canale disposta tra due elettrodi a bassa resistività (source) e (drain) viene pilotata da un terzo elettrodo (gate). Al variare della tensione sulla porta varia il campo elettrico che agisce sul canale stesso. Così la tensione applicata alla porta regola la corrente principale (che attraversa la sorgente, il canale ed il pozzo) in maniera analoga a quanto avviene in un tubo elettronico.

TENKO

Mod. EC 1300

**CB 27 MHZ
RICETRASMETTITORE PORTATILE**

24 canali tutti quarzati

Indicatore S/RF

Prese esterne per microfono, altoparlante,
antenna e alimentazione

Trasmettitore potenza input: 5W

Sensibilità ricevitore: 1/uV

Alimentazione: 12V.c.c.

Dimensioni: 50 x 270 x 290

**IN VENDITA
PRESSO
TUTTE LE SEDI**

G.B.C.
italiana

a **CATANIA**
Via Torino 13



**OFFERTA
SPECIALE
L. 99.000**

novità

Monolitico bipolare

La Divisione Semiconduttori della ITT presenta il TDA 1044, un circuito integrato per la deflessione verticale nei televisori.

Esso comprende un oscillatore verticale, una parte geometrica ed uno stadio verticale di uscita.

Il "Fly Back Booster Circuit" interno permette solo una piccola dissipazione nel circuito integrato mentre una corrente proporzionale di reazione consente la stabilizzazione della deflessione verticale senza l'impiego di termisto-

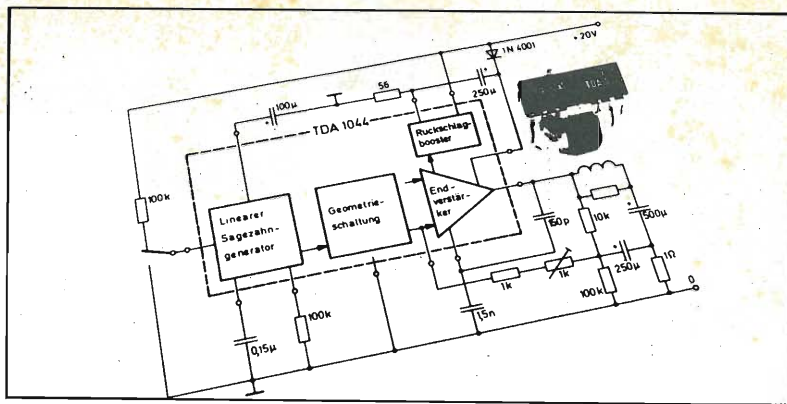

re. Altri vantaggi offerti dal nuovo TDA 1044 sono la correzione della forma S del dente di sega ottenuta dal circuito geometrico interno (non è richiesto nessun gruppo R-C esterno) e l'impiego di pochissimi componenti esterni.

Dai laboratori SGS

L'M142 è un registro statico costruito con tecnologia silicon gate a canale N e consiste di 4 registri da 80 bit ciascuno. Una caratteristica esclusiva del dispositivo è la singola tensione che vie-

ne richiesta per l'alimentazione (+5 V) invece delle due o più alimentazioni richieste per i tipi della concorrenza.

Ogni registro di 80 bit ha un ingresso di controllo che permette lo slittamento della informazione nel registro e il riciclo nel registro della informazione in uscita. La gamma delle frequenze è da DC fino a 3 MHz.

Le applicazioni tipiche sono: memorie con accesso sequenziale a basso costo; memorie "buffer" statiche a basso costo; memorie a rinfresco CRT; linee di ritardo; filtri digitali.

L'M142 è fornito in contenitore ceramico a 16 piedini e sarà disponibile al più presto anche in contenitore plastico.

Il suono del televisore

L'integrato audio TDA 1043 della Divisione Semiconduttori della ITT trova la sua applicazione in tutti i tipi di televisori sia con normale alimentazione a rete che a batteria.

Questo integrato monolitico in tecnica bipolare combina le funzioni dei ben noti TBA 120 S e TBA 800.

Esso consta di un amplificatore FM a frequenza intermedia, un demodulatore di coincidenza, un controllo elettronico del volume e un amplificatore audio con stadio finale di uscita.

Lo stadio a frequenza intermedia ha una buona limitazione, un'alta soppressione AM ed un basso valore di distorsione.

Altri vantaggi sono il controllo di volume che può essere convenzionale a elettronico e un'uscita indipendente per la connessione di registratori video-cassette.



Portatemp, pirometro portatile

Il Portatemp è il nuovo pirometro, portatile e completamente autonomo, con indicazione digitale per misure di temperatura di superfici riscaldate (stampi per materie plastiche, fusioni, metalli liquidi fusi, ecc.) per qualsiasi applicazione dove si possano utilizzare termocoppie Fe/Cost e Cr/Al.

Questo strumento assicura una precisione di misura di $\pm 0,5\%$ del fondo scala.

I circuiti stampati a stato solido, le batterie, l'indicatore digitale a 4 cifre LED, sono contenuti in una robusta custodia a fondina che assicura un'estrema facilità d'uso dello strumento.

La caratteristica essenziale di questo strumento è quella di poter essere collegato a qualsiasi termocoppia in Fe/Cost o Cr/Al., oltre al corredo di termocoppie intercambiabili di cui è dotato.

dai fascicoli già pubblicati di **Radio Elettronica**

UN MARE DI PROGETTI

interessanti
per la
sperimentazione
e la
pratica
dell'elettronica



chiunque
può
richiedere
i nostri
fascicoli
arretrati

OGNI NUMERO LIRE 900

DICEMBRE 74

BIT RICEVITORE VHF
VFO PER LA BANDA CITTADINA
BASSA FREQUENZA: MISCELATORE

GENNAIO 75

RADIOMICROFONO FM
AMPLIFICATORE 4,5 W BF
LA RADIO-FINESTRA NEL CIELO

FEBBRAIO 75

STROBOSCOPIO ELETTRONICO
MICROAMPLIFICATORE BF
ROS-METRO

Per richiedere i fascicoli arretrati è necessario inviare anticipatamente l'importo (lire 900 cadauno) per mezzo di vaglia postale o con versamento sul conto corrente n. 3/43137 intestato a ETL - RADIOELETTRONICA - Via Visconti di Modrone 38 - 20122 Milano

**banco
di vendita**

i vostri acquisti

Tutti gli oggetti offerti tramite queste pagine possono essere richiesti alla ETL, via Visconti di Modrone 38 - 20122 Milano che provvederà, a stretto giro di posta e a proprie spese, alla spedizione. L'importo può essere versato con assegno, vaglia o versamento sul c.c.p. 3/43137 comunque anticipatamente. Non sono ammesse spedizioni contrassegno.

in scatola di montaggio!

RADIO PENNA

Un gadget divertente ed utile, un piacevole esercizio di radiotecnica pratica.

**LIRE
6500**

Ricevitore onde medie a tre transistor più un diodo. Antenna incorporata in ferrite, variabile di sintonia a comando esterno. Si può scrivere ed ascoltare contemporaneamente la radio. Per le piccole dimensioni può essere sempre portata nel taschino della giacca.

CARATTERISTICHE

Tre transistor + 1 diodo - Antenna incorporata in ferrite - Comando sintonia esterno - Auricolare in dotazione.



TAM TAM

**Ricevitore
e ampli-
ficatore
telefonico**

in scatola di montaggio

Un apparecchio quasi straordinario: riceve in altoparlante le trasmissioni radio o a volontà amplifica i deboli segnali telefonici. Il circuito del ricevitore è a circuito integrato, con bobina in ferrite, comando sintonia e potenziometro di volume. Con un captatore telefonico, che viene fornito già bell'e pronto, si possono amplificare le comunicazioni dal telefono.

L. 11.000

VENDITA SPECIALE BASETTE

Solo L. 350!
in francobolli

Segnalare nell'ordine
il numero tra parentesi.

- | | | |
|---|--|--|
| — LED TESTER (62)
Febbraio 1974 | — CAPTATORE
ELETTRONICO (46)
Novembre 1973 | — TRASMETTITORE
CB 2W (38)
Settembre 1973 |
| — MODULO DI
CONTEGGIO (56)
Gennaio 1974 | — GENERATORE
DI SEGNALI (43)
Ottobre 1973 | — INDICATORE DI
SINTONIA A
LED (36)
Agosto 1973 |
| — IMPULSI
AGHIFORMI (49)
Novembre 1973 | — GENERATORE
ALTA
FREQUENZA (41)
Ottobre 1973 | — TX 144 MHz (30)
Giugno 1973 |
| — CONVERTITORE
DECIMALE
BINARIO (48)
Novembre 1973 | — MODULO
TRIGGER (39)
Settembre 1973 | — DISTORSORE PER
CHITARRA (29)
Giugno 1973 |
| — MINILINEARE
CB (47) | | — CLESSIDRA (24)
Marzo 1973 |

dal prossimo numero su **Radio Elettronica**

TUTTI GLI INDIRIZZI UTILI
PER CHI VIVE NEL MONDO DELL'ELETTRONICA

le ditte più importanti, i rivenditori
più forniti, i negozi più
accoglienti in Italia.



Migliaia di componenti, di apparecchiature, di sistemi: oggi l'elettronica è già, fuori da ogni crisi, sempre più presente sul mercato italiano. Dal singolo transistor all'integrato più sofisticato, dal più piccolo mangianastri al televisore a colori di prestigio, il problema per chi deve vendere è quello di presentarsi al potenziale acquirente. I lettori di Radio Elettronica, che può dichiarare con sicurezza di raggiungere ogni mese più di centomila unità fin nella più lontana provincia, sono i candidati ideali perché vivono nel mondo dell'elettronica.

Tutti gli interessati al servizio acquisti possono per informazioni contattare la società Publikompass in una delle seguenti sedi:

Milano (20123) Via G. Negri, 8/10 - Tel. 85.96 Torino (10126) C.so M. D'Azeglio, 60 - Tel. 658.965
Genova (16121) Via E. Vernazza, 23 - Tel. 592.560 Bologna (40125) Via Rizzoli, 38 - Tel. 228.826
Padova (35100) Galleria Ezzelino, 5 - Tel. 663.640 Bolzano (39100) Via Portici, 30/9 - Tel. 233.25/263.30
Roma (00184) Via Quattro Fontane, 16 - Tel. 4755.904/47 Trento (38100) P.za M. Pasi, 18 - Tel. 85.000
Merano (39017) C.so Libertà, 29/A - Tel. 30.315 Bressanone (39042) Via Bastioni, 2 - Tel. 23.335
Rovereto (38068) C.so Rosmini, 53/5 - Tel. 32.449 Novara (28100) C.so della Vittoria, 2 - Tel. 29.381/
33.341 Savona (17100) Via Astengo, 1/1 - Tel. 36.219/386.495 S. Remo (18038) Via Gioberti, 47 -
Tel. 83.366 Imperia (18100) Via Matteotti, 16 - Tel. 26.841.

L'INFORMAZIONE AL SERVIZIO DEL LETTORE

Studio MM - Milano

**SIRMIT**

via S. Felice, 2
40122 BOLOGNA
tel. 051/272042
VENDITA DETTAGLIO
E LABORATORIO
via Albertoni, 19/2
tel. 051/398689

Riparazioni e tarature a norme
P.T. anche su spedizioni - Appa-
rati OM e CB - Strumentazio-
ni - Integrati - Laboratorio
completo sino alla SHF - MA-
RINA

**RADIOFORNITURE**

via Ranzani, 13/2
40127 BOLOGNA
tel. 051/263527-279837

Componenti elettronici - radio-
tv - HI-FI - autoradio ed acces-
sori

**GIANNI VECCHIETTI**

via L. Battistelli, 6/c
40122 BOLOGNA
tel. 051/279500

Componenti elettronici per
uso industriale e amatoriale
Radiotelefoni - CB - OM -
Ponti radio - Alta fedeltà

**STE s.r.l. elettronica telecom.**

via Maniago, 15
20134 MILANO
tel. 02/2157891

Produzione e vendita di appa-
rati, moduli e componenti per
telecomunicazioni - Rappresen-
tanze estere

**ELETTROMECCANICA****ELETTROMECC. CALETTI**

via Felicità Morandi, 5
20127 MILANO
tel. 02/2827762-2899612

Antenne per CB e OM

**COMMANT**

via Viotti, 9/11
43100 PARMA
tel. 0521/27400

Antenne per telecomunicazio-
ni - alimentatori stabilizzati da
3 a 10 A

**ELETTRONICA CORNO**

via Col di Lana, 8
20136 MILANO
tel. 02/8358286

Materiale elettronico - elettro-
meccanico - ventilatori - ali-
mentatori stabilizzati

**ELETTRONICA****E. R. M. E. I.****ELETTRONICA E.R.M.E.I.**

via Corsico, 9
20144 MILANO
tel. 02/8356286

Componenti elettronici per tut-
te le applicazioni

**ZETA ELETTRONICA**

via Lorenzo Lotto, 1
24100 BERGAMO
tel. 035/222258

Amplificazione Hi-fi - stereofo-
nia in kit e montata

**Sigma
Antenne****SIGMA ANTENNE**

corso Garibaldi, 151
46100 MANTOVA
tel. 0376/23657

Fabbrica antenne per: CB-OM
nautica

**MIRO**

via Dagnini, 16/2
40137 BOLOGNA
tel. 051/396083

Componenti elettronici

**ZETAGI**

via Enrico Fermi, 8
20059 VIMERCATE (MI)
tel. 039/666679

Produzione alimentatori ed accessori OM-CB

OPTICAL
ELECTRONICS
INTERNATIONAL

**OPTICAL ELECTRONICS
INTERNATIONAL**

via G.M. Scotti, 34
24100 BERGAMO
tel. 035/221105

Strumenti ed articoli ottici -
Bussole di ogni tipo - Strumen-
ti nautici



COSTRUZIONI
ELETTRONICHE
ARTIGIANE

CEA

via Bartolini, 52
20155 MILANO
tel. 02/3270275

Amplificatori lineari CB e ali-
mentatori stabilizzati

**elettronica
ambrosiana****ELETTRONICA AMBROSIANA**

via Cuzzi, 4
20155 MILANO
tel. 02/361232

Componenti elettronici per Ra-
dio-Tv - Radioamatori

**G.R. ELECTRONICS**

via Roma, 116 - C.P. 390
57100 LIVORNO
tel. 0586/806020

Componenti elettronici e stru-
mentazioni

Telstar radiotelevision**TELSTAR** Radiotelevision

via Gioberti, 37/d
10128 TORINO
tel. 011/545587-531832

Componenti elettronici - Anten-
ne - Ricetrasmittitori - Appa-
recchiature professionali
- Quarzi tutte le frequenze.

ELETTRONICA LABRONICA

ELETTRONICA LABRONICA

via G. Garibaldi, 200
57100 LIVORNO
tel. 0586/408619

Materiali didattici - industriali
- radioamatori - cb

LABORATORI ELETTRONICI

Prof. Silvano Giannoni

SILVANO GIANNONI

via G. Lami, 3
56029 S. CROCE SULL'ARNO
(PI) - tel. 0571/30636

Materiale surplus in genere -
per qualsiasi tipo di apparec-
chiature particolari e speciali
- telefonateci vi aspettiamo a
tutte le fiere

OTTAVIANI M. B.**OTTAVIANI M.B.**

via Marruota, 56
51016 MONTECATINI T. (PT)

Selezione del surplus



PMM COSTRUZIONI
ELETTRONICHE

PMM

Casella Postale 100
17031 ALBENGA (SV)
tel. 0182/52860-570346

Ricetrasmittitori ed accessori
27-144-28/30 MHz

**BBE**

via Novara, 2
13031 BIELLA
tel. 015/34740

Accessori CB-OM

MICROSET

MICROSET

via A. Peruch, 64
33077 SACILE (PN)
tel. 0434/72459

Alimentatori stabilizzati fino a
15 A - lineari e filtri anti disturbo
per mezzi mobili

Codaro & Kowalsky

TODARO & KOWALSKY

viale delle Mura Portuensi, 8
00153 ROMA
tel. 06/536098-5806157

Apparecchiature elettriche elettroniche
e loro componenti - telefonia -
materiale per CB-OM

ELETTROACUSTICA VENETA

ELETTROACUSTICA VENETA

via Firenze, 38/40
36016 THIENE (VI)
tel 0445/31904

Comp. HI FI - amplificazione -
componenti el. - casse acustiche -
stabilizzatori di tensione semplici
e duale - libri tecnici di equivalenze
e dati



EUFRATE

EUFRATE

via XXV Aprile, 11
16012 BUSALLA (GE)
tel. 010/932784

Costruzione alimentatori stabilizzati
da 2.5 A - 5 A - 8 A - commutatori
manuali d'antenna - contenitori
metallici per montaggi sperimentali

C.T.E.

CTE

via Valli, 16
42011 BAGNOLO IN PIANO (RE)
tel. 0522/61397

Materiali per radioamatori



NOVA i 2 YO

via Marsala, 7
C.P. 040
20071 CASALPUSTERLENGO (MI) -
tel. 0377/84520

Apparecchiature per radioamatori -
quarzi per suddette e accessori -
antenne - microfoni - rotor d'antenna

LANZONI

via Comelico, 10
20135 MILANO
tel. 02/544744-589075

Oltre 22.000 articoli per OM
CB - catalogo a richiesta



saet INTERNATIONAL

**Tutto per gli OM
ed i CB esigenti**

**Laboratorio
assistenza tecnica**

Saet - Via Lazzareto 7
Milano - tel 65.23.06

mega elettronica

MEGA ELETTRONICA

via A. Meucci, 67
20128 MILANO
tel. 02/2566650

Strumenti elettronici di misura
e controllo



DIGITRONIC

STRUMENTI DIGITALI

DIGITRONIC

Provinciale, 59
22038 TAVERNERIO (CO)
tel. 031/427076-426509

Strumenti digitali

MARCUCCI

S.p.A.

via f.lli Bronzetti, 37
20129 MILANO
tel. 02/7386051



LAFAYETTE

Radiotelefoni ed accessori
CB - apparati per radioamatori
e componenti elettronici e prodotti
per alta fedeltà

SBE

LINEAR SYSTEM, INC.

IMPORTATORE

ELECTRONICS SHOP CENTER

IN VENDITA NEI MIGLIORI
NEGOZI E DA MARCUCCI
via F.lli Bronzetti, 37
20129 MILANO
tel. 02/7386051



Radio Milano International
FM 101 Mc



PUNTO DI CONTATTO

Radio Elettronica pubblicherà gratuitamente gli annunci dei lettori. Il testo, da scrivere chiaramente a macchina o in stampatello (utilizzare il cedolino riprodotto nella pagina seguente), deve essere inviato a RadioElettronica ETL - via Visconti di Modrone, 38 - 20122 Milano.

Scuola Radio Elettra completo di puntali e di istruzioni. Vendo Led Tester (Provatransistor) in scatola di montaggio di Radioelettronica nuovissima a L. 3.000. Francesco Davidi di Via Ricci 5 - 53044 Montepulciano (Siena).

VENDO trasmettitore BC604 am-Fm 80 canali 60W - completo di microfono antenna Dynamotor e connettore mancante dei quarzi. Tratto solo con zona Genova. Wrubl Andrea Via Trento 32/3 16145 Genova.

QUINDICENNE appassionato di elettronica gradirebbe in dono materiale elettronico usato. Pedroni Giuseppe Via Domenico Vicario 5 Oggiono di Cannero 28051 (NO).

VENDO amplificatore 6W 18 volt, iniettore di segnali, provatransistor e diodi, cuffia stereo, mangiadischi, volumi «l'elettronico dilettante» «tutta la radio in 35 ore» «Primo avviamento alla conoscenza della radio». Benenati Francesco iVa Madonna della via 175 edif. D Caltagirone 95041 (CT).

VENDO Zodiac M.5026 5W 24ch come nuovo L. 110.000; Midland 5W 6ch,) quarzati (3-9-16) L. 40 mila; antenna direttiva 5 el. 27 Mhz L. 45.000; ricevitore professionale BI-312 con 2 altoparlanti e cuffia L. 70.000; piastra registratore stereo tipo Sony TC-121 L. 100.000 Nardi Marco - Via Montenero 360 57100 Livorno.

CERCO tubo a raggi catodici da 3' Philips DG7/32 funzionante. Bacchelli Mirko via Cardarelli 14 - 41100 Modena.

VENDO o cambio: chitarra elettrica, ottimo stato + amplificatore per chitarra 20W a L. 100.000 e regalo all'acquirente circa 1000 spartiti di musica leggera. Oppure cambio il tutto con amplificatore lineare 27

Mhz minimo 150W. Tino Costantino - Via 24 maggio, 315 - 98100 Messina.

STUDENTI appassionati di elettronica, ma praticamente nullatenenti cercano materiale elettronico o apparecchi da smontare iMn dono. Maccario Marco, via fratelli Meldi 8/11 Genova Sestri P. - 16154.

VENDO al miglior offerente amplificatore Philips RH 590 stereo 2x15 Watt musicali; 80 fascicoli di «Selezione dal R.D.»; eventualmente cambio con registratore a cassette stereo. Sommavilla Paolo via Forcellini 3 - Padova.

CERCO schema elettrico originale o fotocopia del ricetrasmittitore Zodiaco mod. M 5012 - Marco Disegni - C.so Trieste 65 Roma.

ATTENZIONE: vendo contrassegno a L. 500 schemi amplificatori lineari di ogni tipo AM e SSB. 15 ÷ 900 W out valvole, transistors. Caso Marino via Perugia 4 - Padova.

STUDENTE, appassionato di elettronica gradirebbe ricevere in dono materiale elettronico per iniziare attività. Gozzi Franco via Bonassi 11 46019 Viadana (MN).

CEDO autoradio stereo 8 Voxon + cassette, in cambio di Baracchino C.B. 5W 23 canali. Martini Silvano via Santandrà 5 - 31050 Povegliano Treviso.

VENDO grammofofo transistorizzato funzionamento a singhiozzo. L. 45.000 trattabili. Scrivere o telefonare a: Tartaglia iGancarlo via Cigna 84 - 10151 Torino Tel. 289191.

VENDO Quattroruote dal N. 198 di giugno 1972 al N. 229 di gennaio 1975 a L. 25.000 (+ spese postali a carico); inoltre regalo i N. 152, 162, 180, 189 e gli indici relativi. Olgiati

Enrico via Riva 38 - 20028 S. Vittore Olona (Milano).

LA FEBBRE CB colpisce ancora. Cambio televisore CGE 10' con baracchino 23 CH. 5 W. Tratto anche per baracchini min. 12 ch. 3 W. Cacitti Ernesto - Via Caneva 33028 Tolmezzo (Udine).

VENDO corso S.R.E. elettrotecnica e radio stereo a transistori, amplificatore 7+7 W Amtron con diffusori, registratore G-651 Geloso (pile, rete, auto) tutti a prezzi vantaggiosissimi. La Rosa Giuseppe via Pietro Verdi 5 - 95123 Catania.

APPASSIONATI sentite!! Eseguo la fotoincisione di circuiti stampati: bachelite Lt. 10, vetronite Lt. 15, vetronite doppia Lt. 17 al cmq. Foratura + Lt. 2 al cmq. Inviare disegno del circuito stampato o circuito elettrico dell'apparecchiatura elettronica. Pagamento dopo aver visionato la merce. eVndo inoltre moltissime apparecchiature. Sommei Giovanni - 06071 Castel del Piano (PG).

VENDO amplificatore HiFi 15 W VK 120/U L. 10.000; avviamento alla conoscenza della radio Hoepli L. 3.000. Provatransistor VK65, ricevitore OL-OM VK 502/U a L. 3.000 l'uno. Piero Nazzari piazza Garibaldi, 15 - 25049 Iseo (BS).

VENDO UK 525 sintonizzatore VHF L. 7.500 (da riparare). UK 880 elettronarcosi L. 6.000 - Saldatore Eosa 30W L. 3.000 tutti con schema e istruzioni. Vendo riviste elettronica. Melegatti Claudio via Procaccini 18 Bologna.

LUCI psichelediche 3x800 W, protezione sovraccarichi, antidisturbo, 4 controlli sensibilità, presa diretta o indiretta, ottima separazione alti me di bassi. Tipo lusso L. 27.000 (Kit L. 24.000), normale L. 23.000 (Kit L. 21.000) ampiamente corredato e il-

TESTO INSERZIONE
(compilare in stampatello)

Si invitano i lettori ad utilizzare il presente tagliando inviando il testo dell'inserzione, compilato in stampatello, a RadioElettronica ETL - via Visconti di Modrone, 38 - 20122 Milano.

lustrato. Nicoa Maiellaro via Turati 1 - 70125 Bari.

VENDESI dispense sulla musica elettronica, moog e sintetizzatori, schemi elettrici e applicativi. Federico Cancarini via Bollani 6 - Brescia.

CERCO riviste e materiale elettronico in cambio di fumetti e varie collezioni. Orefice Gianni via della Vittoria 157 - Carbonia (CA).

ACQUISTO se occasione il seguente materiale della S.R.E.: dispense complete e rilegate del corso T.V., oscilloscopio, provavalvole e televisore sperimentale anche separatamente. Inoltre se vera occasione prendo in considerazione offerte di vendita di materiale elettronico, RX, TX, RXTX ecc. Rizzo Calogero via N. Sauro 48 - 91026 Mazara del Vallo (TP).

VENDO a L. 35.000 coppia ricetrasmittenti con seguenti caratteristiche: 27 MHz 1 canale (14) quarzato potenza Impht-Ahtput 200 MW, antenna telescopica oltre 1 metro (AM, 9 transistors + un thermistore). Ancora in confezione originale, mai usati. Gli apparecchi sono dotati di 4 batterie, apparecchi di ottima qualità, possibilità di trasmettere anche in morse. Angeloni Paolo via Portofino, 4 - S. Severino Marche 62027 Macerata.

VENDO fascicoli « storia dell'aviazione, n. 1, 2, 4, 7, 8, 10, 11, 13, 14, 16, 19 a lire 2.000 complessive (prezzo di copertina L. 400) o separatamente per lire 300 cadauno. Edilio Senatore via Caravaglios Parco Bausano 80125 Fuorigrotta (NA).

RADIOAMATORE appassionato di CB desidererei ricevere da alcuni lettori materiale per mettere su un baracchino. Pierluigi Bertolin via della Quiete 35 - 51100 Pistoia.

VENDO o scambio con cinepresa 8 mm. un alimentatore stabil. 1-15 V 3W cerco films muti 8 mm. o s. 8 mm. provacircuiti S.R.E. Giuseppe Becchia p.a. Trignano 64048 Isola G. S. (TE).

VENDO R.T.X1 di N.E. completo di micro con pulsante parla-ascolto e contenitore, due watt antenna perfettamente funzionante con quarzi canale 14 L. 35.000. Trematerra Michele via Vincenzo Ianfolla, 361 - 80145 Napoli.

VENDO 10 annate complete 1963/1973 di Selezione Radio TV; ed altre riviste tutte come nuove. Scrivere a: Trematerra Michele via Vincenzo Ianfolla, 361 - 80145 Miano Napoli.

VENDESI o cambiasi con baracchino SW 6 ch o più funzionante, 100 capacità, 180 resistenze, 4 semiconduttori, 4 valvole, 2 altoparlanti, 2 trasformatori, usati + microfono Piezo, lib VHF montato, cubetron EP3, riviste ecc., per accordi scrivere a Campagnacci Fabio via della Brocca, 3 06100 Perugia - Tel. 26293.

VENDO annate 72-73-74 di « Sperimentare Selezione Radio TV di Tecnica », nuove, indivisibili, finemente rilegate in tela in 9 volumi a L. 45.000 Gianni Brivio Via Ferrini 37 Lissone (MI).

PRINCIPIANTE appassionato elettronica cerca libri, materiale inservibile, rado rotte e materiale in genere indono. Spese di spedizione a mio carico. Edilio Senatore Via Caravaglios P. Bausano 80125 Napoli.

CERCO schemi pratici di montaggi di mini sintetizzatori e di qualsiasi altro strumento musicale elettronico Pago L. 2000 al migliore schema. Bartolini Andrea Via Bovisasca 29 Novate Milano.

VENDO organo elettronico Doric portatile a tastiera 5 ottave più amplificatore Davoli 10 Watt più Tremolo lire 110.000. Borghini Daniele V.le Legioni Romane 65 MI. Tel. 4150054.

OPERAIO studente pochissimi mezzi gradirebbe in dono materiale elettronico, libri schemi, riviste per intraprendere attività. Ghelfi Mario Via Molini, 10 22050 Abbadia L. Como.

VENDO, causa cessata attività di complesso, chitarra elettrica Yamaha a cassa armonica; usata pochissimo, con 2 manopole pe rvolume 2 per tono, interruttore basso, norm. metal. e leva hawaiana. con distors. L. 100.000. Vendo inoltre testata amplif. show 5 davoli 80W a L. 80.000. Mauro Tulli Via XIV giugno 9 06049 Spoleto.

VENDO: trasmettitore Hi-Fi UK 305 /A montato in scatola Teko, con antenna e microfono a L. 7500 sintonizzatore CB (E.P.) a L. 5800, riviste elettronica pratica n. 1÷9 1974, a L. 500 cad. Gioffré Mercurio Via Siena n. 6 Gerenzano (VA).

SVENDO francobolli - Buste 1 giorno a prezzi tiratissimi - richiedere catalogo e listino - Inoltre attrezzature e composti per laboratorio chimico - Cerco ricevitore tipo BC 603 « Zio Tom ». Casella Postale 18032 Bussana (IM).

16ENNE aspirante CB cerca ricetrasmittitore in buono stato in cambio del seguente materiale: 2 fotoresistenze, 1 transistor ADI42, 2 MJ3001, 2 SCR 2N683, 70 resistenze miste nuove, 1 condensatore elettrolitico, 2000 uF 25 V, 2 da 50+50 uF 300 V 1 da 50+50 uf 350 V. Aucello Giuseppe Via C. Biffi, 6 20056 Trezzeno S/Adda (MI).

VENDO impianto stereo 7x7W composto da giradischi Philips Amplificatore Amtron UK 535 hi-fi casse acustiche Philips 10W tutto a lire 70.000 Trattabili solo con zona Salerno - Ferraioli Antonio Via Inconronati 8 84012 Angri (SA).

STUDENTE qualificato di elettronica, eseguirebbe per privati e per ditte serie, montaggi elettronici - E-sposito Aldo Via Padre Rocco, 41 - 80142 Napoli.

VENDO sintonizzatore VHF Amtron con amplificatore 1,5W 9c.c. « funzionante » e accendi luci di posizione per autovetture Amtron e 2 autoradio « non funzionanti » tutto a L. 50.000 oppure cambio con materiale elettrico Pignatelli GGiuseppe iVa Alzaia 65 Pavia.

VENDO testine stereo magnetiche hi-fi nuove: Philips GP 400 L. 13.500; Pickering V15/AC 2 (con slitta) L. 15.500; Excel sound es 705 L. 9.500, tutte complete di stilo, qualsiasi prova - Parola Sergio V. Archimede 41 /11 Genova.

CERCASI altoparlante in buone condizioni o OHM o 2W per L. 500 Riccetti Roberto Via Antonio Gramsci 31 - Ponsacco (Pisa).

VENDO registratore Sanyo completo custodia trasporto Microfono a lire m. 24.000. Carlini Manuel Via E. De Amicis 19 - Settimo torinese - (Torino).

VENDO pacchi materiale elettronico recuperato: 30 valvole tipo vecchio (L. 5000) 25 valvole zoccolo miniatura (L. 6000) resistenze, condensatori, connettori, transistors, diodi, ecc. (L. 4.000).

CERCO BC 604 completo di quadri modificato in AM in buone condizioni. Rispondo a tutti. Fare offer-

te Domenico De Cola Via Oblate, 35 83100 Avellino.

CAMBIO moto Ducati Monza 250 cc con RXTX valvolare 23 canali o 46 o vendo a L. 150.000 ottimo stato, funzionante al 100%. Pacca Vincenzo Via Luca Giordano 48 80040 Sebastiano al Vesuvio (NA).

VENDO amplificatore lineare CB Golden Box con 3W 15W in antenna vendo L. 15.000 + SS in contr. o con spese mio carico per pagamento anticipato. Gozzi Maria Via Garibaldi, 6 47030 Gatteo (FO).

CEDO amplificatore stereo 7+7 della Amtron per L. 10.000; eseguo inoltre impianti luci psichedeliche 3x 2.000W, con regolazione per ogni canale L. 40.000 (con mobile L. 47.000) distorsore professionale per chitarra L. 20.000. Miscelatore audio 3 vie L. 17.000 Priori Alberto Via Ghisleri, 57 26100 - Cremona.

VENDO sintetizzatore professionale a tastiera in scatola di montaggio L. 130.000 - Moog professionale a tastiera mod. Studio in scatola di montaggio L. 200.000 - Leslie Elettronico e Generatore di Involuppi a L. 30.000 cadauno - Vendesi anche solo schemi elettrici. Federico Cancarini Via Bollani, 6 25100 Brescia.

ATTENZIONE vendo a L. 18.000 pacco 42 transistor (3 per 2N3055 RCA, 2xAO142 ecc. + 1 aletta raffreddamento) 7 diodi, ed 1 zener 1 W. Vendo inoltre: pacco 100 resistori (fino a 20W) L. 800; pacco 100 condensatori L. 1.200, pacco 20 elettrolitici (fino a 100+100 MF 400V L) L. 2.000. Tutto più spese postali Volpato Pietro Via Villabona 118 Chirignago 30100 - Venezia.

CEDO 2 Altoparlanti per auto + 1 radio funzionante + 1 trasformatore 9 V. + asciugacapelli + mi-

croscopio + 100 resistenze + 80 transistor + 90 condensatori per baracchino 5W 6 canali con istruzioni Frau Benedetto Via Regina Margherita 56 - 09010 Uta (Cagliari).

CERCO oscillografo per esercitazioni telegrafiche possibilmente con tasto e regolazione della nota. Davide Chiodi P.O.Box450 18100 Imperia.

URGENTISSIMO vendesi, causa bisogno di denaro, complesso stereo « 230 » Europhon + 2 cass. eacustiche hi-fi 25+25W att R.M.S. ancora in garanzia a lire 110.000 non trattabili. Nelùlo Memmola via C. Pisacane, 66 72021 Francavilla Fontana (BR).

VENDO ros-metro 27 MHz L. 15.000 + preamplificatore microfonico mod. UK 275 amtron perfettamente funzionante a L. 10.000 + Antifurto automatico (Wilbikit) perfet funzionante, alim. 12v. dc. 10A a L. 25.000 s.p. a carico dell'acquirente. Massimo P.O.Box4 - 56038 Ponsacco.

SEDICENNE, scarsissime possibilità economiche, appassionatissimo elettronica sarebbe grato ricevere materiale elettronico (anche radio fuori uso ecc.). Spese postali a carico del destinatario Bersani Eugenio Via S. Allende, 333 - 47020 Gatteo (FO).

OCCASIONE vendesi « basso dia » suono meraviglioso, con corde fender, 2 mic L. 80.000, distorsore professionale 8 regolazioni L. 35.000. Amplificatore « Stelphon » conduttore 120W L. 170.000 il tutto L. 250.000. Martina Fabrizio Via Civile, 55 - Modena.

VENDO provalvole con relativa valigetta ed istruzioni nel corso S.R.E. Rossi Guglielmo Via Scirio Sighele 15 00177 Roma.

ACQUISTO Oscillatore modulato



AMPLIFICATORI COMPONENTI ELETTRONICI INTEGRATI

Viale E. Martini, 9 - 20139 MILANO - Tel. 53.92.378
Via Avezzana, 1 - 20139 MILANO - Tel. 53.90.335

Si rende noto che le ordinazioni della zona Roma possono essere indirizzate anche a:

CENTRO ELETTRONICA BISCOSSI

via della Giuliana 107 - tel 06/319493 - 00195 ROMA

per la Sardegna:

ANTONIO MULAS

via Giovanni XXIII - tel. 0783/70711-72870 - 09020 SANTA GIUSTA (Oristano)

e per la zona di Genova:

ECHO ELECTRONIC di Amore

via Brigata Liguria 78/R - tel. 010/593467 - 16122 GENOVA

Si assicura lo stesso trattamento.

**CINQUE
MODI
ANCORA
DI
TRASCORRERE
IL TEMPO
LIBERO**

ETL

Via Visconti di Modrone, 38
20122 MILANO



MICROSET

COSTRUZIONI ELETTRONICHE di Bruno Gattel
33077 SACILE (PN) - Tel. (0434) 72459 - Via A. Peruch, 64

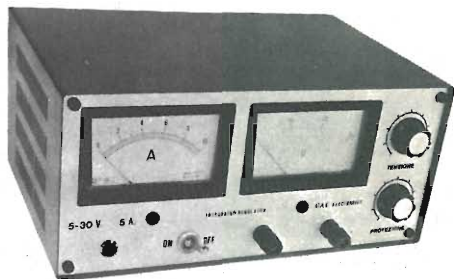

Mod. AIC 105/E

Il professionale degli alimentatori.
Uscita 5-30 V 5A servizio continuo Ripple 0,01 V.
Stabilità per variazione di carico 0,02%.
Protezione elettronica contro i corti circuiti, con regolazione della corrente in uscita.

Spedizione in contrassegno.



Stabilizzatore in alternata OM STAB

Stabilizzatore manuale di tensione, per la versatilità ed il basso costo è indicato per banchi prova e didattici, laboratori TV, laboratori fotografici, strumenti, discoteche, ponti radio e stazioni OM, ed in tutti quei casi dove le variazioni non siano molto frequenti, ma necessiti stabilizzando innalzare o diminuire la tensione di rete.
Potenza Max. 3KVA stabilizza $\pm 10\%$ - 1,5 KVA $\pm 20\%$
Ingresso in quattro gamme da 176 a 264 V.
Uscita nominale 220 V.
Nessuna deformazione dell'onda.

Altri tipi, cataloghi e prezzi a richiesta.

**noi elettronici siamo
tipi ordinati**

**ECCO IL
PRATICO E
FUNZIONALE
PER I FASCICOLI DI** **RACCOGLITORE**
Radio Elettronica



**NUOVO MODELLO
L. 2000 TUTTO COMPRESO**

Per ricevere a casa il raccoglitore è necessario versare lire 2000 (duemila) sul conto corrente n. 3/43137 intestato a RADIOELETRONICA, ETL, via Visconti di Modrone 38, Milano, non dimenticando di specificare chiaramente il proprio indirizzo e la causale del versamento.

COMUNICATO AI LETTORI

Amici lettori, Vi invitiamo da questo mese in poi, ad acquistare la Vostra copia della rivista, sempre presso la stessa edicola. Ci aiuterete a risparmiare carta e a perfezionare il servizio distribuzione.



**in
edicola
in
agosto**

**TROVERETE SU
Radio Elettronica
ANCHE...**

**IL LABIRINTO
ELETTRONICO**

**INTERFONO
BICANALE**

**I SEGRETI
DEI MOSFET**

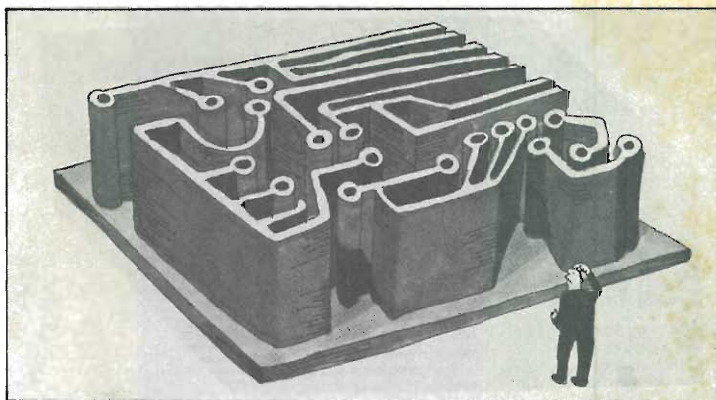

**TAMBURI
A TRANSISTOR**

**Indice
degli inserzionisti**

ACEI	2-3-493	REAL KIT	22
AMK	4a cop.	RADIO ELETTRA	7
AMTRON	3a cop.	SIM	72
CTE	21	UGM	8
GBC	1-82	VECCHIETTI	13-57
ICE	2a cop. - 38	WILBIKIT	14
IST	9	ZET ELETTRONICA	16
MICROSET	94	ZETAGI	47



annuncia

i "Pronti all'uso per i senza tempo,"

«Devo rassegnarmi a non possedere mai i vostri apparecchi di cui ammiro le caratteristiche. Ma li preparate solamente in scatola di montaggio e io non ho tempo di costruirli».

Questa è la sintesi di molte segnalazioni giunte alla Amtron con tutti i mezzi, persino il telegramma.

E allora, usando la vecchia saggezza di Maometto e della montagna, la Amtron ha deciso di affidare al commercio un certo numero dei suoi apparecchi in versione montata e collaudata.

Questa pagina illustra alcuni fra i più interessanti strumenti.

La Amtron è lieta di pubblicare questa risposta ai molti estimatori dei suoi prodotti, e li ringrazia cordialmente.

IN VENDITA PRESSO
TUTTE LE SEDI

G.B.C.
italiana

E I MIGLIORI RIVENDITORI

UK 422W Multimetro digitale

Strumento adatto alla misura di tensioni e correnti sia in c.c. che in c.a. e alla misura delle resistenze con un'altissima precisione.

Gamme di misura:

tensioni 1 V, 10 V, 100 V, 1.000 V
correnti 1 mA, 10 mA, 100 mA, 1 A
resistenze 1 k Ω , 10 k Ω , 100 k Ω , 1 M Ω
Alimentazione dalla rete:

115 - 220 - 250 Vc.a. - 50/60 Hz



UK 580W



UK 422W



UK 675W

UK 580W Ponte di misura R-L-C

Permette di eseguire misure molto precise di resistenze, induttanze e condensatori. Il sistema di misura a ponte, diverso per ogni grandezza misurata, garantisce la massima precisione.

Alimentazione:

125 - 220 - 250 Vc.a. - 50/60 Hz

Grandezze misurate: R-L-C

Portate di misura: sette decadi

per ciascuna grandezza e centesimi

Precisione: 1%

Misura delle resistenze: da 0 a 1 M Ω

Misura delle induttanze: da 0 a 100 H

Misura delle capacità: da 0 a 100 μ F

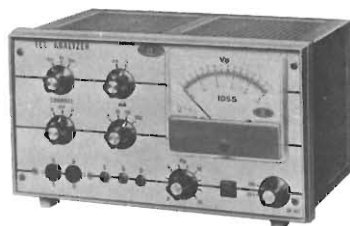

UK 807W

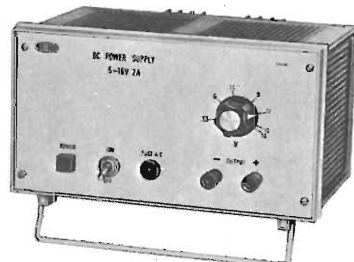

UK 692W

UK 807W Analizzatore per transistori ad effetto di campo

Apparecchio di misura basato su un nuovo concetto circuitale che permette di misurare rapidamente e con grande precisione i parametri caratteristici dei transistori ad effetto di campo (FET) a giunzione.

Alimentaz.: 155-220-250 Vc.a. - 50/60 Hz

Misure sui transistori (FET)

a canale N o P: $I_{loss} - V_p - G_m$

Corrente di drain I_{loss} : da 0 ÷ 100 mA

Tensione di pinch-off: da 0 ÷ 15 V

UK 675W Alimentatore stabilizzato

12,6 Vc.c. - 7 ÷ 10 A
Alimentatore dalle caratteristiche veramente professionali per apparecchiature di telecomunicazione o dilettantistiche funzionanti a 12 V.

Alimentazione:

117/125 - 220/240 Vc.a. - 50/60 Hz

Tensione di uscita: 12 ÷ 12,6 V

regolabili entro un piccolo campo

Corrente di carico nominale: 7 A

Sovraccarico ammesso: 10 A

per tempi non superiori ai 15 minuti

UK 692W Alimentatore stabilizzato

5,5 ÷ 16 Vc.c. - 2 A
Ottimo alimentatore stabilizzato e regolabile, protetto elettronicamente contro i cortocircuiti accidentali.

Alimentazione:

117/125 - 220/240 Vc.a. - 50/60 Hz

Tensione stabilizzata di uscita:

regolabile da 5,5 a 16 V

Carico massimo: 2 A

Internationale Funkausstellung 1975 Berlin 29.8.-7.9.

Esposizione Internazionale Radio-televisione 1975
Berlino 29.8.-7.9.

VERBRAUCHER
INFORMATIONEN
PROGRAMM

vip

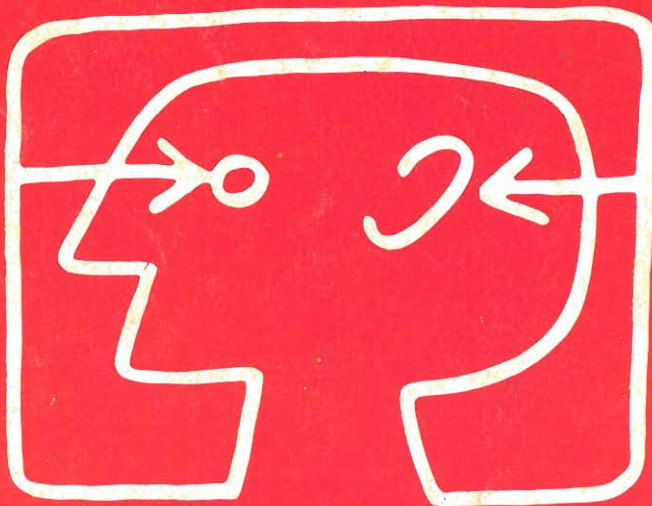

1975

Nota bene 12/27/75

		AGOSTO							SETTEMBRE						
Lunedì	3	10	17	24	31	1	8	15	22	29	5	12	19	26	
Martedì	4	11	18	25	1	8	15	22	29	5	12	19	26		
Mercoledì	5	12	19	26	2	9	16	23	30	6	13	20	27		
Giovedì	6	13	20	27	3	10	17	24	1	7	14	21	28		
Venerdì	7	14	21	28	4	11	18	25	2	9	16	23	30		
Sabato	8	15	22	29	5	12	19	26	3	10	17	24	1		
Domenica	1	8	15	22	29	6	13	20	27	4	11	18	25	1	
Lunedì		4	11	18	25	1	8	15	22	29					
Martedì		5	12	19	26	2	9	16	23	30					
Mercoledì		6	13	20	27	3	10	17	24	1					
Giovedì		7	14	21	28	4	11	18	25	2					
Venerdì	1	8	15	22	29	5	12	19	26	3					
Sabato	2	9	16	23	30	6	13	20	27	4					
Domenica	3	10	17	24	1	7	14	21	28	5					

Gesellschaft zur Förderung der Unterhaltungselektronik (GFU) mbH, Frankfurt/M

AMK Berlin Ausstellungs-Messe-Kongreß-GmbH
D 1000 Berlin 19, Messedamm 22
Tel.: (030) 30 38-1, Telex: 01 82 908 amkb d